



Imprimante laser Dell B3460dn

Guide de l'utilisateur



Juin 2012

www.dell.com | support.dell.com

Marques commerciales

Les informations contenues dans ce document peuvent faire l'objet de modifications sans préavis.

© 2012 Dell Inc. Tous droits réservés.

Toute reproduction de ce document, de quelque manière que ce soit, est strictement interdite sans l'autorisation écrite de Dell Inc.

Marques utilisées dans ce texte : *Dell*, le logo *DELL*, *Inspiron*, *Dell Precision*, *Dimension*, *OptiPlex*, *Latitude*, *PowerEdge*, *PowerVault*, *PowerApp* et *Dell OpenManage* sont des marques de Dell Inc. ; *Intel*, *Pentium* et *Celeron* sont des marques déposées de Intel Corporation ; *Microsoft* et *Windows* sont des marques déposées de Microsoft Corporation.

D'autres marques et noms commerciaux peuvent être utilisés dans ce document pour faire référence à des entités se réclamant de ces marques et des noms de leurs produits. Dell Inc. exclut tout intérêt propriétaire dans les marques et les noms commerciaux autres que les siens.

Contenu

- Consignes de sécurité.....6**
- Présentation de l'imprimante.....8**
 - Recherche d'informations à propos de l'imprimante.....8
 - Choix d'un emplacement pour l'imprimante.....9
 - Configurations des imprimantes.....10
 - A partir du panneau de commandes de l'imprimante.....11
 - Interprétation des couleurs de l'indicateur et des voyants du bouton Veille.....12
- Configuration supplémentaire de l'imprimante.....14**
 - Installation des options internes.....14
 - Installation des options matérielles.....20
 - Connexion des câbles.....21
 - Configuration du logiciel d'imprimante.....22
 - Utilisation en réseau.....24
 - Connexion de l'imprimante à un réseau sans fil à l'aide du serveur Web incorporé.....27
 - Vérification de la configuration de l'imprimante.....28
- Chargement de papier et de supports spéciaux.....29**
 - Définition du type et du format de papier.....29
 - Configuration des paramètres de papier Universel.....29
 - Utilisation du réceptacle standard et de la butée.....29
 - Chargement des tiroirs.....30
 - Alimentation du chargeur multifonction.....34
 - Chaînage et annulation du chaînage de bacs.....37
 - Chaînage et annulation du chaînage de bacs37
 - Création d'un nom personnalisé pour un type de papier38
 - Attribution d'un nom de type de papier personnalisé38
 - Attribution d'un type de papier personnalisé.....39
- Spécifications relatives au papier et aux supports spéciaux.....40**
 - Recommandations relatives au papier.....40
 - Chargement de support spécial.....43
 - Formats, grammages et types de papiers pris en charge.....45

Impression.....	48
Impression d'un document.....	48
Impression d'un document.....	48
Réglage de l'intensité du toner.....	48
Impression à partir d'un appareil mobile.....	49
Impression à partir d'un lecteur flash.....	50
Impression à partir d'un lecteur flash.....	50
Lecteurs Flash et types de fichiers pris en charge	51
Impression de travaux confidentiels et suspendus.....	52
Impression de travaux confidentiels et suspendus.....	52
Impression de pages d'informations.....	53
Impression de la liste des échantillons de polices	53
Impression de la liste des répertoires.....	53
Annulation d'un travail d'impression.....	53
Annulation d'un travail d'impression depuis le panneau de commandes de l'imprimante	53
Annulation d'un travail d'impression depuis l'ordinateur	53
Présentation des menus de l'imprimante.....	55
Liste des menus.....	55
Papier, menu.....	56
Menu Rapports.....	64
Menu Réseau/Ports.....	65
Menu Sécurité.....	72
Paramètres, menu.....	74
Menu Aide.....	86
Economiser de l'argent et protéger l'environnement.....	88
Economies de papier et de toner.....	88
Economie d'énergie.....	89
Recyclage.....	91
Sécurisation de l'imprimante.....	92
Utilisation de la fonction de verrouillage.....	92
Déclaration relative à la volatilité.....	92
Effacement de la mémoire volatile.....	93
Effacement de la mémoire non volatile.....	93
Recherche des informations de sécurité sur l'imprimante.....	93

Maintenance de l'imprimante.....	94
Nettoyage de l'imprimante.....	94
Vérification de l'état des pièces et des fournitures.....	94
Estimation du nombre de pages restantes.....	95
Commande de fournitures.....	95
Stockage des fournitures.....	96
Remplacement des consommables.....	97
Déplacement de l'imprimante.....	101
Gestion de votre imprimante.....	103
Gestion des messages de l'imprimante.....	103
Accès au Centre de suivi d'état.....	103
Consultation de l'écran virtuel.....	104
Affichage de rapports.....	104
Configuration de notifications de fournitures à l'aide du serveur Web incorporé.....	104
Modification des paramètres d'impression confidentielle.....	105
Copie des paramètres de l'imprimante sur d'autres imprimantes.....	106
Restauration des paramètres usine.....	106
Élimination des brouages.....	107
Réduction des risques de brouage.....	107
Explication des messages de brouage papier et identification des zones de brouage.....	108
[x]-brouage papier, ouvrez la porte avant. [20y.xx].....	110
[x]-brouage papier, ouvrez la porte arrière. [20y.xx].....	113
[x]-brouage papier, retirez le papier coincé du réceptacle standard. [20y.xx].....	114
[x]-brouage papier, retirez le tiroir 1 pour retirer le papier coincé dans le dispositif recto verso. [23y.xx].....	115
[x]-brouage papier, ouvrez le tiroir [x]. [24y.xx].....	116
[x]-brouage papier, dégagez le dispositif d'alimentation manuelle. [25y.xx].....	117
Dépannage.....	119
Présentation des messages de l'imprimante.....	119
Résolution des problèmes d'imprimante.....	130
Résolution des problèmes d'impression.....	136
Embedded Web Server ne s'ouvre pas.....	160
Contactez le service d'assistance technique.....	162

Annexe.....163

Index.....165

Consignes de sécurité

Branchez le cordon d'alimentation sur une prise électrique correctement mise à la terre, située à proximité de l'appareil et facile d'accès.

Ne placez pas ce produit et ne l'utilisez pas à proximité d'une source humide.

 **AVERTISSEMENT—RISQUE DE BLESSURE** : ce produit utilise un laser. L'utilisation de commandes ou de réglages ou la mise en place de procédures autres que celles spécifiées dans le présent manuel peuvent entraîner des risques d'exposition aux rayonnements laser.

Ce produit utilise un procédé d'impression thermique qui chauffe le support d'impression, ce qui peut provoquer des émanations provenant du support. Vous devez lire intégralement la section relative aux instructions de mise en service qui traitent du choix des supports d'impression afin d'éviter d'éventuelles émanations dangereuses.

 **AVERTISSEMENT—RISQUE DE BLESSURE** : La batterie lithium de ce produit n'est pas destinée à être remplacée. Il existe un risque d'explosion si une batterie lithium est placée de façon incorrecte. Ne rechargez pas, ne démontez pas et n'incinerez pas une batterie lithium. Mettez les batteries lithium usagées au rebut selon les instructions du fabricant et les réglementations locales.

 **AVERTISSEMENT—RISQUE DE BLESSURE** : avant de déplacer l'imprimante, suivez les instructions ci-dessous pour éviter de l'endommager ou de vous blesser :

- Mettez l'imprimante hors tension à l'aide du commutateur d'alimentation et débranchez le câble d'alimentation de la prise électrique.
- Débranchez tous les cordons et câbles de l'imprimante avant de la déplacer.
- Si un tiroir en option est installé, retirez-le d'abord de l'imprimante. Pour retirer le tiroir en option, faites glisser vers l'avant de celui-ci le loquet situé sur son côté droit jusqu'à ce qu'il *s'enclenche*.
- Utilisez les poignées situées de part et d'autre de l'imprimante pour la soulever.
- Vérifiez que vos doigts ne se trouvent pas sous l'imprimante lorsque vous la posez.
- Assurez-vous qu'il y a suffisamment d'espace autour de l'imprimante avant de la configurer.

Utilisez uniquement le cordon d'alimentation fourni avec cet appareil ou le cordon de remplacement autorisé par le fabricant.

 **MISE EN GARDE—SURFACE BRULANTE** : l'intérieur de l'imprimante risque d'être brûlant. Pour réduire le risque de brûlure, laissez la surface ou le composant refroidir avant d'y toucher.

 **MISE EN GARDE—RISQUE D'ELECTROCUTION** : Si vous accédez à la carte contrôleur ou installez du matériel en option ou des périphériques mémoire alors que l'imprimante est déjà en service, mettez celle-ci hors tension et débranchez son câble d'alimentation de la prise électrique avant de poursuivre. Si d'autres périphériques sont connectés à l'imprimante, mettez-les également hors tension et débranchez tous les câbles reliés à l'imprimante.

 **MISE EN GARDE—RISQUE D'ELECTROCUTION** : Vérifiez que toutes les connexions externes (telles que les connexions Ethernet et téléphonique) sont correctement installées dans les ports appropriés.

Ce produit a été conçu, testé et approuvé afin de satisfaire à des normes de sécurité générale strictes et d'utiliser des composants spécifiques du fabricant. Les caractéristiques de sécurité de certains éléments ne sont pas toujours connues. Le fabricant n'est pas responsable de l'utilisation de pièces de rechange d'autres fabricants.

 **AVERTISSEMENT—RISQUE DE BLESSURE** : abstenez-vous de couper, de tordre, de plier, d'écraser le câble d'alimentation ou de poser des objets lourds dessus. Ne le soumettez pas à une usure ou une utilisation abusive. Ne pincez pas le cordon d'alimentation entre des objets, par exemple des meubles, et un mur. Un risque d'incendie ou de choc électrique pourrait s'ensuivre. Vérifiez régulièrement que le câble d'alimentation ne présente pas ces problèmes. Avant de l'inspecter, débranchez-le de la prise électrique.

Pour toute intervention ou réparation autre que celles décrites dans la documentation de l'utilisateur, adressez-vous à un représentant du service approprié.

 **MISE EN GARDE—RISQUE D'ELECTROCUTION** : pour éviter tout risque d'électrocution lors du nettoyage de l'extérieur de l'imprimante, débranchez le cordon d'alimentation électrique de la prise et déconnectez tous les câbles de l'imprimante avant de continuer.

 **AVERTISSEMENT—RISQUE DE BLESSURE** : Pour réduire le risque d'instabilité de l'appareil, chargez chaque bac séparément. Laissez tous les bacs ou tiroirs fermés aussi longtemps que vous ne les utilisez pas.

 **MISE EN GARDE—RISQUE D'ELECTROCUTION** : N'installez pas ce produit et ne procédez à aucun branchement (fonction de télécopie, cordon d'alimentation, téléphone, etc.) en cas d'orage.

CONSERVEZ PRECIEUSEMENT CES CONSIGNES.

Présentation de l'imprimante

Recherche d'informations à propos de l'imprimante

Que recherchez-vous ?	Trouvez-le ici
Instructions pour l'installation initiale : <ul style="list-style-type: none"> • Connexion à l'imprimante • Installation du logiciel de l'imprimante 	Documentation de configuration : la documentation de configuration est fournie avec l'imprimante.
Instructions de configuration et d'utilisation de l'imprimante supplémentaires : <ul style="list-style-type: none"> • Sélection et stockage du papier et des supports spéciaux • Chargement du papier • Configuration des paramètres de l'imprimante • Affichage et impression de documents et de photos • Configuration et utilisation du logiciel de l'imprimante • Configuration d'une imprimante sur un réseau • Informations sur l'entretien de l'imprimante • Dépannage et résolution des problèmes 	<i>Guide de l'utilisateur</i> et <i>Guide de référence rapide</i> : les guides sont disponibles sur le CD <i>Logiciel et documentation</i> . Pour les mises à jour, consultez notre site Web à l'adresse http://support.dell.com .
Instructions relatives à : <ul style="list-style-type: none"> • Utilisez l'imprimante sur un réseau Ethernet • Dépannage des problèmes de connexion de l'imprimante 	<i>Guide de mise en réseau</i> : ouvrez le CD <i>Logiciel et documentation</i> , puis recherchez <i>Documentation sur l'imprimante et le logiciel</i> sous le dossier Pubs. Dans la liste des applications, cliquez sur le lien Guide de mise en réseau .
Aide à l'utilisation du logiciel d'impression	Aide Windows ou Mac : exécutez un logiciel d'impression et cliquez sur Aide . Cliquez sur  pour afficher l'aide contextuelle. Remarques : <ul style="list-style-type: none"> • Aide du logiciel est installée automatiquement avec le logiciel de l'imprimante. • Le logiciel de l'imprimante se trouve dans le dossier Programmes de l'imprimante ou sur le bureau, selon votre système d'exploitation.

Que recherchez-vous ?	Trouvez-le ici
<p>Des informations, des mises à jour ou un support technique récents :</p> <ul style="list-style-type: none"> • Documentation • Téléchargement de pilotes d'impression • Mises à niveau du produit • Assistance téléphonique et informations de réparation • Suivi de commande • Assistance en ligne par messagerie instantanée • Assistance par E-mail • Support vocal 	<p>Site Web d'assistance Dell : http://support.dell.com.</p> <p>Vous trouverez les numéros de téléphone de l'assistance technique et les heures d'ouverture pour votre pays ou région sur le site Web d'assistance.</p> <p>Veillez à avoir ces informations à portée de main lorsque vous contactez l'assistance afin que votre requête soit traitée plus rapidement :</p> <ul style="list-style-type: none"> • numéro d'identification du service ; • code de service express. <p>Remarque : Le numéro d'identification du service et le code de service express sont affichés sur les étiquettes situées sur votre imprimante.</p>
<ul style="list-style-type: none"> • Logiciel et pilotes : pilotes certifiés pour votre imprimante et programmes d'installation du logiciel d'imprimante Dell • Fichiers Lisez-moi : modifications de dernière minute ou références techniques avancées pour des utilisateurs ou techniciens expérimentés 	<p><i>CD Logiciel et documentation</i></p>
<ul style="list-style-type: none"> • Fournitures et accessoires de mon imprimante • Remplacement des cartouches d'encre 	<p>Site Web de fournitures pour imprimante Dell : http://dell.com/supplies</p> <p>Vous pouvez acheter des fournitures d'imprimante en ligne, par téléphone ou dans le magasin de votre choix.</p>
<ul style="list-style-type: none"> • Informations de sécurité en vue de l'utilisation de mon imprimante • Informations réglementaires • Informations de garantie 	<p><i>Guide d'informations sur le produit</i></p> <div data-bbox="1003 1081 1177 1354" style="text-align: center;"> </div> <p>Remarque : Il se peut que le <i>Guide d'informations sur le produit</i> ne soit pas disponible pour votre pays ou votre zone.</p>

Choix d'un emplacement pour l'imprimante

Lorsque vous sélectionnez un emplacement pour l'imprimante, faites en sorte de laisser suffisamment d'espace pour ouvrir les tiroirs, les capots et les portes. Si vous envisagez d'installer des options matérielles, prévoyez l'espace nécessaire. Important :

- Installez l'imprimante à proximité d'une prise de courant correctement mise à la terre et facile d'accès.
- Assurez-vous que la pièce est aérée conformément à la dernière révision de la norme ASHRAE 62 ou de la norme 156 du Comité technique CEN.
- Posez-la sur une surface plane, stable et propre.
- Veuillez suivre les instructions suivantes :
 - Nettoyer, sécher et enlever la poussière ;
 - Tenir à l'écart des agrafes et des trombones.

- Ne pas être exposé directement aux courants d'air provenant des appareils de climatisation, des chauffages ou des ventilateurs.
- Ne doit pas être exposé directement aux rayons du soleil, à un taux d'humidité élevé ou à des variations de températures ;
- Respecter les températures recommandées et éviter les variations.

Température ambiante	16 à 32 °C (60 à 90 °F)
Température de stockage	-20 à 40 °C (-4 à 104 °F)

- Pour que l'imprimante soit correctement ventilée, l'espace recommandé autour d'elle est le suivant :

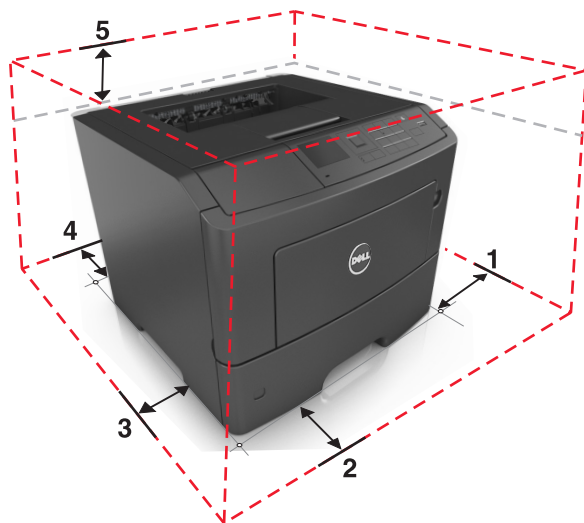

1	Volet de droite	30 cm (12 po.)
2	Avant	51 cm (20 po.)
3	Volet de gauche	20 cm (8 po.)
4	Arrière	20 cm (8 po.)
5	Supérieur	30 cm (12 po.)

Configurations des imprimantes

AVERTISSEMENT—RISQUE DE BLESSURE : Pour réduire le risque d'instabilité de l'appareil, chargez chaque bac séparément. Laissez tous les bacs fermés aussi longtemps que vous ne les utilisez pas.

Vous pouvez configurer votre imprimante en ajoutant jusqu'à deux tiroirs 550 feuilles en option. Pour des instructions sur l'installation des tiroirs en option, reportez-vous à « Installation des tiroirs optionnels », page 20.

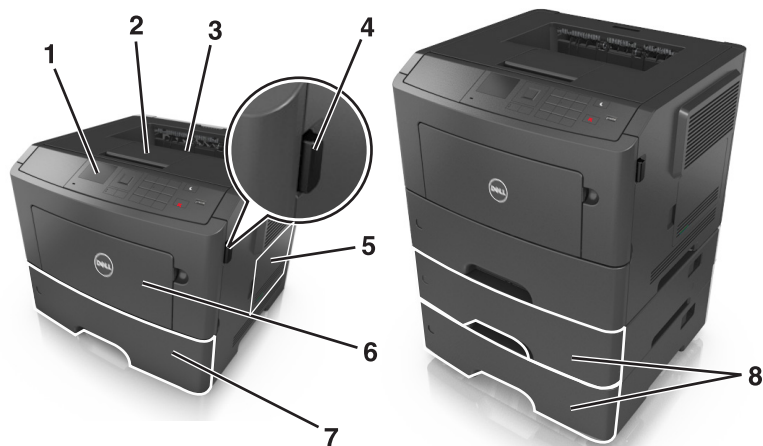

1	Panneau de commandes de l'imprimante
2	Butée papier
3	Réceptacle standard
4	Bouton d'ouverture de la porte avant
5	Porte d'accès à la carte contrôleur
6	Chargeur multifonction 100 feuilles
7	Tiroir standard 550 feuilles
8	Tiroirs 550 feuilles en option

A partir du panneau de commandes de l'imprimante

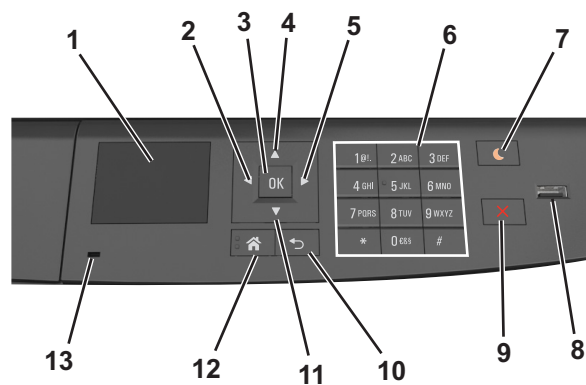

	Utilisez	Pour
1	Ecran	Afficher l'état de l'imprimante et les messages. Configurer et utiliser l'imprimante.
2	Flèche vers la gauche	Faire défiler vers la gauche.
3	bouton Sélectionner	Sélectionner des options de menus. Enregistrer les paramètres.

	Utilisez	Pour
4	Touche flèche vers le haut	Faire défiler vers le haut.
5	Flèche vers la droite	Faire défiler vers la droite.
6	Pavé numérique	Entrer des chiffres, des lettres ou des symboles.
7	Bouton Veille	Activer le mode Veille ou le mode Hibernation. Les actions suivantes permettent de sortir l'imprimante du mode Veille : <ul style="list-style-type: none"> • Pression sur l'écran ou sur une touche quelconque. • Ouverture d'un tiroir ou de la porte avant • Envoi d'un travail d'impression depuis l'ordinateur • Exécution d'une réinitialisation à l'aide du commutateur d'alimentation principal. • Connexion du périphérique au port USB
8	Port USB	Connecter un lecteur flash à l'imprimante. Remarques : <ul style="list-style-type: none"> • seul le port USB qui se trouve sur la face avant de l'imprimante prend en charge les lecteurs Flash. • Cette fonctionnalité n'est disponible que sur certains modèles d'imprimante.
9	Bouton Arrêt ou Annulation	Arrêter toutes les activités de l'imprimante.
10	bouton Retour	Revenir à l'écran précédent.
11	Touche flèche vers le bas	Faire défiler vers le bas.
12	Bouton Accueil	Accéder à l'écran d'accueil.
13	Voyant	Vérifier l'état de l'imprimante.

Interprétation des couleurs de l'indicateur et des voyants du bouton Veille

Les couleurs du voyant d'indication et des voyants du bouton Veille sur le panneau de commandes de l'imprimante indiquent une condition ou un état particulier de l'imprimante.

Couleur du voyant d'indication et état de l'imprimante correspondant

Voyant	Etat de l'imprimante
Eteinte	L'imprimante est hors tension ou en mode Hibernation.
Vert clignotant	L'imprimante préchauffe, traite des données ou est en cours d'impression.
Vert non clignotant	L'imprimante est sous tension, mais en attente.
Rouge clignotant	L'imprimante nécessite une intervention de l'utilisateur.

Couleur du voyant du bouton Veille et état de l'imprimante correspondant

Voyant du bouton Veille	Etat de l'imprimante
Eteinte	L'imprimante est en attente ou à l'état Prêt.
Ambre uni	L'imprimante est en mode Veille.

Voyant du bouton Veille	Etat de l'imprimante
Ambre clignotant	L'imprimante quitte ou entre en mode Hibernation.
Ambre clignotant pendant 1/10 de seconde, puis extinction complète pendant 1,9 seconde en mode impulsion	L'imprimante est en mode Hibernation.

Configuration supplémentaire de l'imprimante

Installation des options internes

Remarques :

- SSID (Service Set Identifier) est le nom attribué à un réseau sans fil. WEP (Wired Equivalent Privacy), WPA (Wi-Fi Protected Access), WPA2 et 802.1X - RADIUS sont des types de sécurité utilisés sur un réseau.

Options internes disponibles

Cartes mémoire

- DDR3 DIMM
- Mémoire flash
 - Polices
 - Microcode
 - Formulaires et code à barres
 - Prescribe
 - IPDS
 - PrintCryption

Accès à la carte contrôleur

⚠ MISE EN GARDE—RISQUE D'ELECTROCUTION : Si vous accédez à la carte contrôleur ou installez du matériel en option ou des périphériques mémoire alors que l'imprimante est déjà en service, mettez celle-ci hors tension et débranchez son câble d'alimentation de la prise électrique avant de poursuivre. Si d'autres périphériques sont connectés à l'imprimante, mettez-les également hors tension et débranchez tous les câbles reliés à l'imprimante.

- 1 Ouvrez la porte d'accès à la carte contrôleur.

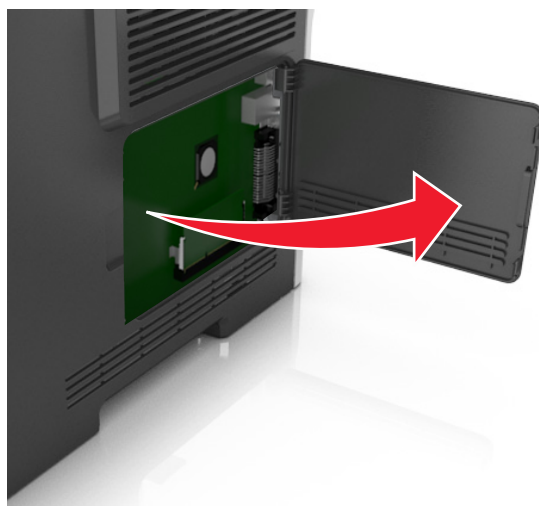

- 2 Reportez-vous à l'illustration suivante pour localiser le connecteur approprié.

Attention — Dommages potentiels : Les composants électroniques de la carte contrôleur sont très vulnérables à l'électricité statique. Touchez une partie métallique de l'imprimante avant de manipuler les composants électroniques ou connecteurs de la carte contrôleur.

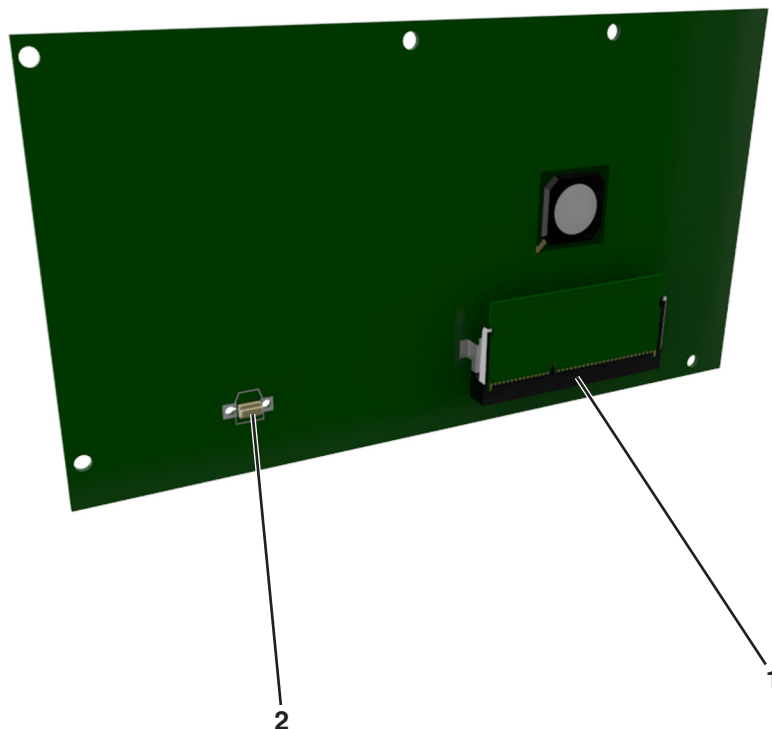

1	Connecteur de carte mémoire
2	Connecteur de carte en option

Installation d'une carte mémoire

⚠ MISE EN GARDE—RISQUE D'ELECTROCUTION : Si vous accédez à la carte contrôleur ou installez du matériel en option ou des périphériques mémoire alors que l'imprimante est déjà en service, mettez celle-ci hors tension et débranchez son câble d'alimentation de la prise électrique avant de poursuivre. Si d'autres périphériques sont connectés à l'imprimante, mettez-les également hors tension et débranchez tous les câbles reliés à l'imprimante.

Attention — Dommages potentiels : Les composants électroniques de la carte contrôleur sont très vulnérables à l'électricité statique. Touchez une partie métallique de l'imprimante avant de manipuler les composants électroniques ou connecteurs de la carte contrôleur.

Vous pouvez vous procurer séparément une carte mémoire optionnelle et l'associer à la carte logique.

1 Accédez à la carte contrôleur.

Pour plus d'informations, reportez-vous à la section « Accès à la carte contrôleur », page 15.

2 Déballez la carte mémoire.

Attention — Dommages potentiels : Evitez de toucher les points de connexion le long des bords de la carte. Vous risqueriez de l'endommager.

3 Alignez l'encoche (1) de la carte mémoire sur l'arrête (2) du connecteur.

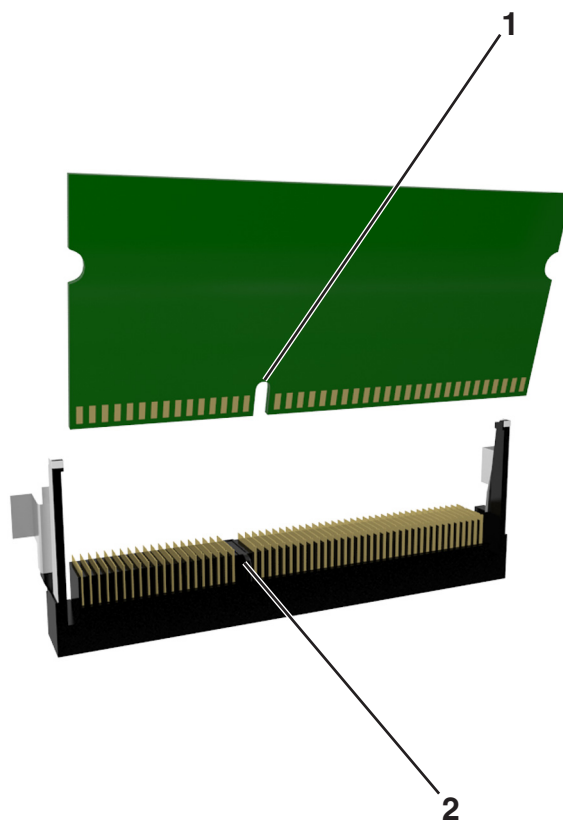

4 Poussez la carte mémoire dans le connecteur, puis poussez-la vers la carte logique jusqu'à ce qu'elle s'enclenche.

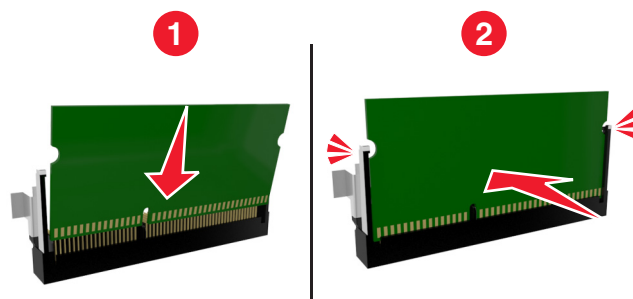

5 Fermez la porte d'accès à la carte contrôleur.

Remarque : Lorsque le logiciel de l'imprimante et les options matérielles sont installées, il peut être nécessaire d'ajouter manuellement les options dans le pilote de l'imprimante afin qu'elles soient disponibles pour des travaux d'impression. Pour plus d'informations, reportez-vous à la section « Mise à jour des options disponibles dans le pilote d'imprimante », page 23.

Installation d'une carte en option

⚠ MISE EN GARDE—RISQUE D'ELECTROCUTION : Si vous accédez à la carte contrôleur ou installez du matériel en option ou des périphériques mémoire alors que l'imprimante est déjà en service, mettez celle-ci hors tension et débranchez son câble d'alimentation de la prise électrique avant de poursuivre. Si d'autres périphériques sont connectés à l'imprimante, mettez-les également hors tension et débranchez tous les câbles qui les relient à l'imprimante.

Attention — Dommages potentiels : Les composants électroniques de la carte contrôleur sont très vulnérables à l'électricité statique. Touchez une partie métallique de l'imprimante avant de manipuler les composants électroniques ou connecteurs de la carte contrôleur.

1 Accédez à la carte contrôleur.

Pour plus d'informations, reportez-vous à la section « Accès à la carte contrôleur », page 15.

2 Déballez la carte en option.

Attention — Dommages potentiels : Évitez de toucher les points de connexion le long des bords de la carte.

3 Tenez la carte par les côtés et alignez les broches en plastique (1) avec les orifices (2) de la carte contrôleur.

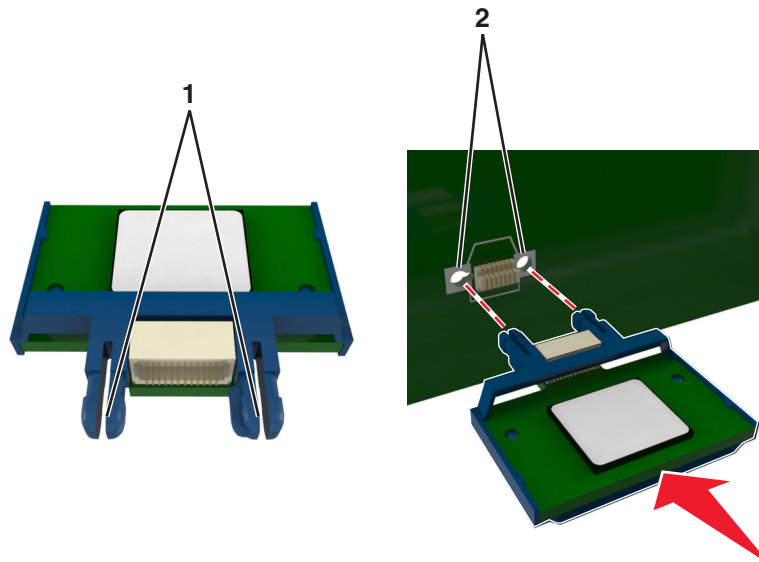

4 Mettez la carte en place en appuyant fermement comme indiqué sur l'illustration.

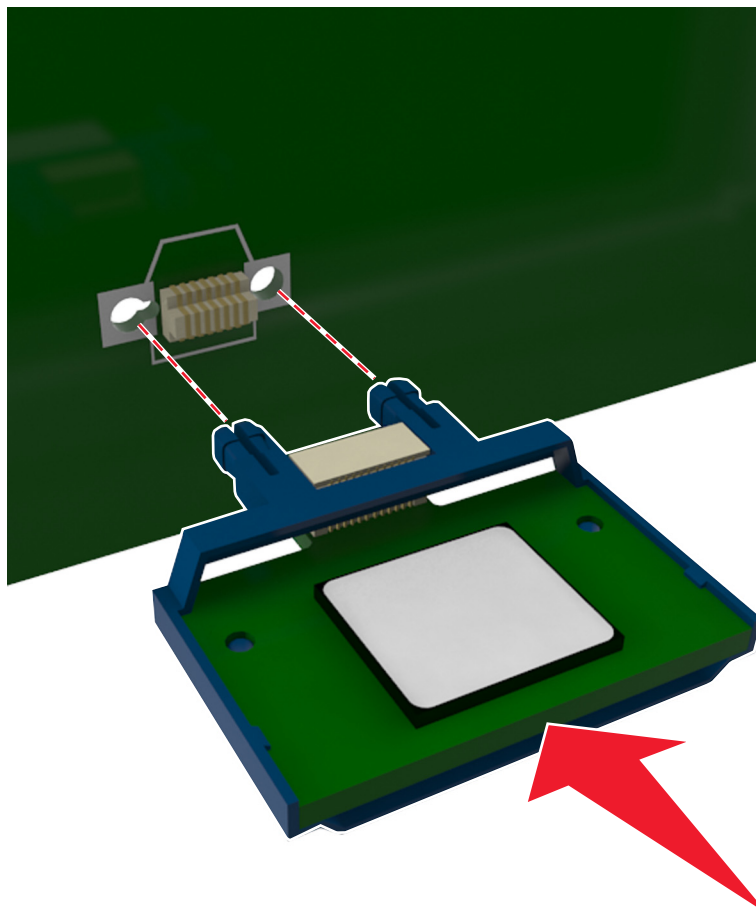

Attention — Dommages potentiels : Une installation incorrecte de la carte peut entraîner des dégâts pour la carte et la carte contrôleur.

Remarque : Le connecteur de la carte doit être en contact avec la carte contrôleur sur toute sa longueur.

5 Fermez la porte d'accès à la carte contrôleur.

Remarque : Lorsque le logiciel de l'imprimante et les options matérielles sont installées, il peut être nécessaire d'ajouter manuellement les options dans le pilote de l'imprimante afin qu'elles soient disponibles pour des travaux d'impression. Pour plus d'informations, reportez-vous à la section « Mise à jour des options disponibles dans le pilote d'imprimante », page 23.

Installation des options matérielles

Installation des tiroirs optionnels

⚠ MISE EN GARDE—RISQUE D'ELECTROCUTION : Si vous accédez à la carte contrôleur ou installez du matériel en option ou des périphériques mémoire alors que l'imprimante est déjà en service, mettez celle-ci hors tension et débranchez son câble d'alimentation de la prise électrique avant de poursuivre. Si d'autres périphériques sont connectés à l'imprimante, mettez-les également hors tension et débranchez tous les câbles reliés à l'imprimante.

- 1 Mettez l'imprimante hors tension à l'aide du commutateur Marche/arrêt et débranchez le câble d'alimentation de la prise électrique.

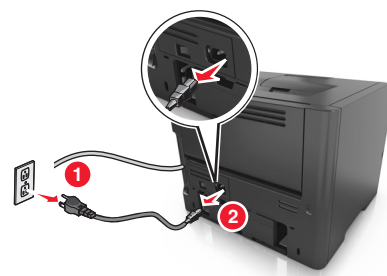

- 2 Déballiez le tiroir et retirez tous les matériaux d'emballage.
- 3 Sortez complètement le tiroir de la base.

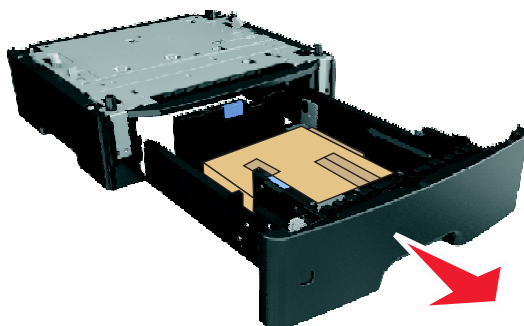

- 4 Retirez tout matériau d'emballage de l'intérieur du tiroir.
- 5 Insérez le tiroir dans la base.
- 6 Placez le tiroir à proximité de l'imprimante.
- 7 Alignez l'imprimante sur le tiroir, puis abaissez l'imprimante pour la mettre en place.

Remarque : les tiroirs optionnels s'emboîtent lorsqu'ils sont empilés.



- 8 Branchez le câble d'alimentation sur l'imprimante, puis sur une prise de courant correctement reliée à la terre, puis mettez l'imprimante sous tension.



Remarque : Une fois le logiciel de l'imprimante et les options matérielles installés, il peut être nécessaire d'ajouter manuellement les options dans le pilote d'imprimante afin qu'elles soient disponibles pour des travaux d'impression. Pour plus d'informations, reportez-vous à la section « Mise à jour des options disponibles dans le pilote d'imprimante », page 23.

Pour retirer les tiroirs en option, faites glisser le loquet situé sur le côté droit de l'imprimante vers l'avant de celle-ci jusqu'à ce qu'il *s'enclenche*, puis retirez les tiroirs un à un, du haut vers le bas.

Connexion des câbles

Reliez l'imprimante à l'ordinateur à l'aide d'un câble USB parallèle, ou au réseau à l'aide d'un câble Ethernet.

Assurez-vous de faire correspondre les éléments suivants :

- Le symbole USB du câble avec le symbole USB de l'imprimante
- Le câble parallèle approprié avec le port parallèle

- Le câble Ethernet approprié avec le port Ethernet

Attention — Dommages potentiels : Lors de l'impression, ne touchez pas au câble USB, à l'adaptateur réseau ou à la zone de l'imprimante illustrée. Vous risqueriez de perdre des données ou de causer un dysfonctionnement.

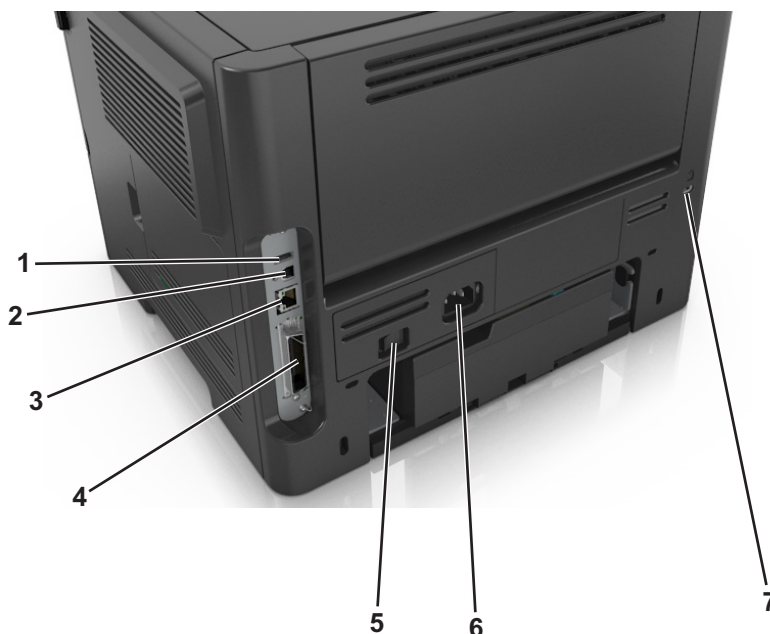

	Utilisez	Pour
1	Port USB	Connectez un adaptateur réseau sans fil en option.
2	Port USB de l'imprimante	Connectez l'imprimante à un ordinateur.
3	Port Ethernet	Raccordez l'imprimante à un réseau Ethernet.
4	Port parallèle Remarque : Ce port n'est disponible que sur certains modèles d'imprimante.	Connectez l'imprimante à un ordinateur.
5	Commutateur d'alimentation	Allumer ou éteindre l'imprimante.
6	Prise du cordon d'alimentation de l'imprimante	Connecter l'imprimante à une prise électrique.
7	Fente de sécurité	Installer un verrou qui empêchera tout déplacement de l'imprimante.

Configuration du logiciel d'imprimante

Installation du logiciel de l'imprimante

Remarque : Si vous avez installé auparavant le logiciel de l'imprimante sur cet ordinateur et que vous devez le réinstaller, désinstallez d'abord le logiciel actuel.

Pour les utilisateurs Windows

- 1 Fermez tous les programmes de logiciels ouverts.
- 2 Insérez le CD *Logiciel et documentation*.

Si l'écran de la boîte de dialogue d'installation n'apparaît pas après une minute, lancez le CD manuellement :

- a Cliquez sur  ou sur **Démarrer**, puis sur **Exécuter**.
- b Dans la zone Démarrer la recherche ou la boîte de dialogue Exécuter, saisissez **D: \setup.exe**, D étant la lettre de votre lecteur CD ou DVD.
- c Appuyez sur **Entrée** ou cliquez sur **OK**.

3 Cliquez sur **Installer**, puis suivez les instructions qui s'affichent sur l'écran de l'ordinateur.

Pour les utilisateurs Macintosh

1 Fermez toutes les applications.

2 Insérez le CD *Logiciel et documentation*.

Si la boîte de dialogue d'installation ne s'affiche pas au bout d'une minute, cliquez sur l'icône du CD sur le bureau.

3 Cliquez deux fois sur le programme d'installation du logiciel et suivez les instructions qui s'affichent sur l'écran de l'ordinateur.

Remarque : Pour tirer le meilleur parti de toutes les fonctionnalités de l'imprimante, sélectionnez l'option d'installation personnalisée, puis sélectionnez tous les programmes répertoriés.

Utilisation d'Internet

Une mise à jour du logiciel de l'imprimante peut être disponible à l'adresse <http://support.dell.com>.

Mise à jour des options disponibles dans le pilote d'imprimante

Lorsque le logiciel et les options matérielles de l'imprimante sont installées, il peut être nécessaire d'ajouter manuellement les options dans le pilote d'imprimante afin qu'elles soient disponibles pour des travaux d'impression.

Pour les utilisateurs Windows

1 Ouvrez le dossier Imprimantes.

- a Cliquez sur  ou sur **Démarrer**, puis sur **Exécuter**.
- b Dans la boîte de dialogue Démarrer Recherche ou Exécuter, saisissez **contrôler les imprimantes**.
- c Appuyez sur **Entrée** ou cliquez sur **OK**.

2 Sélectionnez l'imprimante.

3 Cliquez avec le bouton droit de la souris sur l'imprimante et sélectionnez **Propriétés**.

4 Cliquez sur l'onglet **Configuration**.

5 Effectuez l'une des opérations suivantes :

- Cliquez sur **Mettre à jour - Interroger l'imprimante**.
- Sous Options de configuration, ajoutez manuellement les options matérielles installées.

6 Cliquez sur **Appliquer**.

Pour les utilisateurs Macintosh

- 1 A partir du menu Pomme, naviguez jusqu'à l'une des options suivantes :
 - **Préférences système > Imprimantes et scanners > sélectionnez votre imprimante > Options et consommables > Pilote**
 - **Préférences système > Imprimantes et télécopieurs > sélectionnez votre imprimante > Options et consommables > Pilote**
- 2 Ajoutez toute option matérielle installée, puis cliquez sur **OK**.

Utilisation en réseau

Remarques :

- Procurez-vous un adaptateur réseau sans fil avant de configurer l'imprimante sur un réseau sans fil. Pour installer l'adaptateur réseau sans fil, reportez-vous à la notice d'utilisation fournie avec l'adaptateur.
- Le SSID (Service Set Identifier) est le nom attribué à un réseau sans fil. WEP (Wireless Encryption Protocol), WPA (Wi-Fi Protected Access), WPA2 et 802.1X - RADIUS sont des types de sécurité utilisés sur un réseau.

Préparation de la configuration de l'imprimante sur un réseau Ethernet

Pour configurer votre imprimante pour un réseau Ethernet, organisez les informations suivantes avant de commencer :

Remarque : si votre réseau affecte automatiquement des adresses IP aux ordinateurs et imprimantes, passez à l'installation de l'imprimante.

- Adresse IP valide et unique de l'imprimante à utiliser sur le réseau
- Passerelle du réseau
- Masque de réseau
- Surnom de l'imprimante (facultatif)

Remarque : un surnom d'imprimante peut faciliter l'identification de cette dernière sur le réseau. Vous pouvez utiliser le surnom d'imprimante par défaut ou affecter un nom facile à retenir.

Vous aurez besoin d'un câble Ethernet pour connecter l'imprimante au réseau et d'un port disponible pour la connexion physique. Chaque fois que cela est possible, utilisez un câble réseau neuf pour éviter d'éventuels problèmes causés par un câble endommagé.

Installation de l'imprimante sur un réseau Ethernet

Pour les utilisateurs Windows

- 1 Insérez le CD *Logiciel et Documentation*.

Si la boîte de dialogue d'installation n'apparaît pas après une minute, lancez le CD manuellement :

 - a Cliquez sur  ou sur **Démarrer**, puis sur **Exécuter**.
 - b Dans la boîte de dialogue Démarrer Recherche ou Exécuter, tapez **D:\setup.exe**, où **D** correspond à la lettre du lecteur CD ou DVD.
 - c Appuyez sur **Entrée** ou cliquez sur **OK**.

- 2 Cliquez sur **Installer**, puis suivez les instructions qui s'affichent sur l'écran de l'ordinateur.
- 3 Sélectionnez **Connexion Ethernet**, puis cliquez sur **Continuer**.
- 4 Raccordez le câble Ethernet lorsque vous y êtes invité.
- 5 Sélectionnez l'imprimante dans la liste, puis cliquez sur **Continuer**.

Remarque : Si l'imprimante configurée ne figure pas dans la liste, cliquez sur **Modifier la recherche**.

- 6 Suivez les instructions qui s'affichent à l'écran.

Pour les utilisateurs Macintosh

- 1 Autorisez le serveur DHCP du réseau à attribuer une adresse IP à l'imprimante.
- 2 Obtenez l'adresse IP de l'imprimante :
 - A partir du panneau de commandes de l'imprimante
 - Depuis la section TCP/IP du menu Réseau/Ports menu
 - En imprimant une page de configuration réseau ou une page des paramètres du menu, puis en localisant la section TCP/IP

Remarque : Cette adresse IP vous sera nécessaire si vous configurez l'accès pour des ordinateurs qui se trouvent sur un sous-réseau différent de celui de l'imprimante.

- 3 Installez le pilote d'imprimante sur l'ordinateur.
 - a Insérez le CD *Logiciel et documentation*, puis double-cliquez sur le programme d'installation de l'imprimante.
 - b Suivez les instructions qui s'affichent à l'écran.
 - c Sélectionnez une destination, puis cliquez sur **Continuer**.
 - d Sur l'écran Installation standard, cliquez sur **Installer**.
 - e Saisissez le mot de passe utilisateur, puis cliquez sur **OK**.
Toutes les applications nécessaires sont installées sur l'ordinateur.
 - f Cliquez sur **Fermer** une fois l'installation terminée.

- 4 Ajoutez l'imprimante.
 - Pour l'impression IP :
 - a A partir du menu Pomme, naviguez jusqu'à l'une des options suivantes :
 - **Préférences système >Imprimantes et scanners**
 - **Préférences système >Imprimantes et télécopieurs**
 - b Cliquez sur +.
 - c Cliquez sur l'onglet **IP**.
 - d Tapez l'adresse IP de l'imprimante dans le champ d'adresse, puis cliquez sur **Ajouter**.
 - Pour l'impression AppleTalk :

Remarques :

- assurez-vous qu'AppleTalk est activé sur l'imprimante.
- Cette fonction n'est prise en charge que sur Mac OS X version 10.5.

- a Dans le menu Pomme, naviguez jusqu'à :
Préférences système > Imprimantes et télécopieurs
- b Cliquez sur +, puis accédez à :
AppleTalk > sélectionnez votre imprimante > Ajouter

Préparation de l'installation de l'imprimante sans fil sur un réseau sans fil.

Remarques :

- Assurez-vous que votre adaptateur réseau sans fil est installé sur votre imprimante et qu'il fonctionne correctement.
- Assurez-vous que votre point d'accès (routeur sans fil) est activé et qu'il fonctionne correctement.

Assurez-vous que vous disposez des informations suivantes avant de configurer les paramètres de l'imprimante sans fil :

- **SSID** : le SSID correspond au nom du réseau.
- **Mode sans fil (ou mode réseau)** : le mode peut être infrastructure ou ad hoc.
- **Canal (réseaux sans fil ad hoc)** : par défaut, le réglage automatique du canal est sélectionné pour les réseaux en mode infrastructure.

Certains réseaux en mode ad hoc requièrent également le réglage automatique. Demandez conseil auprès de votre assistant système si vous avez des doutes concernant le canal à sélectionner.

- **Méthode de sécurité** : il existe trois options de base pour la méthode de sécurité :
 - Clé WEP :
Si votre réseau utilise plus d'une clé WEP, vous pouvez saisir jusqu'à quatre clés dans les zones prévues à cet effet. Pour sélectionner la clé en cours d'utilisation sur le réseau, sélectionnez la clé WEP transmise par défaut.
ou
 - Clé prépartagée ou phrase de passe WPA ou WPA2
Le mot de passe WPA comprend une fonction de cryptage comme couche supplémentaire de sécurité. La méthode de cryptage peut être AES ou TKIP. La méthode de cryptage doit être la même pour le routeur et l'imprimante, faute de quoi l'imprimante sera dans l'impossibilité de communiquer sur le réseau.
 - 802.1X–RADIUS
Si vous installez l'imprimante sur un réseau 802.1X, les informations suivantes vous seront nécessaires :
 - Type d'authentification
 - Type d'authentification interne
 - Nom d'utilisateur et mot de passe 802.1X
 - Certificats
 - Pas de sécurité
Si votre réseau sans fil n'utilise aucune méthode de sécurité, vous ne possédez aucune information de sécurité.

Remarque : il est déconseillé d'utiliser un réseau sans fil non sécurisé.

Remarques :

- si vous ne connaissez pas le SSID du réseau auquel votre ordinateur est connecté, lancez l'utilitaire sans fil de votre adaptateur réseau, puis recherchez le nom du réseau. Si vous ne trouvez pas le SSID ou les informations de sécurité de votre réseau, consultez la documentation fournie avec le point d'accès ou adressez-vous à votre technicien de support technique.

- Pour obtenir la clé / phrase de passe WPA/WPA2 prépartagée du réseau sans fil, reportez-vous à la documentation fournie avec votre point d'accès, à la page Web associée au point d'accès, ou encore consultez votre technicien de support technique.

Connexion de l'imprimante à un réseau sans fil à l'aide de WPS (Wi-Fi Protected Setup)

Avant de commencer, vérifiez les points suivants :

- Le point d'accès (routeur sans fil) est certifié WPS.
- Un adaptateur réseau sans fil est installé sur l'imprimante et fonctionne correctement. Pour plus d'informations, reportez-vous à la notice d'utilisation fournie avec l'adaptateur réseau sans fil.

Utilisation de la méthode PBC (Push Button Configuration, configuration des boutons de commande)

1 A partir du panneau de commandes de l'imprimante, naviguez jusqu'à :

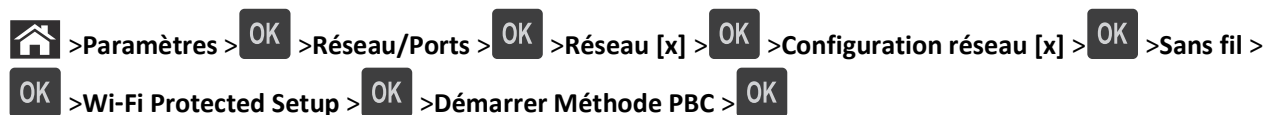

2 Suivez les instructions qui s'affichent sur l'écran de l'imprimante.

Utilisation de la méthode PIN (Personal Identification Number, numéro d'identification personnel)

1 A partir du panneau de commandes de l'imprimante, naviguez jusqu'à :



2 Copiez le code PIN WPS à huit chiffres.

3 Ouvrez un navigateur Web, puis tapez l'adresse IP de votre point d'accès dans la barre d'adresse.

Remarques :

- L'adresse IP apparaît sous la forme de quatre séries de chiffres séparées par des points, par exemple 123.123.123.123.
- Si vous utilisez un serveur proxy, désactivez-le temporairement pour charger correctement la page Web.

4 Accédez aux paramètres WPS.

5 Entrez le code PIN à huit chiffres, puis enregistrez le paramètre.

Connexion de l'imprimante à un réseau sans fil à l'aide du serveur Web incorporé

Avant de commencer, vérifiez les points suivants :

- Votre imprimante est connectée temporairement à un réseau Ethernet.
- Un adaptateur réseau sans fil est installé sur votre imprimante et fonctionne correctement. Pour plus d'informations, reportez-vous à la notice d'utilisation fournie avec votre adaptateur réseau sans fil.

1 Ouvrez un navigateur Web, puis tapez l'adresse IP de l'imprimante dans le champ d'adresse.

Remarques :

- Dans la section TCP/IP du menu Réseau/Ports, affichez l'adresse IP. L'adresse IP apparaît sous la forme de quatre séries de chiffres séparées par des points, par exemple 123.123.123.123.
- Si vous utilisez un serveur proxy, désactivez-le temporairement pour charger correctement la page Web.

2 Cliquez sur **Paramètres >Réseau/Ports >Sans fil**.

3 Modifiez les paramètres afin qu'ils correspondent à ceux de votre point d'accès (routeur sans fil).

Remarque : Assurez-vous de saisir le SSID approprié.

4 Cliquez sur **Envoyer**.

5 Eteignez l'imprimante, puis déconnectez le câble Ethernet. Attendez environ cinq secondes, puis rallumez l'imprimante.

6 Pour vérifier si votre imprimante est connectée au réseau, imprimez une page de configuration du réseau. Dans la section Carte réseau [x], vérifiez si l'état est « Connectée ».

Pour plus d'informations, reportez-vous à la section « Vérification de la configuration de l'imprimante » du *Guide de l'utilisateur*.

Vérification de la configuration de l'imprimante

Impression d'une page des paramètres de menu

L'impression de la page des paramètres de menus permet de contrôler les paramètres de menus actuels et de vérifier si les options de l'imprimante sont correctement définies.

Remarque : Si vous n'avez pas modifié de paramètres de menu, la page des paramètres de menu liste alors tous les paramètres usine. Lorsque vous sélectionnez et enregistrez d'autres paramètres de menus, ils remplacent les paramètres usine dans les *paramètres utilisateur par défaut*. Un paramètre utilisateur par défaut s'applique jusqu'à ce que vous accédiez de nouveau au menu, que vous choisissiez une autre valeur et que vous l'enregistriez.

A partir du panneau de commandes de l'imprimante, allez sur :

 >Paramètres >  >Rapports >  >Page des paramètres de menus > 

Impression d'une page de configuration du réseau

Si l'imprimante est en réseau, imprimez une page de configuration réseau pour vérifier la connexion réseau. Cette page permet également d'obtenir des informations importantes qui vous aident à configurer les impressions réseau.

1 A partir du panneau de commandes de l'imprimante, allez sur :

 >Paramètres >  >Rapports >  >Page de configuration du réseau > 

2 Vérifiez la première section de la page de configuration du réseau, puis assurez-vous que l'état est Connectée.

Si l'état est Non connectée, il se peut que la connexion de réseau local ne soit pas activée ou que le câble réseau ne fonctionne pas correctement. Consultez un technicien de support système pour trouver une solution, puis imprimez une nouvelle page de configuration réseau.

Chargement de papier et de supports spéciaux

Le choix et le chargement du papier et des supports spéciaux peuvent affecter la fiabilité de l'impression des documents. Pour des informations supplémentaires, reportez-vous aux sections « Réduction des risques de bourrage », page 107 et « Stockage du papier », page 42.

Définition du type et du format de papier

1 A partir du panneau de commandes de l'imprimante, naviguez jusqu'à :

 >Paramètres >  >Menu papier >  >Format/Type de papier > 

2 Appuyez sur la flèche vers le bas ou vers le haut pour sélectionner le tiroir ou le chargeur, puis appuyez sur .

3 Appuyez sur la touche haut ou bas pour sélectionner le format du papier, ensuite pressez .

4 Appuyez sur la touche haut ou bas pour sélectionner le type de papier par défaut pour l'imprimante, puis sur  pour modifier les paramètres.

Configuration des paramètres de papier Universel

Le format papier Universel est un paramètre défini par l'utilisateur qui permet d'imprimer sur des formats de papier qui ne sont pas prédéfinis dans les menus de l'imprimante.

Remarques :

- Le plus petit format Universel pris en charge est 6 x 127 mm (3 x 5 pouces). Il n'est pris en charge qu'à partir du dispositif d'alimentation polyvalent.
- Le plus grand format Universel pris en charge est 216 x 355,6 mm (8,5 x 14 pouces). Il est pris en charge à partir de toutes les sources d'alimentation.

1 A partir du panneau de commandes de l'imprimante, naviguez jusqu'à :

 >Paramètres >  >Menu papier >  >Installation Universel >  >Unités de mesure >  >
sélectionner une unité de mesure > 

2 Sélectionnez **Largeur portrait** ou **Hauteur portrait**>, puis appuyez sur .

3 Appuyez sur la touche gauche ou droite pour modifier le paramètre, puis appuyez sur .

Utilisation du réceptacle standard et de la butée

Le réceptacle standard peut contenir jusqu'à 150 feuilles de papier 75 g/m². Il réceptionne les impressions face vers le bas. Le réceptacle standard dispose d'une butée qui empêche le papier de glisser vers l'avant de l'imprimante.

Pour ouvrir la butée, tirez-la droit vers vous.



Remarque : Fermez la butée lorsque vous déplacez l'imprimante.

Chargement des tiroirs

⚠ AVERTISSEMENT—RISQUE DE BLESSURE : Pour réduire le risque d'instabilité de l'appareil, chargez chaque bac séparément. Laissez tous les bacs fermés aussi longtemps que vous ne les utilisez pas.

- 1 Retirez complètement le bac.

Remarque : Ne retirez pas les bacs lorsqu'un t est en cours d'impression ou lorsque le message **Occupé** apparaît à l'écran de l'imprimante. Vous risqueriez de provoquer des brouillages.

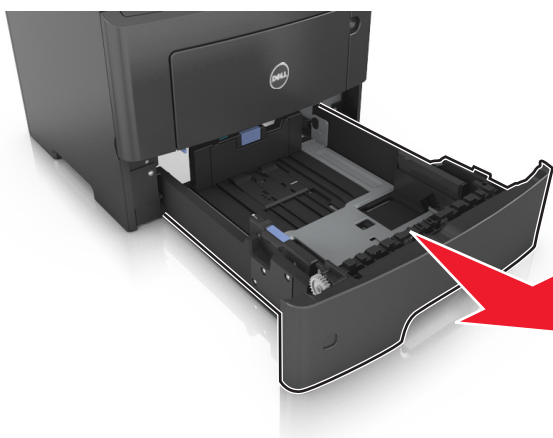

- 2** Pincez le taquet du guide de largeur et glissez-le jusqu'à la position correspondant au format du papier que vous chargez

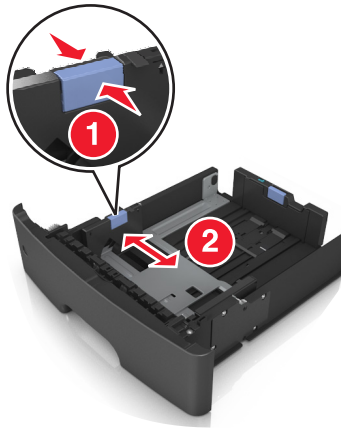

- 3** Déverrouillez le guide de longueur. Pincez le taquet du guide de longueur et glissez-le jusqu'à la position correspondant au format du papier que vous chargez.

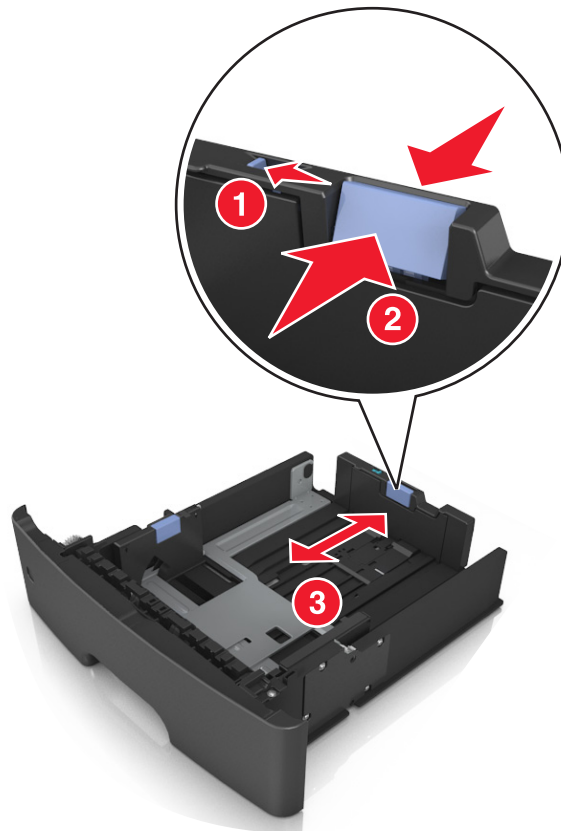

Remarques :

- Avec certains formats de papier tels que les formats Lettre, Légal et A4, pincez le taquet du guide de longueur et faites-le glisser vers l'arrière de façon à l'ajuster à la longueur du papier.
- Si vous chargez du papier de format A6 dans le tiroir standard, pincez le taquet du guide de longueur et glissez-le vers le centre du tiroir, sur la position du format A6.

- Assurez-vous que les guides de largeur et de longueur sont alignés sur les repères de format de papier, sur le dessous du tiroir.

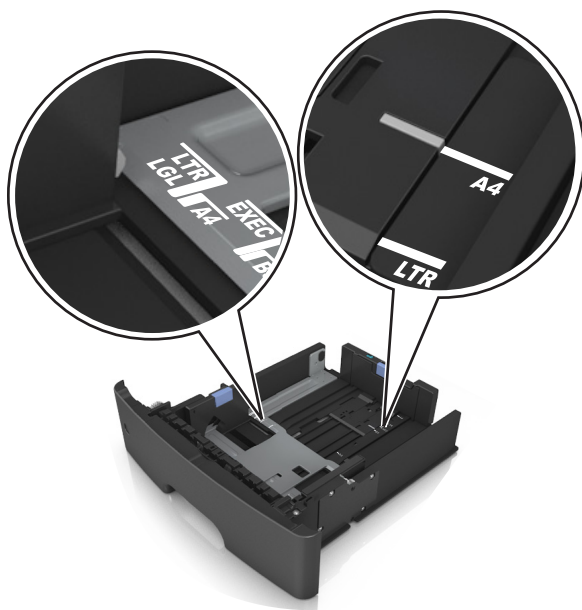

- 4 Déramez les feuilles pour les détacher, puis ventilez-les. Ne pliez pas le papier et ne le froissez pas. Egalisez les bords sur une surface plane.

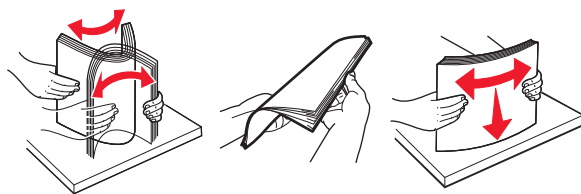

- 5 Chargez la pile de papier.

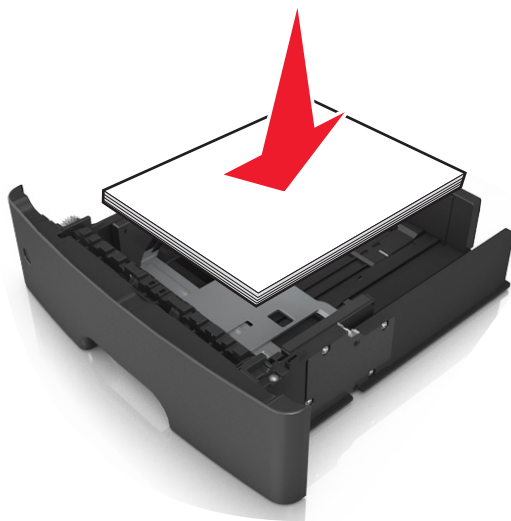

Remarques :

- Chargez le papier recyclé ou préimprimé en orientant la face à imprimer vers le bas.

- Placez le papier préperforé en orientant les trous sur le bord supérieur vers l'avant du tiroir.
- Chargez le papier à en-tête face vers le bas, en orientant le bord supérieur de la feuille vers l'avant du tiroir. Pour l'impression recto verso, chargez le papier à en-tête face à imprimer vers le haut, le bord inférieur de la feuille étant dirigé vers l'avant du tiroir.
- Vérifiez que le papier n'atteint pas le repère de chargement maximal indiqué sur le bord du guide de largeur.

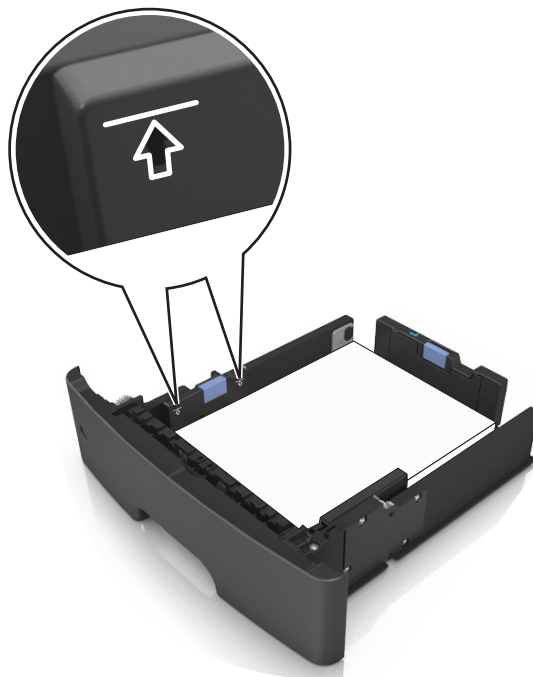

6 Insérez le bac.

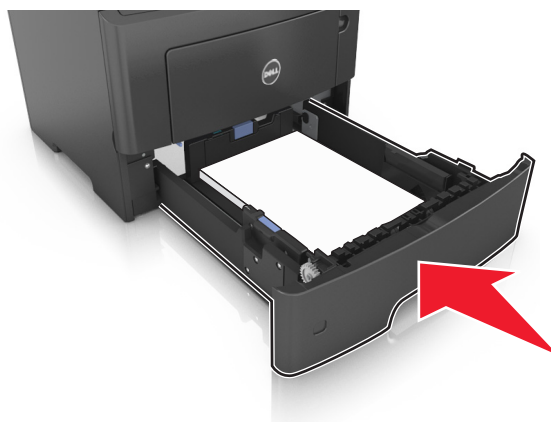

7 A partir du panneau de commandes de l'imprimante, définissez le format et le type de papier dans le menu Papier de manière à ce qu'ils correspondent au papier chargé dans le tiroir.

Remarque : Réglez le format et le type de papier corrects afin d'éviter les problèmes de bourrage papier et de qualité d'impression.

Alimentation du chargeur multifonction

Utilisez le dispositif d'alimentation polyvalent lorsque vous imprimez sur différents types et formats de papier ou sur du papier spécial, notamment des bostols, des transparents et des enveloppes. Vous pouvez également l'utiliser pour des travaux d'impression d'une seule page sur du papier à en-tête.

- 1 Ouvrez le chargeur multifonction.

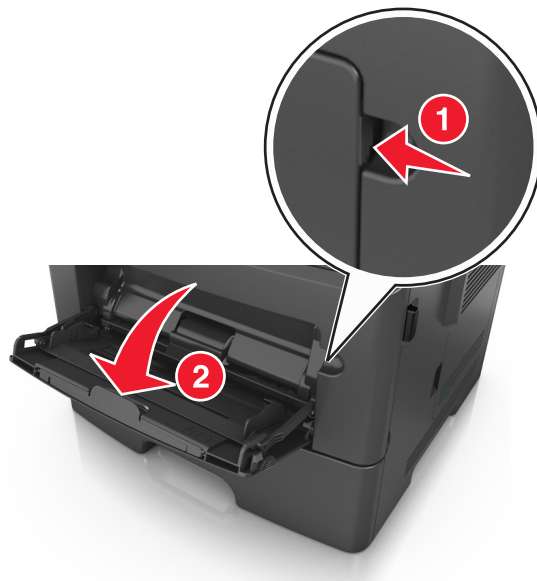

- a Tirez le prolongateur du chargeur multifonction.



- b Tirez délicatement le prolongateur pour agrandir et ouvrir complètement le dispositif d'alimentation polyvalent.



- 2 Pincez la patte du guide de largeur gauche, puis déplacez les guides de façon à les ajuster au format du papier que vous chargez.

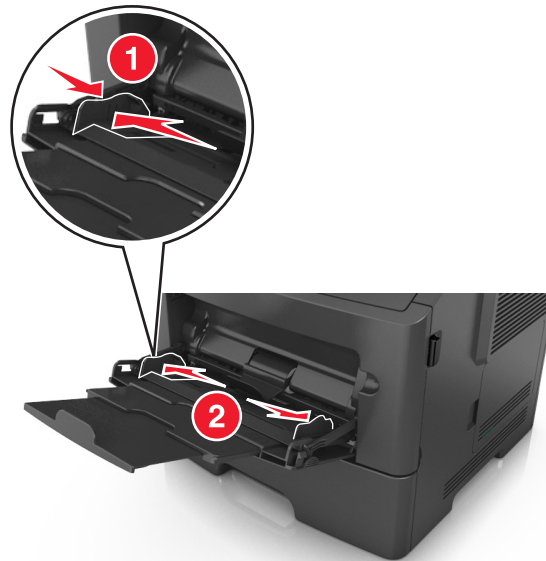

- 3 Préparez le papier ou les supports spéciaux à charger.

- Déramez les feuilles de papier pour les assouplir, puis ventilez-les. Ne pliez pas le papier et ne le froissez pas. Egalisez les bords sur une surface plane.

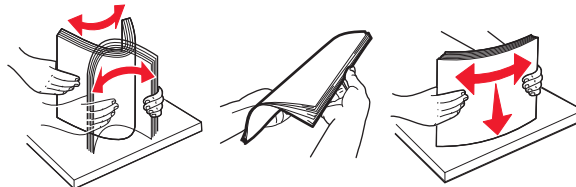

- Tenez les transparents par les bords. Déramez la pile de transparents pour les assouplir, puis ventilez-les. Egalisez les bords sur une surface plane.

Remarque : Evitez de toucher la face d'impression des transparents. Attention à ne pas les rayer.

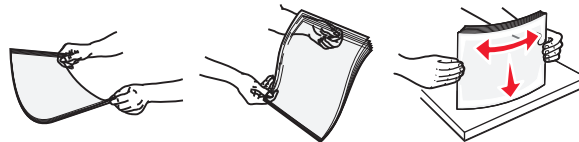

- Déramez la pile d'enveloppes pour les assouplir, puis ventilez-les. Egalisez les bords sur une surface plane.



- 4 Chargez le papier ou le support spécial.

Remarque : Veillez à ce que le papier ou le support spécial ne dépasse le repère de chargement maximal situé sur les guide-papier. Tout chargement excessif peut provoquer des bourrages.



- Chargez le papier, les brosses et les transparents en positionnant la face imprimable recommandée vers le haut, bord supérieur en premier. Pour plus d'informations sur le chargement des transparents, reportez-vous à leur emballage.

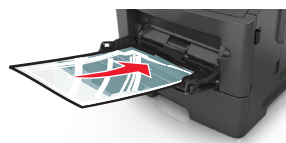

- Chargez le papier à en-tête, face à imprimer vers le haut et bord supérieur en premier. Pour l'impression recto verso, chargez le papier à en-tête face à imprimer vers le bas et bord inférieur en premier.



- Chargez les enveloppes rabat vers la gauche, face imprimable vers le bas.



Attention — Dommages potentiels : n'utilisez jamais d'enveloppes avec timbre, agrafe, fermoir, fenêtre, revêtement intérieur couché ou bande autocollante. Ces enveloppes peuvent endommager sérieusement l'imprimante.

- 5 A partir du panneau de commandes de l'imprimante, définissez le format et le type du papier dans le menu Papier de manière à ce qu'ils correspondent au papier ou au papier spécial qui est chargé dans le dispositif d'alimentation polyvalent.

Chaînage et annulation du chaînage de bacs

Chaînage et annulation du chaînage de bacs

- 1 Ouvrez un navigateur Web, puis tapez l'adresse IP de l'imprimante dans le champ d'adresse.

Remarques :

- Voir l'adresse IP de l'imprimante sur le panneau de commandes de l'imprimante dans la section TCP/IP du menu Réseau/Ports. L'adresse IP apparaît sous la forme de quatre séries de chiffres séparées par des points, par exemple 123.123.123.123.
- Si vous utilisez un serveur proxy, désactivez-le temporairement pour charger correctement la page Web.

- 2 Cliquez sur **Paramètres >Menu papier**.

- 3 Modifier les paramètres de format et de type de papier pour les bacs que vous chaînez.

- Pour chaîner des bacs, assurez-vous que le format et le type de papier du bac correspondent à ceux de l'autre bac.
- Pour annuler le chaînage de bacs, assurez-vous que le format et le type de papier du bac ne correspondent *pas* à ceux de l'autre bac.

- 4 Cliquez sur **Envoyer**.

Remarque : Vous pouvez également modifier le format et le type de papier à l'aide du panneau de commandes de l'imprimante. Pour plus d'informations, reportez-vous à la section « Définition du type et du format de papier », page 29.

Attention — Dommages potentiels : Le papier chargé dans le bac doit correspondre au type de papier utilisé par l'imprimante. La température de l'unité de fusion varie en fonction du type de papier spécifié. Des problèmes d'impression peuvent survenir si les paramètres ne sont pas correctement configurés.

Création d'un nom personnalisé pour un type de papier

Utilisation d'Embedded Web Server

- 1 Ouvrez un navigateur Web, puis tapez l'adresse IP de l'imprimante dans le champ d'adresse.

Remarques :

- Dans la section TCP/IP du menu Réseau/Ports, affichez l'adresse IP. L'adresse IP apparaît sous la forme de quatre séries de chiffres séparées par des points, par exemple 123.123.123.123.
- Si vous utilisez un serveur proxy, désactivez-le temporairement pour charger correctement la page Web.

- 2 Cliquez sur **Paramètres >Menu papier >Noms personnalisés**.
- 3 Sélectionnez un nom personnalisé, puis saisissez un nouveau nom de type de papier personnalisé.
- 4 Cliquez sur **Envoyer**.
- 5 Cliquez sur **Types personnalisés**, puis vérifiez si le nom personnalisé a été remplacé par le nouveau nom de type de papier personnalisé.

A partir du panneau de commandes de l'imprimante

- 1 A partir du panneau de commandes de l'imprimante, allez sur :

 >Paramètres >  >Menu Papier >  >Noms personnalisés

- 2 Sélectionnez un nom personnalisé, puis saisissez un nouveau nom de type de papier personnalisé.
- 3 Appuyez sur .
- 4 Appuyez sur **Types personnalisés**, puis vérifiez si le nom personnalisé a été remplacé par le nouveau nom de type de papier personnalisé.

Attribution d'un nom de type de papier personnalisé

Utilisation d'Embedded Web Server

- 1 Ouvrez un navigateur Web, puis tapez l'adresse IP de l'imprimante dans le champ d'adresse.

Remarques :

- L'adresse IP de l'imprimante figure dans la section TCP/IP du menu Réseau/Ports. L'adresse IP apparaît sous la forme de quatre séries de chiffres séparées par des points, par exemple 123.123.123.123.
- Si vous utilisez un serveur proxy, désactivez-le temporairement pour charger correctement la page Web.

- 2 Cliquez sur **Paramètres >Menu papier >Noms personnalisés**.
- 3 Saisissez un nom pour le type de papier, puis cliquez sur le bouton **Envoyer**.
- 4 Sélectionnez un type perso, puis vérifiez que le type de papier correct est associé au nom perso.

Remarque : Papier ordinaire est le format de papier associé par défaut à tous les types de papier pour tous les noms personnalisés définis par l'utilisateur.

A partir du panneau de commandes de l'imprimante

- 1 A partir du panneau de commandes de l'imprimante, naviguez jusqu'à :

 >Paramètres >  >Menu papier >  >Noms personnalisés

- 2 Saisissez un nom pour le type de papier, puis appuyez sur .

Attribution d'un type de papier personnalisé

Utilisation d'Embedded Web Server

- 1 Ouvrez un navigateur Web, puis tapez l'adresse IP de l'imprimante dans le champ d'adresse.

Remarques :

- Dans la section TCP/IP du menu Réseau/Ports, affichez l'adresse IP. L'adresse IP apparaît sous la forme de quatre séries de chiffres séparées par des points, par exemple 123.123.123.123.
- Si vous utilisez un serveur proxy, désactivez-le temporairement pour charger correctement la page Web.

- 2 Cliquez sur **Paramètres >Menu papier >Types personnalisés**.

- 3 Sélectionnez un nom de type de papier personnalisé, puis sélectionnez un type de papier.

Remarque : Papier correspond au paramètre usine pour tous les noms personnalisés définis par l'utilisateur.

- 4 Cliquez sur **Envoyer**.

A partir du panneau de commandes de l'imprimante

- 1 A partir du panneau de commandes de l'imprimante, allez sur :

 >Paramètres >  >Menu Papier >  >Types personnalisés

- 2 Sélectionnez un nom de type de papier personnalisé, puis sélectionnez un type de papier.

Remarque : Papier correspond au paramètre usine pour tous les noms personnalisés définis par l'utilisateur.

- 3 Appuyez sur .

Spécifications relatives au papier et aux supports spéciaux

Recommandations relatives au papier

Le choix de papier ou de supports spéciaux approprié réduit le risque de problèmes d'impression. Pour assurer une qualité d'impression maximale, imprimez sur des échantillons de papier ou de supports spéciaux que vous prévoyez d'utiliser avant d'en acheter de grandes quantités.

Caractéristiques du papier

Les caractéristiques de papier suivantes affectent la fiabilité et la qualité de l'impression. Tenez compte de ces caractéristiques lors du choix d'un nouveau support.

Grammage

Les tiroirs standard de l'imprimante peuvent automatiquement charger des grammages atteignant 90 g/m², papier de qualité sens machine sur longueur. Les tiroirs en option de l'imprimante peuvent automatiquement charger des grammages atteignant 120 g/m², papier de qualité sens machine sur longueur. Le dispositif d'alimentation polyvalent peut automatiquement charger des grammages atteignant 163 g/m², papier de qualité sens machine sur longueur. La rigidité des papiers dont le grammage est inférieur à 60 g/m² (16 lb) peut être insuffisante et empêcher que l'alimentation se fasse correctement, ce qui provoque des bourrages. Pour obtenir des performances optimales, utilisez du papier sens machine sur longueur de 75 g/m² (20 lb). Pour les formats inférieurs à 182 x 257 mm (7,2 x 10,1 pouces), il est conseillé d'utiliser un grammage de 90 g/m² ou supérieur.

Remarque : L'impression recto verso est prise en charge pour le papier de 60–90-g/m².

Roulage

On appelle roulage la tendance du support à se recourber aux extrémités. Si le papier se recourbe d'une manière excessive, cela peut provoquer des problèmes d'alimentation. Cela se produit généralement lorsque le papier a transité à l'intérieur de l'imprimante, où il est exposé à des températures élevées. Stocker du papier non emballé dans des endroits chauds, humides, froids et secs, même à l'intérieur des tiroirs, peut contribuer à ce qu'il se recourbe avant l'impression, provoquant des problèmes d'alimentation.

Lissage

Le degré de lissage du papier affecte directement la qualité de l'impression. Si le papier est trop rugueux, le toner n'est pas réparti correctement. Si le papier est trop lisse, cela peut provoquer des problèmes d'alimentation ou de qualité d'impression. Utilisez toujours des supports dont le degré de lissage est compris entre 100 et 300 points Sheffield ; néanmoins, sachez qu'un degré de lissage compris entre 150 et 200 points Sheffield permet d'obtenir un niveau de qualité optimal.

Teneur en eau

La teneur en eau du papier affecte à la fois la qualité de l'impression et la possibilité, pour l'imprimante, d'alimenter correctement le papier. Conservez le papier dans son emballage d'origine jusqu'à l'utilisation. Vous limiterez ainsi l'exposition du papier aux variations de taux d'humidité susceptibles de réduire les performances.

Soumettez le papier aux conditions ambiantes avant de l'utiliser. Pour cela, stockez-le dans le même environnement que l'imprimante pendant 24 à 48 heures sans le sortir de son emballage. Si l'environnement de stockage ou de transport est très différent de celui de l'imprimante, prolongez ce temps d'adaptation de quelques jours. Le papier épais peut également nécessiter un temps d'adaptation plus important.

Sens du papier

Le sens du papier correspond à l'alignement des fibres du papier sur une feuille. Vous avez le choix entre *sens machine sur longueur* (dans le sens de la longueur du papier) et *sens machine sur largeur* (dans le sens de la largeur du papier).

Pour le papier dont le grammage est compris entre 60 et 90 g/m² (16–24 lb), il est conseillé d'utiliser du papier sens machine sur longueur.

Teneur en fibres

La plupart des papiers xérogaphiques de qualité supérieure sont constitués de bois réduit en pulpe à 100 % selon un procédé chimique. Il s'agit dans ce cas d'un papier très stable engendrant peu de problèmes d'alimentation et offrant un niveau de qualité supérieur. Le papier qui contient des fibres telles que le coton peut affecter la manipulation.

Supports déconseillés

Les types de supports suivants sont déconseillés pour une utilisation avec l'imprimante :

- Supports traités par un procédé chimique pour permettre d'effectuer des copies sans papier carbone, également appelés papiers autocopiant ou papiers NCR (No Carbon Required Paper).
- Supports préimprimés fabriqués avec des produits chimiques susceptibles de contaminer l'imprimante.
- Supports préimprimés susceptibles d'être affectés par la température de l'unité de fusion.
- Supports préimprimés exigeant un repérage (emplacement d'impression précis sur la page) inférieur à ±2,5 mm (±0,10 pouce), notamment des formulaires OCR (Optical Character Recognition).

Il est parfois possible de régler le repérage dans le logiciel pour imprimer sur les types de formulaire suivant :

- Supports couchés (de qualité effaçable), supports synthétiques et thermiques.
- Supports à bords irréguliers, supports présentant une surface rugueuse ou très texturée ou supports recourbés.
- Les papiers recyclés qui ne sont pas conformes à la norme EN 12281:2002 (Européenne)
- Supports de grammage inférieur à 60 g/m² (16 lb)
- Supports reliés

Choix du papier

Le choix d'un support papier approprié évite les problèmes d'impression et réduit le risque de bourrages.

Pour éviter les bourrages de papier et obtenir une qualité d'impression optimale :

- Utilisez *toujours* du papier neuf en bon état.
- Avant de charger du papier, repérez la face à imprimer recommandée. Cette information est généralement indiquée sur l'emballage.
- *N'utilisez pas* de papier découpé ou rogné manuellement.
- *Ne mélangez pas* plusieurs formats, grammages ou types de papier du même bac d'alimentation, car cela provoquerait des bourrages.
- *N'utilisez pas* de papier couché à moins qu'il soit spécialement conçu pour l'impression électrophotographique.

Sélection de formulaires préimprimés et de papier à en-tête

Conformez-vous aux instructions suivantes lorsque vous sélectionnez des formulaires préimprimés et du papier à en-tête :

- Utilisez du papier sens machine sur longueur dont le grammage est compris entre 60 et 90 g/m² (16 à 24 lb).
- Utilisez uniquement des formulaires et du papier à en-tête imprimés à l'aide d'un procédé d'impression lithographique offset ou par gravure.
- Evitez d'utiliser du papier présentant une surface rugueuse ou très texturée.

Utilisez du papier imprimé avec de l'encre résistant à la chaleur et destiné aux copieurs xérogaphiques. L'encre doit pouvoir résister à une température maximale de 230 °C sans fondre ou libérer d'émanations dangereuses. Utilisez un type d'encre non affecté par la résine du toner. Les types d'encres oxydantes ou à base d'huile répondent généralement à ces exigences, mais pas nécessairement les types d'encre latex. En cas de doute, contactez votre fournisseur de papier.

Le papier préimprimé, tel que le papier à en-tête, doit pouvoir résister à une température maximale de 230 °C sans fondre ou libérer d'émanations dangereuses.

Utilisation de papier recyclé et d'autres papiers de bureau

- Faible teneur en eau (4 à 5 %)
- Degré de lissage adéquat (100–200 unités Sheffield ou 140–350 unités Bendtsen, Europe)

Remarque : certains papiers plus lisses (tels que les papiers laser premium 24 lb, 50–90 unités Sheffield) et les papiers plus rugueux (tels que les papiers chiffon premium, 200–300 unités Sheffield) ont été conçus afin d'être parfaitement pris en charge par les imprimantes laser, en dépit de la texture de leur surface. Avant d'utiliser ces types de papier, demandez conseil à votre fournisseur de papier.

- Coefficient de friction feuille à feuille approprié (0,4 à 0,6)
- Résistance suffisante à la flexion dans le sens de l'alimentation

Le papier recyclé, le papier de faible grammage (<60 g/m² [qualité 16 lb]) et/ou de faible épaisseur (<3,8 mils [0,1 mm]) et le papier découpé dans le sens machine sur largeur pour les imprimantes à alimentation portrait (ou bord court) peuvent présenter une résistance à la flexion inférieure au niveau requis pour garantir une alimentation sans encombre. Avant d'utiliser ces types de papier pour l'impression laser (électrophotographique), demandez conseil à votre fournisseur de papier. Gardez à l'esprit qu'il s'agit de recommandations générales uniquement et que même du papier affichant ces propriétés peut provoquer des problèmes d'alimentation sur une imprimante laser (par exemple, si le papier se recourbe de façon excessive dans des conditions normales d'impression).

Stockage du papier

Suivez les recommandations ci-après afin d'éviter les bourrages et les problèmes de qualité d'impression :

- Pour un résultat optimal, stockez le papier à une température de 21°C (70°F), avec une humidité relative de 40 pour cent. La plupart des fabricants d'étiquettes recommandent d'imprimer à des températures comprises entre 18 et 24°C (65 et 75°F) avec une humidité relative de 40 à 60 pour cent.
- Stockez le papier dans des cartons, sur une palette ou une étagère plutôt que sur le sol.
- Stockez les ramettes sur une surface plane.
- Ne placez rien sur les ramettes de supports d'impression.
- Ne retirez le papier du carton ou de l'emballage que lorsque vous êtes prêt à le charger dans l'imprimante. Le carton et l'emballage contribuent à maintenir le papier, propre, sec et à plat.

Chargement de support spécial

Conseils sur l'utilisation des bostols

Le bostol est un papier spécial, épais et monocouche. Ses caractéristiques très variables, telles que sa teneur en eau, son épaisseur et sa texture, peuvent considérablement affecter la qualité d'impression. Imprimez toujours un échantillon sur le bostol que vous prévoyez d'utiliser avant d'en acheter en grande quantité.

Lorsque vous imprimez des bostols :

- Assurez-vous que Type de papier est Bristol.
- Sélectionnez le paramètre Texture du papier approprié.
- Sachez que la préimpression, la perforation et le pliage peuvent affecter de manière significative la qualité de l'impression et entraîner des problèmes de gestion ou de bourrage des supports.
- Pour savoir si le papier bostol peut supporter des températures atteignant jusqu'à 240 °C sans libérer d'émanations dangereuses, consultez le fabricant ou le revendeur.
- N'utilisez pas de bostol préimprimé fabriqué avec des produits chimiques susceptibles de contaminer l'imprimante. La préimpression introduit des composants semi-liquides et volatiles dans l'imprimante.
- Lorsque cela est possible, nous vous recommandons d'utiliser du bostol sens machine sur largeur.

Conseils sur l'utilisation des enveloppes

Imprimez toujours un échantillon sur les enveloppes que vous prévoyez d'utiliser avant de les acheter en grande quantité.

- Utilisez des enveloppes spécialement destinées aux imprimantes laser. Pour savoir si les enveloppes peuvent supporter des températures de 230 °C sans coller, se froisser, se recourber de manière excessive ou libérer des émanations dangereuses, consultez le fabricant ou le revendeur.
- Pour obtenir un niveau de performance optimal, utilisez des enveloppes de 90 g/m² ou de qualité 25 % de coton. Les enveloppes contenant 100 % de coton ne doivent pas dépasser 70 g/m².
- Utilisez exclusivement des enveloppes neuves et en bon état.
- Pour obtenir des performances optimales et réduire le risque de bourrages, n'utilisez pas d'enveloppes qui :
 - sont trop recourbées ou tordues
 - adhèrent les unes aux autres ou sont endommagées d'une manière quelconque
 - contiennent des fenêtres, des trous, des perforations, des zones découpées ou du gaufrage
 - ont des agrafes métalliques, des cordons, des attaches métalliques pliantes
 - s'assemblent
 - sont préaffranchies
 - présentent une bande adhésive exposée lorsque le rabat est en position scellée ou fermée
 - présentent des coins pliés
 - présentent une finition grossière, irrégulière ou vergée
- Réglez les guides de largeur afin qu'ils correspondent à la largeur des enveloppes.

Remarque : un taux d'humidité important (supérieur à 60 %) associé à une température d'impression élevée risque d'entraîner le collage ou le froissement des enveloppes.

Conseils sur l'utilisation des étiquettes

Imprimez toujours un échantillon sur les étiquettes que vous prévoyez d'utiliser avant d'en acheter en grande quantité.

Remarque : utilisez uniquement des étiquettes en papier. Les étiquettes en vinyle, spéciales pharmacie ou recto verso ne sont pas prises en charge.

Lorsque vous imprimez des étiquettes :

- Utilisez des étiquettes spécialement destinées aux imprimantes laser. Consultez le fabricant ou le revendeur, pour savoir si :
 - Les étiquettes peuvent supporter des températures allant jusqu'à 240 °C (464 °F) sans se coller, se froisser, se recourber de manière excessive ou libérer des émanations dangereuses.
 - Les parties adhésives, la face (support imprimable) et les revêtements des étiquettes peuvent supporter une pression allant jusqu'à 25 psi sans suinter, se décoller sur les bords ou libérer des émanations dangereuses.
- N'utilisez pas d'étiquettes avec support lisse.
- Utilisez des feuilles d'étiquettes entières. Les feuilles partielles risquent de provoquer un bourrage papier car les étiquettes restantes ont tendance à se décoller. Les feuilles partiellement utilisées salissent également votre imprimante et votre cartouche de toner avec de l'adhésif, annulant ainsi leur garantie respective.
- N'utilisez pas d'étiquettes dont l'adhésif est apparent.
- N'imprimez pas à moins de 1 mm (0,04 pouce) du bord de l'étiquette, des perforations ou entre les découpes de l'étiquette.
- Assurez-vous que le revêtement adhésif ne recouvre pas les bords de la feuille. Le revêtement de zone de l'adhésif doit être situé à 1 mm (0,04 pouce) minimum des bords. L'adhésif salit votre imprimante et peut entraîner l'annulation de votre garantie.
- S'il n'est pas possible d'appliquer un revêtement de zone sur l'adhésif, une bande de 2 mm (0,06 pouce) doit être détachée le long du bord d'entraînement. Veillez à utiliser de l'adhésif qui ne suinte pas.
- L'orientation portrait est recommandée, en particulier pour l'impression de codes à barres.

Conseils sur l'utilisation du papier à en-tête

- Utilisez du papier à en-tête spécialement conçu pour les imprimantes laser.
- Imprimez toujours un échantillon sur le papier à en-tête que vous prévoyez d'utiliser avant d'en commander en grande quantité.
- Avant de charger le papier à en-tête, déramez et redressez la pile de papier pour éviter que les feuilles adhèrent entre elles.
- L'orientation de la page est importante lorsque vous imprimez sur du papier à en-tête. Pour plus d'informations sur le chargement du papier à en-tête, reportez-vous à :
 - « Chargement des tiroirs », page 30
 - « Alimentation du chargeur multifonction », page 34

Conseils sur l'utilisation des transparents

- Imprimez une page de test sur les transparents que vous prévoyez d'acheter avant de les commander en grande quantité.
- Chargez les transparents à partir du bac standard ou du chargeur multifonction.

- Utilisez des transparents spécialement conçus pour les imprimantes laser. Les transparents doivent pouvoir supporter des températures atteignant 185°C sans fondre, se décolorer, se décaler ou libérer des émanations dangereuses.

Remarque : Si le grammage du transparent est réglé sur Lourd et si sa texture est réglée sur Grenée dans le menu Papier, il est possible d'imprimer les transparents à une température atteignant 195 °C.

- Ne laissez pas de traces de doigts sur les transparents pour éviter tout problème de qualité d'impression.
- Avant de charger des transparents, déramez, ventilez et égalisez la pile de papier pour éviter que les feuilles adhèrent entre elles.

Formats, grammages et types de papiers pris en charge

Formats de papier pris en charge

Remarque : si le format de papier que vous recherchez ne figure pas dans la liste, sélectionnez le format de papier *supérieur* le plus proche dans la liste. Pour plus d'informations sur les bostols et les étiquettes, reportez-vous au *Guide des bostols & et étiquettes*.

Format de papier	Tiroir standard	Tiroir 550 feuilles en option	Chargeur multi-fonction	Mode recto verso
A4 210 x 297 mm (8,3 x 11,7 po.)	✓	✓	✓	✓
A5 148 x 210 mm (5,8 x 8,3 po.)	✓	✓	✓	x
A6 105 x 148 mm (4,1 x 5,8 po.)	✓	x	✓	x
JIS B5 182 x 257 mm (7,2 x 10,1 po.)	✓	✓	✓	x
Lettre US 216 x 279 mm (8,5 x 11 po.)	✓	✓	✓	✓
Légal US 216 x 356 mm (8,5 x 14 po.)	✓	✓	✓	✓
Exécutive US 184 x 267 mm (7,3 x 10,5 po.)	✓	✓	✓	x
Oficio (Mexico)¹ 216 x 340 mm (8,5 x 13,4 po.)	✓	✓	✓	✓
Folio 216 x 330 mm (8,5 x 13 po.)	✓	✓	✓	✓

¹ Ce paramètre de format ajuste la page au format 216 x 356 mm (8,5 x 14 po.) à moins que le format ne soit spécifié par l'application.

² Le format universel n'est pris en charge que dans le tiroir standard si le format de papier minimal est 105 x 148 mm (4,1 x 5,8 po.). Le format universel n'est pris en charge que dans le tiroir 550 feuilles en option si le format de papier minimal est 148 x 210 mm (5,8 x 8,3 po.). Le format universel n'est pris en charge en mode recto verso que si la largeur minimale est 210 mm (8,3 po.) et la longueur minimale, 279 mm (11 po.). Le plus petit format de papier universel pris en charge n'est accepté que dans le chargeur multifonction.

Format de papier	Tiroir standard	Tiroir 550 feuilles en option	Chargeur multi-fonction	Mode recto verso
Statement 140 x 216 mm (5,5 x 8,5 po.)	✓	✓	✓	X
Universal² 76.2 x 127 mm (3 x 5 po.) jusqu'à 216 x 356 mm (8,5 x 14 po.)	✓	✓	✓	✓
Enveloppe 7 3/4 (Monarch) 98 x 191 mm (3,9 x 7,5 po.)	X	X	✓	X
Enveloppe 9 98 x 225 mm (3,9 x 8,9 po.)	X	X	✓	X
Enveloppe 10 105 x 241 mm (4,1 x 9,5 po.)	X	X	✓	X
Enveloppe DL 110 x 220 mm (4,3 x 8,7 po.)	X	X	✓	X
Enveloppe C5 162 x 229 mm (6,4 x 9 po.)	X	X	✓	X
Enveloppe B5 176 x 250 mm (6,9 x 9,8 po.)	X	X	✓	X
Autre enveloppe 229 x 356 mm (9 x 14 po.)	X	X	✓	X

¹ Ce paramètre de format ajuste la page au format 216 x 356 mm (8,5 x 14 po.) à moins que le format ne soit spécifié par l'application.

² Le format universel n'est pris en charge que dans le tiroir standard si le format de papier minimal est 105 x 148 mm (4,1 x 5,8 po.). Le format universel n'est pris en charge que dans le tiroir 550 feuilles en option si le format de papier minimal est 148 x 210 mm (5,8 x 8,3 po.). Le format universel n'est pris en charge en mode recto verso que si la largeur minimale est 210 mm (8,3 po.) et la longueur minimale, 279 mm (11 po.). Le plus petit format de papier universel pris en charge n'est accepté que dans le chargeur multifonction.

Types et grammages de papier pris en charge

Le tiroir standard prend en charge les grammages de papier allant de 60 à 90 g/m² (16 à 24 lb). Le tiroir en option prend en charge les grammages de papier allant de 60 à 120 g/m² (16 à 32 lb). Le dispositif d'alimentation polyvalent prend en charge les grammages de papier allant de 60 à 163 g/m² (16 à 43 lb).

Type de papier	Bac 550 feuilles	Chargeur multifonction	Mode recto verso
Papier normal	✓	✓	✓
Bristol	X	✓	X
Transparents	✓	✓	X
Recyclé	✓	✓	✓
Papier glacé	X	X	X

Type de papier	Bac 550 feuilles	Chargeur multifonction	Mode recto verso
Étiquettes en papier ¹	✓	✓	X
Étiquettes vinyl	X	X	X
Qualité ²	✓	✓	✓
Enveloppe	X	✓	X
Enveloppe grenée	X	✓	X
En-tête	✓	✓	✓
Préimprimé	✓	✓	✓
Papier de couleur	✓	✓	✓
Papier fin	✓	✓	✓
Papier lourd ²	✓	✓	✓
Rugueux/Coton	✓	✓	X
Type perso [x]	✓	✓	✓ ³

¹ Les étiquettes papier à une seule face conçues pour les imprimantes laser sont prises en charge pour une utilisation occasionnelle. Il est recommandé de ne pas imprimer plus de 20 pages d'étiquettes en papier par mois. Les étiquettes en vinyle, spéciales pharmacie ou recto verso ne sont pas prises en charge.

² Le dispositif recto verso prend en charge le papier qualité d'un grammage atteignant 90 g/m² (24 lb).

³ Type perso [x] est pris en charge en mode recto verso si un type de papier repris dans le menu Type perso est sélectionné. Pour plus d'informations, reportez-vous à la section « Types personnalisés, menu », page 63.

Impression

Ce chapitre traite de l'impression, des rapports d'imprimante ainsi que de l'annulation des travaux. Le choix et la gestion du papier et des supports spéciaux peuvent affecter la fiabilité de l'impression des documents. Pour des informations supplémentaires, reportez-vous aux sections « Réduction des risques de bourrage », page 107 et « Stockage du papier », page 42.

Impression d'un document

Impression d'un document

- 1 A partir du menu Papier sur le panneau de commandes de l'imprimante, définissez les paramètres Type et format de papier de manière à ce qu'ils correspondent au papier chargé.
- 2 Lancez la tâche d'impression :

Pour les utilisateurs Windows

- a Un document étant ouvert, cliquez sur **Fichier >Impression**.
- b Cliquez sur **Propriétés, Préférences, Options, ou Configuration**.
- c Réglez les paramètres, si nécessaire.
- d Cliquez sur **OK >Impression**.

Pour les utilisateurs Macintosh

- a Personnalisez les paramètres dans la boîte de dialogue Configuration page, si nécessaire :
 - 1 Le document étant ouvert, cliquez sur **Fichier >Configuration page**.
 - 2 Choisissez le format de papier ou créez un format personnalisé correspondant au papier chargé.
 - 3 Cliquez sur **OK**.
- b Personnalisez les paramètres dans la boîte de dialogue Configuration page, si nécessaire :
 - 1 Un document étant ouvert, cliquez sur **Fichier >Impression**
Au besoin, cliquez sur le triangle de développement pour afficher davantage d'options.
 - 2 A partir de la boîte de dialogue Impression et des menus contextuels, réglez les paramètres si nécessaire.
Remarque : Pour l'impression sur un type de papier spécifique, réglez les paramètres de type de papier de manière à ce qu'ils correspondent au papier chargé ou sélectionnez le tiroir ou le chargeur approprié.
 - 3 Cliquez sur **Impression**.

Réglage de l'intensité du toner

Utilisation d'Embedded Web Server

- 1 Ouvrez un navigateur Web, puis tapez l'adresse IP de l'imprimante dans le champ d'adresse.

Remarques :

- Dans la section TCP/IP du menu Réseau/Ports, affichez l'adresse IP. L'adresse IP apparaît sous la forme de quatre séries de chiffres séparées par des points, par exemple 123.123.123.123.
- Si vous utilisez un serveur proxy, désactivez-le temporairement pour charger correctement la page Web.

2 Cliquez sur **Paramètres >Paramètres d'impression >Menu qualité >Intensité toner**.

3 Réglez l'intensité du toner, puis cliquez sur **Envoyer**.

A partir du panneau de commandes de l'imprimante

1 A partir du panneau de commandes de l'imprimante, allez sur :

 >Paramètres >  >Paramètres d'impression >  >Menu qualité >  >Intensité toner

2 Réglez l'intensité du toner, puis appuyez sur .

Impression à partir d'un appareil mobile

Pour obtenir la liste des périphériques mobiles pris en charge et pour télécharger une application d'impression mobile compatible, visitez notre site Web.

Remarque : Des applications d'impression mobile sont peut-être également disponibles auprès du fabricant de votre périphérique mobile.

Impression à partir d'un lecteur flash

Impression à partir d'un lecteur flash

Remarques :

- Avant d'imprimer un fichier PDF chiffré, vous serez invité à entrer le mot de passe du fichier à partir du panneau de commande.
- Vous ne pouvez pas imprimer des fichiers si vous ne disposez pas des autorisations nécessaires d'impression.

1 Insérez un lecteur flash dans le port USB.



Remarques :

- Une icône de lecteur flash apparaît sur le panneau de commandes de l'imprimante et dans l'icône des travaux suspendus lorsqu'un lecteur flash est inséré.
- Si vous insérez le lecteur flash alors que l'imprimante nécessite une intervention (en cas de bouchage, par exemple), il risque d'être ignoré.
- Si vous insérez le lecteur flash pendant que l'imprimante traite d'autres travaux d'impression, le message **Occupée** s'affiche. Une fois le traitement de ces travaux d'impression terminé, vous devez afficher la liste des travaux suspendus pour imprimer des documents à partir du lecteur flash.

Attention — Dommages potentiels : Ne touchez pas la zone de l'imprimante ou du lecteur flash indiquée lorsque des opérations d'impression, de lecture ou d'écriture sont en cours à partir du périphérique. Vous risquez de perdre des données.



2 Dans le panneau de commandes de l'imprimante, sélectionnez le document à imprimer.

3 Appuyez sur la flèche gauche ou droite pour spécifier le nombre de copies à imprimer, puis appuyez sur **OK**.

Remarques :

- Ne retirez pas le lecteur flash du port USB avant que le document ne soit imprimé.
- Si vous laissez le lecteur flash dans l'imprimante après avoir quitté le premier écran du menu USB, accédez aux travaux suspendus à partir du panneau de commandes de l'imprimante pour imprimer des fichiers depuis le lecteur flash.

Lecteurs Flash et types de fichiers pris en charge

Lecteur flash	Type de fichier
<p>Remarques :</p> <ul style="list-style-type: none"> • Les lecteurs Flash USB à grande vitesse doivent prendre en charge la norme pleine vitesse. Les lecteurs uniquement compatibles avec les fonctionnalités USB à faible vitesse ne sont pas pris en charge. • Les lecteurs flash USB doivent prendre en charge le système de fichiers FAT (File Allocation Tables). Les lecteurs formatés avec NTFS (New Technology File System) ou n'importe quel autre système de fichiers ne sont pas pris en charge. 	<p>Documents :</p> <ul style="list-style-type: none"> • .pdf • .xps <p>Images :</p> <ul style="list-style-type: none"> • .dcm • .gif • .JPEG ou .jpg • .bmp • .pcx • .TIFF ou .tif • .png • .fls

Impression de travaux confidentiels et suspendus

Impression de travaux confidentiels et suspendus

Remarque : les travaux d'impression confidentiels et vérifiés sont automatiquement supprimés de la mémoire à la fin de l'impression. Les travaux d'impression répétés et différés sont conservés par l'imprimante jusqu'à ce que vous décidiez de les supprimer.

Pour les utilisateurs Windows

- 1 Un document étant ouvert, cliquez sur **Fichier > Impression**.
- 2 Cliquez sur **Propriétés, Préférences, Options, ou Configuration**.
- 3 Cliquez sur **Impression et conserver**.
- 4 Sélectionnez le type de travail d'impression (Confidentiel, Différer l'impression, Répéter l'impression ou Vérifier l'impression), puis attribuez un nom d'utilisateur. Pour un travail d'impression confidentiel, entrez également un code PIN à 4 chiffres.
- 5 Cliquez sur **OK** ou sur **Impression**.
- 6 A partir du panneau de commandes, lancez le travail d'impression.
 - Pour les travaux d'impression confidentiels, accédez à :
Tâches suspendues > sélectionnez votre nom d'utilisateur > **Travaux confidentiels** > entrez le PIN > sélectionnez le travail d'impression > spécifiez le nombre de copies > **Impression**
 - Pour les autres travaux d'impression, accédez à :
Tâches suspendues > sélectionnez votre nom d'utilisateur > sélectionnez le travail d'impression > spécifiez le nombre de copies > **Impression**

Pour les utilisateurs Macintosh

- 1 Un document étant ouvert, cliquez sur **Fichier > Impression**
Au besoin, cliquez sur le triangle de développement pour afficher davantage d'options.
- 2 A partir des options d'impression ou du menu contextuel Copies & pages, choisissez l'option **Routage du travail**.
- 3 Sélectionnez le type de travail d'impression (Confidentiel, Différer l'impression, Répéter l'impression ou Vérifier l'impression), puis attribuez un nom d'utilisateur. Pour un travail d'impression confidentiel, entrez également un code PIN à 4 chiffres.
- 4 Cliquez sur **OK** ou sur **Impression**.
- 5 A partir du panneau de commandes, lancez le travail d'impression :
 - Pour les travaux d'impression confidentiels, accédez à :
Tâches suspendues > sélectionnez votre nom d'utilisateur > **Travaux confidentiels** > entrez le PIN > sélectionnez le travail d'impression > spécifiez le nombre de copies > **Impression**
 - Pour les autres travaux d'impression, accédez à :
Tâches suspendues > sélectionnez votre nom d'utilisateur > sélectionnez le travail d'impression > spécifiez le nombre de copies > **Impression**

Impression de pages d'informations

Pour plus d'informations sur l'impression des pages d'informations, reportez-vous à « Impression d'une page des paramètres de menu », page 28 et à « Impression d'une page de configuration du réseau », page 28.

Impression de la liste des échantillons de polices

1 A partir du panneau de commandes de l'imprimante, parcourez :

 >Paramètres >  >Rapports >  >Impression polices

2 Appuyez sur la flèche vers le haut ou vers le bas pour sélectionner un paramètre de police.

3 Appuyez sur .

Remarque : Les polices PDS n'apparaissent que lorsque le flux de données PDS est activé.

Impression de la liste des répertoires



A partir du panneau de commandes de l'imprimante, parcourez :

 >Paramètres >Rapports >  >Imprimer répertoire > 

Remarque : L'élément du menu Imprimer répertoire s'affiche uniquement lorsqu'une mémoire flash en option est installée.

Annulation d'un travail d'impression

Annulation d'un travail d'impression depuis le panneau de commandes de l'imprimante

Appuyez sur la touche  >  du panneau de commandes de l'imprimante.

Annulation d'un travail d'impression depuis l'ordinateur

Pour les utilisateurs Windows

- 1 Ouvrez le dossier Imprimantes.
 - a Cliquez sur  ou sur **Démarrer**, puis sur **Exécuter**.
 - b Dans la boîte de dialogue Démarrer Recherche ou Exécuter, saisissez **contrôler les imprimantes**.
 - c Appuyez sur **Entrée** ou cliquez sur **OK**.
- 2 Cliquez deux fois sur cette icône.
- 3 Sélectionnez le travail d'impression à annuler.
- 4 Cliquez sur **Supprimer**.

Pour les utilisateurs Macintosh

- 1 Depuis le menu Pomme, accédez à l'une des options suivantes :
 - **Préférences système > Imprimantes et scanners > sélectionnez une imprimante > Ouvrir la file d'attente d'impression**
 - **Préférences système > Imprimantes et télécopieurs > sélectionnez une imprimante > Ouvrir la file d'attente d'impression**
- 2 Dans la fenêtre d'imprimante, sélectionnez le travail d'impression à annuler, puis cliquez sur **Supprimer**.

Présentation des menus de l'imprimante

Liste des menus

Menu Papier	Rapports	Réseau/Ports
Alimentation par défaut	Page des paramètres de menus	NIC actif
Format/Type papier	Statistiques du périphérique	Réseau standard ²
Configurer MF	Page de configuration réseau ¹	USB standard
Changer format	Liste des profils	Rapports
Texture du papier	Imprimer polices	Carte réseau
Grammage du papier	Imprimer répertoire	TCP/IP
Chargement du papier types personnalisés	Imprimer démo	IPv6
Configuration générale	Rapport d'inventaire	Sans fil
		AppleTalk
		Configuration SMTP
Sécurité	Paramètres	&Aide
Impression confidentielle	Paramètres généraux	Imprimer tous les guides
Journal d'audit de sécurité	Menu Lecteur flash	Qualité d'impression
Définir la date et l'heure	Paramètres d'impression	Guide d'impression
		Guide des supports
		Guide des défauts d'impression
		Affichage des menus
		Guide d'information
		Guide raccordement
		Guide de transport

¹ En fonction de la configuration de l'imprimante, cette option de menu est Page de configuration du réseau ou Page de configuration réseau [x] .

² En fonction de la configuration de l'imprimante, cette option de menu est Réseau standard ou Réseau [x].

Papier, menu

Alimentation par défaut, menu

Utilisation	A
Alimentation par défaut Tiroir [x] Chargeur MF Manuel Papier Manuel enveloppe	Choisir l'alimentation papier par défaut pour tous les travaux d'impression Remarques : <ul style="list-style-type: none"> • Tiroir 1 (tiroir standard) correspond au paramètre usine. • Dans le menu Papier, définissez Configurer MF sur Cassette pour que le chargeur MF s'affiche en tant que paramètre du menu. • Si vous avez chargé le même format et le même type de papier dans deux tiroirs, et si les tiroirs sont configurés avec les mêmes options, les tiroirs sont automatiquement liés. Lorsqu'un tiroir est vide, le papier de l'autre tiroir lié est utilisé pour l'impression.

Menu Format/Type papier

Utiliser	Pour
Format tiroir [x] A4 A5 A6 JIS-B5 Lettre US Légal US Exécutive US Oficio (Mexico) Folio Statement Universel	Spécifiez le format du papier chargé dans chaque bac. Remarques : <ul style="list-style-type: none"> • Lettre US correspond au format par défaut aux Etats-Unis. A4 correspond au format international par défaut. • Si deux tiroirs contiennent du papier de même format et de même type, et s'ils possèdent les mêmes paramètres, ils sont automatiquement liés. Lorsqu'un tiroir est vide, le papier de l'autre tiroir lié est utilisé pour l'impression. • Le papier de format A6 n'est pris en charge que dans le Tiroir 1 et le chargeur multifonction.
Type tiroir [x] Papier normal Transparent Recyclé Etiquettes Pap. qualité Papier à en-tête Préimprimé Papier couleur Papier léger Papier lourd Chiffon/grené Type perso [x]	Indiquer le type de papier chargé dans chaque bac d'alimentation. Remarques : <ul style="list-style-type: none"> • Papier ordinaire correspond au paramètre usine pour Tiroir 1. Type perso [x] correspond au paramètre usine pour tous les autres tiroirs. • Le cas échéant, le nom défini par l'utilisateur s'affiche à la place de Type perso [x]. • Ce menu permet de configurer le chaînage automatique des tiroirs.
Remarque : Seuls les tiroirs et les chargeurs installés sont répertoriés dans ce menu.	

Utiliser	Pour
Frmt chargeur MF A4 A5 A6 JIS B5 Lettre US Légal Executive Oficio (Mexique) Folio Statement Universal Enveloppe 7 3/4 Enveloppe 9 Enveloppe 10 Enveloppe DL Enveloppe C5 Enveloppe B5 Autre enveloppe	Indiquez le format du papier chargé dans le dispositif d'alimentation polyvalent. Remarques : <ul style="list-style-type: none"> • Lettre correspond au format par défaut aux Etats-Unis. A4 correspond au format international par défaut. • Dans le menu Papier, définissez Configurer MF sur « Casette » pour que Frmt chargeur MF apparaisse en tant que menu. • Le dispositif d'alimentation polyvalent ne détecte pas automatiquement le format du papier. Veillez à définir la valeur du format de papier.
Type chargeur MF Papier normal Bristol Transparent Recyclé Etiquettes Pap. qualité Enveloppe Enveloppe grenée Papier à en-tête Préimprimé Papier couleur Papier léger Papier lourd Chiffon/grené Type perso [x]	Indiquez le type de papier chargé dans le dispositif d'alimentation polyvalent. Remarques : <ul style="list-style-type: none"> • Papier normal correspond au paramètre usine. • Dans le menu Papier, définissez Configurer MF sur « Casette » pour que Type chargeur MF apparaisse en tant que menu.
Remarque : Seuls les tiroirs et les chargeurs installés sont répertoriés dans ce menu.	

Utiliser	Pour
Format de papier manuel A4 A5 A6 JIS B5 Lettre US Légal US Exécutive US Oficio (Mexico) Folio Statement Universel	Définissez le format de papier chargé manuellement. Remarque : Lettre US correspond au format par défaut aux Etats-Unis. A4 correspond au format international par défaut.
Type de papier manuel Papier normal Bristol Transparent Recyclé Etiquettes Pap. qualité Papier à en-tête Préimprimé Papier couleur Papier léger Papier lourd Chiffon/grené Type perso [x]	Définissez le type de papier chargé manuellement. Remarques : <ul style="list-style-type: none"> • Papier normal correspond au paramètre usine. • Dans le menu Papier, définissez Configurer MF sur « Manuel » afin que Type de papier manuel s'affiche en tant que menu.
Format d'enveloppe manuel Enveloppe 7 3/4 Enveloppe 9 Enveloppe 10 Enveloppe DL Enveloppe C5 Enveloppe B5 Autre enveloppe	Définissez le format d'enveloppe chargé manuellement. Remarque : Enveloppe 10 correspond au format par défaut aux Etats-Unis. Enveloppe DL correspond au format international par défaut.
Type d'enveloppe manuel Enveloppe Enveloppe grenée Type perso [x]	Définissez le type d'enveloppe chargé manuellement Remarque : Enveloppe correspond au paramètre usine.
Remarque : Seuls les tiroirs et les chargeurs installés sont répertoriés dans ce menu.	

Menu Configurer MF

Utilisation	Pour
Configurer MF Cassette Manuel Premier	Déterminer le temps d'alimentation en papier dans le chargeur multifonction. Remarques : <ul style="list-style-type: none"> • Cassette correspond au paramètre usine. Il permet de configurer le chargeur multifonction comme source d'alimentation automatique. • Manuel permet de configurer le chargeur multifonction uniquement pour les travaux d'impression manuelle. • Premier permet de configurer le chargeur multifonction comme principale source d'alimentation.

Menu Changer format

Utilisation	A
Changer format Hors fonction Statement/A5 Lettre / A4 Liste complète	Changez le format de papier spécifiée si le format de papier demandé n'est pas disponible. Remarques : <ul style="list-style-type: none"> • Liste complète est le paramètre par défaut. Tous les changements possibles sont autorisés. • Hors fonction indique qu'aucun changement de format n'est autorisé. • La configuration d'un format de substitution permet que le travail d'impression continue sans que Modifier papier n'apparaisse.

Texture du papier, menu

Utiliser	Pour
Texture normale Lisse Normal Grenée	Indiquez la texture relative du papier ordinaire chargé. Remarque : Normale correspond au paramètre usine.
Texture bristol Lisse Normal Grenée	Indiquez la texture relative du bristol chargé. Remarques : <ul style="list-style-type: none"> • Normale correspond au paramètre usine. • Les options apparaissent uniquement si le bristol est pris en charge
Texture transparent Lisse Normal Grenée	Indiquez la texture relative des transparents chargés. Remarque : Normale correspond au paramètre usine.
Text. papier recyclé Lisse Normal Grenée	Indiquez la texture relative du papier recyclé chargé. Remarque : Normale correspond au paramètre usine.
Texture étiquettes Lisse Normal Grenée	Indiquez la texture relative des étiquettes chargées. Remarque : Normale correspond au paramètre usine.

Utiliser	Pour
Texture papier qualité Lisse Normal Grenée	Indiquez la texture relative du papier à lettre chargé. Remarque : Grenée correspond au paramètre usine.
Texture enveloppe Lisse Normal Grenée	Indiquez la texture relative des enveloppes chargées. Remarque : Normale correspond au paramètre usine.
Texture enveloppe grenée Grenée	Indiquez la texture relative des enveloppes grenées chargées.
Texture papier en-tête Lisse Normal Grenée	Indiquez la texture relative du papier à en-tête chargé. Remarque : Normale correspond au paramètre usine.
Texture préimprimés Lisse Normal Grenée	Indiquez la texture relative du papier préimprimé chargé. Remarque : Normale correspond au paramètre usine.
Texture papier couleur Lisse Normal Grenée	Indiquez la texture relative du papier couleur chargé. Remarque : Normale correspond au paramètre usine.
Texture légère Lisse Normal Grenée	Spécifiez la texture relative du papier chargé. Remarque : Normale correspond au paramètre usine.
Texture lourde Lisse Normal Grenée	Spécifiez la texture relative du papier chargé. Remarque : Normale correspond au paramètre usine.
Texture grenée/chiffon Grenée	Indiquez la texture relative du papier coton chargé.
Texture [x] personnalisé Lisse Normal Grenée	Indiquez la texture relative du papier personnalisé chargé. Remarques : <ul style="list-style-type: none"> • Normale correspond au paramètre usine. • Les options s'affichent uniquement si le type personnalisé est pris en charge.

Menu Grammage du papier

Utilisation	A
Grammage normal Léger Normal Lourd	Indiquez le grammage relatif du papier normal chargé. Remarque : Normale correspond au paramètre usine.
Grammage bristol Léger Normal Lourd	Indiquez le grammage relatif du bristol chargé. Remarque : Normale correspond au paramètre usine.
Grammage transparent Léger Normal Lourd	Indiquez le grammage relatif des transparents chargés. Remarque : Normale correspond au paramètre usine.
Gram papier recyclé Léger Normal Lourd	Indiquez le grammage relatif du papier recyclé chargé. Remarque : Normale correspond au paramètre usine.
Grammage étiquettes Léger Normal Lourd	Indiquez le grammage relatif des étiquettes chargées. Remarque : Normale correspond au paramètre usine.
Grammage qualité Léger Normal Lourd	Indiquez le grammage relatif du papier à lettre chargé. Remarque : Normale correspond au paramètre usine.
Grammage enveloppe Léger Normal Lourd	Indiquez le grammage relatif de l'enveloppe chargée. Remarque : Normale correspond au paramètre usine.
Grammage enveloppe grenée Léger Normal Lourd	Indiquez le grammage relatif de l'enveloppe rugueuse chargée. Remarque : Normale correspond au paramètre usine.
Grammage en-tête Léger Normal Lourd	Indiquez le grammage relatif du papier à en-tête chargé. Remarque : Normale correspond au paramètre usine.
Grammage préimprimés Léger Normal Lourd	Indiquez le grammage relatif du papier préimprimé chargé. Remarque : Normale correspond au paramètre usine.

Utilisation	A
Grammage couleur Léger Normal Lourd	Indiquez le grammage relatif du papier couleur chargé. Remarque : Normale correspond au paramètre usine.
Grammage léger Léger	Pour indiquer que le grammage du papier chargé est léger.
Grammage lourd Lourd	Pour indiquer que le grammage du papier chargé est lourd.
Grammage grené/chiffon Léger Normal Lourd	Indiquez le grammage relatif du papier chiffon ou du papier grené chargé. Remarque : Lourd correspond au paramètre usine.
Grammage perso [x] Léger Normal Lourd	Indiquez le grammage relatif du papier personnalisé chargé. Remarques : <ul style="list-style-type: none"> • Normale correspond au paramètre usine. • Les options s'affichent uniquement lorsque le type personnalisé est pris en charge.

Menu Chargement du papier

Utiliser	Pour
Chargt papier recyclé Recto verso Eteinte	Déterminez et configurez les impressions en recto verso pour tous les travaux d'impression qui précisent le type de papier Recyclé.
Chargement qualité Recto verso Eteinte	Déterminez et configurez les impressions en recto verso pour tous les travaux d'impression qui précisent le type de papier Bristol.
Chargement en-tête Recto verso Hors fonction	Déterminez et configurez les impressions en recto verso pour tous les travaux d'impression qui précisent le type de papier à En-tête.
Chargement préimprimés Recto verso Hors fonction	Déterminez et configurez les impressions en recto verso pour tous les travaux d'impression qui précisent le type de papier Pré-imprimé.
Chargement couleur Recto verso Hors fonction	Déterminez et configurez les impressions en recto verso pour tous les travaux d'impression qui précisent le type de papier Couleur.
Remarques : <ul style="list-style-type: none"> • Recto verso définit par défaut l'impression recto verso pour tous les travaux d'impression à moins qu'une impression recto soit définie dans Préférences d'impression ou dans la boîte de dialogue Imprimer. • Si Recto verso est sélectionné, tous les travaux d'impression sont envoyés par le dispositif recto verso, y compris les impressions sur une face. • Hors fonction correspond au paramètre usine pour tous les menus. 	

Utiliser	Pour
Chargement léger Recto verso Hors fonction	Déterminez et configurez les impressions en recto verso pour tous les travaux d'impression qui précisent le type de papier Léger.
Chargement lourd Recto verso Hors fonction	Déterminez et configurez les impressions en recto verso pour tous les travaux d'impression qui précisent le type de papier Lourd.
Chargement perso [x] Recto verso Eteinte	Déterminez et configurez les impressions en recto verso pour tous les travaux d'impression qui précisent le type de papier Personnalisé [x]. Remarque : Chargement perso [x] est disponible uniquement si le type personnalisé est pris en charge.
Remarques : <ul style="list-style-type: none"> • Recto verso définit par défaut l'impression recto verso pour tous les travaux d'impression à moins qu'une impression recto soit définie dans Préférences d'impression ou dans la boîte de dialogue Imprimer. • Si Recto verso est sélectionné, tous les travaux d'impression sont envoyés par le dispositif recto verso, y compris les impressions sur une face. • Hors fonction correspond au paramètre usine pour tous les menus. 	

Types personnalisés, menu

Utiliser	Pour
Type perso [x] Papier Bristol Transparent Chiffon/grené Etiquettes Enveloppe	Associez un type de papier ou de papier spécial à un nom Type perso [x] correspondant au paramètre usine ou à un nom personnalisé défini par l'utilisateur dans Embedded Web Server. Remarques : <ul style="list-style-type: none"> • Papier correspond au paramètre usine pour le Type perso [x]. • Pour imprimer à partir de cette source, le type de papier personnalisé doit être pris en charge par le tiroir sélectionné ou le chargeur.
Recyclé Papier Bristol Transparent Chiffon/grené Etiquettes Enveloppe Chiffon	Indiquer un type de papier lorsque le paramètre Recyclé est sélectionné dans d'autres menus. Remarques : <ul style="list-style-type: none"> • Papier correspond au paramètre usine. • Pour imprimer à partir de cette source, le type de papier Recyclé doit être pris en charge par le tiroir sélectionné ou le chargeur.

Menu Configuration générale

Utilisation	A
Unités de mesure Pouces Millimètres	Identifier l'unité de mesure. Remarques : <ul style="list-style-type: none"> • L'unité par défaut pour les Etats-Unis est le pouce. • L'unité internationale par défaut est le millimètre.

Utilisation	A
Largeur portrait 3 à 8,5 pouces 76 à 216 mm	Définir la largeur portrait. Remarques : <ul style="list-style-type: none"> • Si la valeur dépasse la largeur maximum, l'imprimante utilise la valeur maximum autorisée. • La valeur 8,5 pouces correspond au paramètre usine pour les Etats-Unis. Vous pouvez augmenter la largeur par incrément de 0,01 pouce. • La valeur 216 mm correspond au paramètre usine utilisé à l'international. Vous pouvez augmenter la largeur par incrément de 1 mm.
Hauteur portrait 3 à 14,17 pouces 76 à 360 mm	Définir la hauteur portrait. Remarques : <ul style="list-style-type: none"> • Si la valeur dépasse la hauteur maximum, l'imprimante utilise la valeur maximum autorisée. • La valeur 14 pouces correspond au paramètre usine pour les Etats-Unis. Vous pouvez augmenter la hauteur par incrément de 0,01 pouce. • La valeur 356 mm correspond au paramètre usine utilisé à l'international. Vous pouvez augmenter la hauteur par incrément de 1 mm.
Sens d'alimentation Bord court Bord long	Indiquer le sens d'alimentation si le papier peut être chargé dans les deux sens. Remarques : <ul style="list-style-type: none"> • Bord court correspond au paramètre par défaut. • Bord long est affiché uniquement lorsque le bord le plus long est plus court que la largeur maximum prise en charge par le bac.

Menu Rapports

Rapports, menu

Utilisation	A
Page des paramètres	Imprimer un rapport contenant les informations sur le papier chargé dans les bacs, la mémoire installée, le nombre total de pages, l'alarme, les délais, la langue du panneau de commandes de l'imprimante, l'adresse TCP/IP, l'état des fournitures, l'état de la connexion du réseau, ainsi que d'autres informations.
Statistiques du périphérique	Imprimer un rapport contenant les statistiques de l'imprimante, notamment des informations sur les fournitures et sur les pages imprimées.
Page de configuration réseau	Imprimer un rapport contenant des informations utiles sur les paramètres de l'imprimante réseau telles que les informations d'adresse TCP/IP. Remarque : Cette option de menu est disponible uniquement sur les imprimantes réseau et les imprimantes connectées à des serveurs d'impression.
Liste des profils	Imprimer la liste des profils stockés dans l'imprimante. Remarque : Cette option de menu s'affiche uniquement lorsque LDSS est activé.
Imprimer polices Polices PCL Polices PostScript	Imprimer un rapport de toutes les polices disponibles pour le langage d'imprimante sélectionné. Remarque : une liste distincte est disponible pour les émulations PostScript et PCL.

Utilisation	A
Imprimer répertoire	<p>Imprime une liste des ressources stockées sur une carte mémoire flash en option.</p> <p>Remarques :</p> <ul style="list-style-type: none"> • La taille du tampon de travail doit être définie sur 100 %. • Assurez-vous que la carte mémoire flash en option est installée correctement et fonctionne convenablement. • Cette option de menu apparaît uniquement lorsqu'une carte mémoire flash en option est installée.
Rapport d'inventaire	<p>Imprimer un rapport contenant des informations d'inventaire, notamment le numéro de série et le nom de modèle de l'imprimante.</p>

Menu Réseau/Ports

Menu Carte réseau active

Utilisation	A
<p>Carte réseau active</p> <p>Auto</p> <p>[liste des cartes réseau disponibles]</p>	<p>Remarques :</p> <ul style="list-style-type: none"> • Auto correspond au paramètre usine. • Cette option de menu apparaît uniquement lorsqu'une carte réseau en option est installée.

Menu Réseau standard ou Réseau [x]

Remarque : Seuls les ports actifs apparaissent dans ce menu. Tous les ports inactifs sont omis.

Utilisation	A
<p>PCL SmartSwitch</p> <p>Activé</p> <p>Hors fonction</p>	<p>Configurer l'imprimante afin qu'elle passe automatiquement en mode d'émulation PCL lorsqu'un travail d'impression le requiert, quel que soit le langage par défaut de l'imprimante.</p> <p>Remarques :</p> <ul style="list-style-type: none"> • Activé correspond au paramètre usine. • Si PCL SmartSwitch est désactivé, l'imprimante n'analyse pas les données entrantes et utilise le langage d'impression par défaut spécifié dans le menu Configuration.
<p>PS SmartSwitch</p> <p>Activé</p> <p>Hors fonction</p>	<p>Configurer l'imprimante afin qu'elle passe automatiquement en mode d'émulation PS lorsqu'un travail d'impression le requiert, quel que soit le langage par défaut de l'imprimante.</p> <p>Remarques :</p> <ul style="list-style-type: none"> • Activé correspond au paramètre usine. • Si PS SmartSwitch est désactivé, l'imprimante n'analyse pas les données entrantes et utilise le langage d'impression par défaut spécifié dans le menu Configuration.

Utilisation	A
Mode NPA Hors fonction Auto	Configurez l'imprimante afin qu'elle effectue le traitement spécial requis pour le mode de communication bidirectionnelle, conformément au protocole NPA. Remarques : <ul style="list-style-type: none"> • Auto correspond au paramètre usine. • La modification de ce paramètre depuis le panneau de commandes de l'imprimante entraîne le redémarrage de l'imprimante lorsque vous quittez le menu. La sélection de menu est ensuite mise à jour.
Tampon réseau Désactivé Auto De 3 Ko à [taille maximale autorisée]	Configurer la taille du tampon d'entrée du réseau. Remarques : <ul style="list-style-type: none"> • Auto correspond au paramètre usine. • Cette valeur est modifiable par incrément de 1 Ko. • La taille maximale dépend de la quantité de mémoire de l'imprimante, de la taille des autres mémoires tampon et de la valeur définie pour l'option Economiser ressource (Activé ou Désactivé). • Pour augmenter au maximum la taille du tampon réseau, désactivez ou réduisez la taille des tampons parallèle, série et USB. • La modification de ce paramètre depuis le panneau de commandes de l'imprimante entraîne le redémarrage de l'imprimante lorsque vous quittez le menu. La sélection de menu est ensuite mise à jour.
PS binaire Mac En fonction Hors fonction Auto	Configurez l'imprimante afin qu'elle traite les travaux d'impression PostScript binaire Macintosh. Remarques : <ul style="list-style-type: none"> • Auto correspond au paramètre usine. • Si l'option est désactivée, les travaux d'impression sont filtrés à l'aide d'un protocole standard. • Si l'option est activée, l'imprimante traite les travaux d'impression PostScript binaire bruts.

Menu Rapports

Pour accéder au menu, naviguez jusqu'à l'une des options suivantes :

- Menu **Réseau/Ports >Réseau/Ports >Réseau standard >Configuration de réseau standard >Rapports**
- Menu **Réseau/Ports >Réseaux/Ports >Réseau [x] >Configuration réseau [x] >Rapports**

Utilisation	A
Imprimer la page de configuration	Imprimer un rapport contenant des informations utiles sur les paramètres de l'imprimante réseau telles que l'adresse TCP/IP.

Menu Carte Réseau

Pour accéder au menu, naviguez jusqu'à l'une des options suivantes :

- **Réseau/Ports >Réseau standard >Configuration du réseau standard >Carte réseau**
- **Réseau/Ports >Réseau [x] >Configuration réseau [x] >Carte réseau**

Utilisation	Pour
Afficher l'état de la carte Connectée Déconnectée	Affiche l'état de la connexion de la carte réseau.

Utilisation	Pour
Afficher la vitesse de la carte	Affiche la vitesse de la carte réseau active.
Adresse réseau UAA AAL	Affiche les adresses réseau.
Délai exécution 0 – 255 secondes	Fixe le temps (en secondes) qu'il faut pour annuler un travail d'impression réseau. Remarques : <ul style="list-style-type: none"> • 90 secondes correspond au paramètre usine. • La valeur 0 désactive le délai • Si vous sélectionnez une valeur entre 1 et 9, le paramètre est défini sur 10.

Menu TCP/IP

Pour accéder au menu, naviguez jusqu'à l'une des options suivantes :

- Réseau/Ports >Réseau standard >Configuration du réseau standard >TCP/IP
- Réseau/Ports >Réseau [x] >Configuration réseau [x] >TCP/IP

Remarque : Ce menu n'est disponible que sur les imprimantes réseau et les imprimantes connectées à des serveurs d'impression.

Utiliser	Pour
Définir le nom d'hôte	Configurer le nom d'hôte Remarques : <ul style="list-style-type: none"> • Ce paramètre ne peut être modifié qu'à partir du serveur Web incorporé. • Le nom d'hôte est limité à 15 caractères et n'accepte que des caractères alphanumériques US-ASCII et des tirets.
Adresse IP	Afficher et de modifier l'adresse TCP/IP actuelle. Remarque : la configuration manuelle de l'adresse IP définit les paramètres Activer DHCP et Activer IP auto sur Hors fonction. Elle définit également les paramètres Activer BOOTP et Activer RARP sur Désactiver sur les systèmes qui prennent en charge le BOOTP et le RARP.
Masque de réseau	Afficher et de modifier le masque de réseau TCP/IP actuel.
Passerelle	Afficher et de modifier la passerelle TCP/IP actuelle.
Activer DHCP En fonction Hors fonction	Spécifier l'affectation de l'adresse et du paramètre DHCP. Remarque : en fonction correspond au paramètre usine.
Activer AutoIP Oui Non	Spécifier le paramètre Réseau de configuration zéro. Remarque : Oui correspond au paramètre usine.
Activer FTP/TFTP Oui Non	Activer le serveur FTP intégré qui permet d'envoyer des fichiers à l'imprimante à l'aide du protocole de transfert de fichiers FTP. Remarque : Oui correspond au paramètre usine.
Activer serveur HTTP Oui Non	Activer le serveur Web incorporé (Embedded Web Server). Quand ce paramètre est activé, l'imprimante peut être contrôlée et gérée à distance par le biais d'un navigateur Web. Remarque : Oui correspond au paramètre usine.

Utiliser	Pour
Adresse du serveur WINS	Afficher ou modifier l'adresse actuelle du serveur WINS.
Activer DDNS Oui Non	Afficher et de modifier le paramètre DDNS actuel. Remarque : Oui correspond au paramètre usine.
Activer mDNS Oui Non	Afficher et de modifier le paramètre mDNS actuel. Remarque : Oui correspond au paramètre usine.
Adresse du serveur DNS	Permet d'afficher ou modifier l'adresse actuelle du serveur DNS.
Adresse de sauvegarde du serveur DNS	Permet d'afficher ou de modifier les adresses de sauvegarde du serveur DNS.
Adresse de sauvegarde du serveur DNS 2	
Adresse de sauvegarde du serveur DNS 3	
Activer HTTPS Oui Non	Afficher et de modifier le paramètre HTTPS actuel. Remarque : Oui correspond au paramètre usine.

Menu IPv6

Pour accéder au menu, naviguez jusqu'à l'une des options suivantes :

- Réseau/Ports >Réseau standard >Configuration du réseau standard >IPv6
- Réseau/Ports >Réseau [x] >Configuration réseau [x] >IPv6

Remarque : Ce menu n'est disponible que sur les imprimantes réseau et les imprimantes connectées à des serveurs d'impression.

Utiliser	Pour
Activer IPv6 En fonction Eteinte	Activez IPv6 (Internet Protocol Version Six) sur l'imprimante. IPv6 utilise des plus grands nombres pour créer des adresses IP. Remarque : en fonction correspond au paramètre usine.
Configuration auto. En fonction Eteinte	Indique si l'adaptateur réseau accepte ou non les entrées de configuration de l'adresse IPv6 automatiques fournies par un routeur. Remarque : en fonction correspond au paramètre usine.
Définir le nom d'hôte*	Configurer le nom d'hôte Remarque : Le nom d'hôte est limité à 15 caractères et n'accepte que des caractères alphanumériques US-ASCII et des tirets.
Voir l'adresse*	Permet d'afficher les adresses IPv6.
Voir adresse routeur*	Permet d'afficher l'adresse du routeur en cours.
Activer DHCPv6 En fonction Eteinte	Active DHCPv6 sur l'imprimante. Remarque : en fonction correspond au paramètre usine.

* Ces paramètres ne peuvent être modifiés qu'à partir du serveur Web incorporé.

Menu Sans fil

Remarque : Ce menu est disponible uniquement pour les modèles connectés à un réseau sans fil.

Pour accéder au menu, naviguez jusqu'à l'une des options suivantes :

- Réseau/Ports >Réseau standard >Configuration du réseau standard >Sans fil
- Réseau/Ports >Réseau [x] >Réseau Installation [x] >Sans fil

Utilisation	Pour
Wi-Fi Protected Setup (WPS) La méthode Démarrer le bouton de commande Méthode Démarrer PIN	Configurez un réseau sans fil et activez la sécurité du réseau. Remarques : <ul style="list-style-type: none"> • La méthode Démarrer le bouton de commande permet de connecter l'imprimante à un réseau sans fil en appuyant sur des boutons sur l'imprimante et sur le point d'accès (routeur sans fil) pendant un certain laps de temps • La méthode Démarrer PIN Permet de connecter l'imprimante à un réseau sans fil en utilisant un code PIN sur l'imprimante et en le saisissant dans les paramètres sans fil du point d'accès
Activer/désactiver la détection automatique WPS Activer Désactiver	Détecte automatiquement la méthode de connexion utilisée par un point d'accès équipé de WPS : méthode Démarrer le bouton de commande ou méthode Démarrer PIN. Remarque : Désactiver correspond au paramètre usine.
Mode Réseau Infrastructure Ad-hoc	Définit le mode réseau. Remarques : <ul style="list-style-type: none"> • Ad hoc correspond au paramètre usine. Il configure la connexion sans fil directement entre l'imprimante et un ordinateur. • Infrastructure permet à l'imprimante d'accéder à un réseau via un point d'accès.
Compatibilité 802.11b/g 802.11b/g/n	Définit la norme sans fil pour le réseau sans fil. Remarque : 802.11b/g/n correspond au paramètre usine.
Choisir un réseau	Permet de sélectionner un réseau disponible pour l'imprimante.
Afficher la qualité du signal	Permet d'afficher la qualité de la connexion sans fil.
Afficher le mode de sécurité	Consultez la méthode de chiffrement du réseau sans fil.

Menu AppleTalk

Remarque : Ce menu est disponible uniquement pour les modèles d'imprimante connectés à un réseau sans fil ou lorsqu'une carte réseau en option est installée.

Pour accéder au menu, naviguez jusqu'à l'une des options suivantes :

- Réseau/Ports >Réseau standard >Configuration du réseau standard >AppleTalk
- Réseau/Ports >Configuration du réseau [x] >AppleTalk

Utilisation	A
Activer Oui Non	Activer ou désactiver la prise en charge AppleTalk. Remarque : Oui correspond au paramètre usine.

Utilisation	A
Afficher le nom	Afficher le nom de connexion AppleTalk attribué. Remarque : ce nom peut être modifié uniquement à partir d'Embedded Web Server.
Afficher l'adresse	Afficher l'adresse AppleTalk attribuée. Remarque : cette adresse peut être modifiée uniquement à partir d'Embedded Web Server.
Définir la zone [liste des zones disponibles sur le réseau]	Fournir la liste des zones AppleTalk disponibles sur le réseau. Remarque : La zone par défaut pour le réseau correspond au paramètre usine. Si aucune zone par défaut n'existe, la zone signalée par le symbole astérisque (*) correspond au paramètre par défaut.

USB standard, menu

Utilisation	A
PCL SmartSwitch Activé Hors fonction	Configurez l'imprimante afin qu'elle passe automatiquement en mode d'émulation PCL lorsqu'un travail d'impression provenant du port USB le requiert, quel que soit le langage par défaut de l'imprimante. Remarques : <ul style="list-style-type: none"> • En fonction correspond au paramètre usine. • Lorsque cette option est désactivée, l'imprimante n'analyse pas les données entrantes. Elle utilise l'émulation PostScript si PS SmartSwitch est activé. Si PS SmartSwitch est désactivé, il utilise le langage d'imprimante par défaut spécifié dans le menu Configuration.
PS SmartSwitch En fonction Hors fonction	Configurez l'imprimante afin qu'elle passe automatiquement en mode d'émulation PS lorsqu'un travail d'impression provenant du port USB le requiert, quel que soit le langage par défaut de l'imprimante. Remarques : <ul style="list-style-type: none"> • En fonction correspond au paramètre usine. • Lorsque cette option est désactivée, l'imprimante n'analyse pas les données entrantes. Elle utilise l'émulation PCL si PCL SmartSwitch est activé. Si PCL SmartSwitch est désactivé, il utilise le langage d'imprimante par défaut spécifié dans le menu Configuration.
Mode NPA En fonction Hors fonction Auto	Configurez l'imprimante afin qu'elle effectue le traitement spécial requis pour le mode de communication bidirectionnelle, conformément au protocole NPA. Remarques : <ul style="list-style-type: none"> • Auto correspond au paramètre usine. Auto configure l'imprimante pour analyser les données, déterminer leur format et effectuer le traitement approprié. • La modification de ce paramètre à partir du panneau de commandes de l'imprimante entraîne le redémarrage automatique de l'imprimante. La sélection de menu est ensuite mise à jour.

Utilisation	A
Tampon USB Désactivé Auto De 3 Ko à [taille maximale autorisée]	Configurez la taille du tampon d'entrée USB. Remarques : <ul style="list-style-type: none"> • Auto correspond au paramètre usine. • Si cette option est désactivée, le tampon d'impression est désactivé. • Le paramètre de taille du tampon USB est modifiable par incrément de 1 Ko. • La taille maximale dépend de la quantité de mémoire de l'imprimante, de la taille des autres mémoires tampon et de la valeur définie pour l'option Economiser ressource (Activé ou Désactivé). • Pour augmenter au maximum la taille du tampon USB, désactivez ou réduisez la taille des tampons parallèle, série et réseau. • La modification de ce paramètre à partir du panneau de commandes de l'imprimante entraîne le redémarrage automatique de l'imprimante. La sélection de menu est ensuite mise à jour.
PS binaire Mac Activé Hors fonction Auto	Configurez l'imprimante afin qu'elle traite les travaux d'impression PostScript binaire Macintosh. Remarques : <ul style="list-style-type: none"> • Auto correspond au paramètre usine. • Si l'option est activée, l'imprimante traite les travaux d'impression PostScript binaire bruts. • Si l'option est désactivée, les travaux d'impression sont filtrés à l'aide d'un protocole standard.
Adresse ENA YYY.YYY.YYY.YYY	Configurez l'information de l'adresse réseau pour un serveur d'impression externe. Remarque : Cette option de menu est uniquement disponible lorsque l'imprimante est connectée à un serveur d'impression externe via un port USB.
Netmask ENA YYY.YYY.YYY.YYY	Configurez l'information masque de réseau pour un serveur d'impression externe. Remarque : Cette option de menu est uniquement disponible lorsque l'imprimante est connectée à un serveur d'impression externe via un port USB.
Passerelle ENA YYY.YYY.YYY.YYY	Configurez l'information de la passerelle pour un serveur d'impression externe. Remarque : Cette option de menu est uniquement disponible lorsque l'imprimante est connectée à un serveur d'impression externe via un port USB.

Configuration SMTP, menu

Utiliser	Pour
Serveur SMTP primaire Port SMTP primaire Serveur SMTP secondaire Port SMTP secondaire	Définir les informations relatives à la passerelle et au port du serveur SMTP. Remarque : 25 est le port du serveur SMTP par défaut.
Délai SMTP 5–30	Préciser le délai (en secondes) avant que le serveur arrête d'envoyer un e-mail. Remarque : 30 secondes correspond au paramètre usine.
Adresse pour répondre	Définir une adresse de réponse de 128 caractères maximum dans le message électronique envoyé par l'imprimante.

Utiliser	Pour
Utiliser SSL Désactivé Négocier Requis	Déterminer l'imprimante devant utiliser SSL pour plus de sécurité lors de la connexion au serveur SMTP. Remarques : <ul style="list-style-type: none"> • Désactivé correspond au paramètre usine. • Lorsque le paramètre Négocier est utilisé, le serveur SMTP détermine si SSL sera utilisé.
Authentification du serveur SMTP Aucune authentification n'est requise Connexion/Ordinaire CRAM-MD5 Digest-MD5 NTLM Kerberos 5	Préciser le type d'authentification des utilisateurs nécessaire pour les privilèges d'impression. Remarque : "Aucune identification requise" correspond au paramètre usine
E-mail du périphérique Aucun Utiliser informations d'authentif. du périphérique SMTP	Définir les informations d'authentification qui seront utilisées pour communiquer avec le serveur SMTP. Certains serveurs SMTP requièrent des informations d'authentification pour envoyer des messages électroniques. Remarques : <ul style="list-style-type: none"> • Aucun correspond au paramètre usine de E-mail du périphérique. • Les options ID utilisateur du périphérique et Mot de passe du périphérique sont utilisées pour se connecter au serveur SMTP lorsque l'option Utiliser informations d'authentif. SMTP du périphérique est sélectionnée.
Identification de l'utilisateur du périphérique	
Mot de passe de périphérique	

Menu Sécurité

Menu Divers paramètres de sécurité

Utilisation	A
Restrictions de connexion Délai de connexion au panneau Délai de connexion à distance	Limiter le nombre et les délais d'échec des tentatives de connexion à partir du panneau de commandes de l'imprimante avant le verrouillage de <i>tous</i> les utilisateurs. Remarques : <ul style="list-style-type: none"> • « Délai de connexion au panneau » indique la durée pendant laquelle l'imprimante reste inactive sur le panneau de commandes de l'imprimante avant de déconnecter l'utilisateur automatiquement. La plage de réglage est comprise entre 1 et 900 secondes. 3 secondes correspond au paramètre usine. • Délai de connexion à distance indique la durée pendant laquelle une interface distante reste inactive avant de déconnecter l'utilisateur automatiquement. Les paramètres peuvent être compris entre 1 et 120 minutes. 10 minutes correspond au paramètre usine.
Longueur minimum du code PIN 1–16	Limiter le nombre de chiffres du code PIN. Remarque : 4 correspond au paramètre usine.

Menu Journal d'audit de sécurité

Utiliser	Pour
Exporter le journal	Permettre à un utilisateur autorisé d'exporter un journal d'audit. Remarques : <ul style="list-style-type: none"> • Pour exporter le journal d'audit à partir du panneau de commandes de l'imprimante, connectez un lecteur flash à l'imprimante. • Vous pouvez aussi télécharger le journal d'audit à partir du serveur Web incorporé, puis l'enregistrer sur votre ordinateur.
Supprimer le journal Supprimer maintenant Ne pas supprimer	Indiquer si les journaux d'audit sont supprimés ou non. Remarque : « Supprimer maintenant » correspond au paramètre usine.
Configurer le journal Activer l'audit Oui Non Activer syslog distant Non Oui Option de syslog distant 0–23 Sévérité des événements à journaliser 0–7	Indiquer si les journaux d'audit sont créés et de quelle manière. Remarques : <ul style="list-style-type: none"> • Activer l'audit détermine si les événements sont enregistrés dans le journal d'audit sécurisé et le syslog distant. Non correspond au paramètre usine. • Activer syslog distant détermine si les journaux sont envoyés à un serveur distant. Non correspond au paramètre usine. • Option de syslog distant détermine la valeur utilisée pour envoyer les journaux au serveur du syslog distant. 4 correspond au paramètre usine. • Si le journal d'audit de sécurité est activé, la valeur de gravité de chaque événement est enregistrée. 4 correspond au paramètre usine.

menu Définir la date et l'heure

Utilisation	A
Date et heure actuelles	Afficher les paramètres date et heure pour l'imprimante.
Définir heure/date manuellement [date/heure d'entrée]	Entrer la date et l'heure. Remarques : <ul style="list-style-type: none"> • Pour les modèles d'imprimante à écran tactile, la date et l'heure sont définies selon le format AAAA-MM-JJ HH:MM. • La définition manuelle de l'heure et la date désactive l'option Activer NTP. • Pour les modèles d'imprimante sans écran tactile, un assistant vous permet de définir la date et l'heure selon le format AAAA-MM-JJ HH:MM.
Fuseau horaire [liste des fuseaux horaires]	Sélectionnez le fuseau horaire. Remarque : GMT correspond au paramètre usine pour les modèles d'imprimante sans écran tactile.
Observer auto l'heure d'été Activé Désactivé	Indiquer à l'imprimante d'utiliser les heures de début et de fin du paramètre Heure d'été associé au paramètre Fuseau horaire. Remarque : Activé correspond au paramètre usine.

Utilisation	A
Activer NTP Activé Désactivé	Activer le protocole NTP (Network Time Protocol), qui synchronise les horloges des périphériques situés sur un réseau. Remarques : <ul style="list-style-type: none"> • Activé correspond au paramètre usine. • Le paramètre est désactivé si vous définissez manuellement l'heure et la date.

Paramètres, menu

Paramètres généraux, menu

Utilisation	A
Langue d'affichage Anglais Français Deutsch Italiano Espagnol Dansk Norsk Nederlands Suédois Portugais Finnois Russe Polonais Grec Hongrois Turc Tchèque Chinois simplifié Chinois traditionnel Coréen Japonais	Sélectionner la langue du texte qui s'affiche à l'écran de l'imprimante. Remarque : Toutes les langues ne sont pas disponibles pour tous les modèles d'imprimante. Du matériel complémentaire pourrait être requis pour la gestion de ces langues.
Afficher estimations consommables Afficher estimations Ne pas afficher estimations	Afficher les estimations des fournitures sur le panneau de commandes de l'imprimante, dans Embedded Web Server, dans les paramètres de menu et dans les rapports de statistiques du périphérique.

Utilisation	A
Mode Eco Désactivé Energie Energie/Papier Papier	Réduit la consommation d'énergie, de papier ou de supports spéciaux Remarques : <ul style="list-style-type: none"> • Désactivé correspond au paramètre usine. Hors fonction permet de rétablir les paramètres usine de l'imprimante. • Le paramètre Energie limite la consommation électrique de l'imprimante. • Energie/Papier réduit la consommation d'électricité, de papier et de supports spéciaux. • Le paramètre Papier limite la quantité de papier et de supports spéciaux utilisés pour un travail d'impression.
Exécuter la configuration initiale Oui Non	Exécuter l'assistant de configuration. Remarques : <ul style="list-style-type: none"> • oui correspond au paramètre usine. • Après avoir exécuté l'assistant de configuration en sélectionnant Terminé sur l'écran de sélection des pays ou des régions, la valeur Non devient le paramètre par défaut.
Formats papier Etats-Unis Unités métriques	Préciser l'unité de mesure des formats de papier. Remarques : <ul style="list-style-type: none"> • US correspond au paramètre usine. • Le paramètre d'origine est déterminé par le pays ou la région sélectionné dans l'assistant de configuration initial.
Délais Mode Veille Désactivé 1 - 120 min	Fixer la durée entre l'impression d'un travail et le passage de l'imprimante en mode Economie énergie. Remarques : <ul style="list-style-type: none"> • « 30 min. » correspond au paramètre usine. • « Désactivé » ne s'affiche que si le paramètre Economie d'énergie est défini sur Hors fonction. • Les paramètres de valeur plus faible permettent d'économiser de l'énergie, mais nécessitent un temps de préchauffage plus long. • Si l'imprimante fonctionne en permanence, sélectionnez une valeur élevée. La plupart du temps, ce réglage permet de garder l'imprimante prête à imprimer avec un temps de préchauffage réduit.
Délais Délai d'hibernation Désactivé 1 heure 2 heures 3 heures 6 heures 1 jour 2 jours 3 jours 1 semaine 2 semaines 1 mois	Fixer le délai d'attente avant le passage de l'imprimante en mode Hibernation. Remarques : <ul style="list-style-type: none"> • « Désactivé » correspond au paramètre usine dans tous les pays à l'exception de la Suisse et des pays de l'Union européenne. • « 3 jours » correspond au paramètre usine en Suisse et dans les pays de l'Union européenne.

Utilisation	A
Délais Délai d'hibernation lors d'une connexion Hibernation Ne pas activer l'hibernation	Mettre l'imprimante en mode Hibernation même si une connexion Ethernet est active. Remarque : Ne pas activer l'hibernation correspond au paramètre usine.
Délais Délai d'affichage 15 – 300 sec	Fixer le délai d'attente (en secondes) avant que l'imprimante retourne à l'état prêt. Remarque : « 30 sec. » correspond au paramètre usine.
Délais Prolonger délai d'affichage Activé Désactivé	Afficher un message qui vous permet de réinitialiser la minuterie de délai d'affichage plutôt que de revenir à l'écran de l'imprimante. Remarque : Désactivé correspond au paramètre usine.
Délais Délai d'impression Désactivé 1 – 255 sec.	Fixer le délai en secondes pendant lequel l'imprimante attend un message de fin de travail avant d'annuler le reste de l'impression. Remarques : <ul style="list-style-type: none"> • « 90 sec. » correspond au paramètre usine. • Lorsque le délai expire, l'imprimante termine l'impression de la page qui se trouve encore dans l'imprimante et vérifie si d'autres travaux d'impression sont en attente. • L'option Délai d'impression est disponible uniquement lorsque vous utilisez l'émulation PCL. Ce paramètre n'a aucune incidence sur les travaux imprimés en mode d'émulation PostScript.
Délais Délai d'attente Désactivé 15 – 65535 sec.	Fixer le délai en secondes pendant lequel l'imprimante peut recevoir des données supplémentaires avant l'annulation d'un travail. Remarque : « 40 sec. » correspond au paramètre usine.
Récupération d'impression Auto continu Désactivé 5 – 255 sec	Permettre à l'imprimante de poursuivre l'impression dans certains cas hors ligne non résolus dans le délai spécifié. Remarque : Désactivé correspond au paramètre usine.
Récupération d'impression Correction bourrage En fonction Hors fonction Auto	Indiquer si l'imprimante doit réimprimer les pages bloquées à la suite d'un bourrage papier. Remarques : <ul style="list-style-type: none"> • Auto correspond au paramètre usine. L'imprimante réimprime les pages à la suite d'un bourrage papier sauf si la mémoire utilisée pour suspendre ces pages est requise pour d'autres travaux d'impression. • Sur En fonction, l'imprimante réimprime toujours les pages bloquées suite à un bourrage. • Sur Désactivé, l'imprimante ne réimprime jamais les pages bloquées suite à un bourrage.
Récupération d'impression Assistance bourrage papier Activé Désactivé	Remarques : <ul style="list-style-type: none"> • Activé correspond au paramètre usine. En fonction, l'imprimante éjecte automatiquement vers le réceptacle standard les pages vierges ou les pages partiellement imprimées dès qu'une feuille coincée a été dégagée. • Hors fonction nécessite que l'utilisateur retire toutes les feuilles de l'ensemble des points de bourrage éventuels.

Utilisation	A
Récupération d'impression Protection page Désactivé Activé	Imprimer une page qui ne l'aurait peut-être pas été dans d'autres circonstances. Remarques : <ul style="list-style-type: none"> • Hors fonction correspond au paramètre usine. Sur Désactivé l'imprimante imprime partiellement une page si la mémoire est insuffisante pour traiter la page entièrement. • Sur Activé, l'imprimante traite et imprime la page en entier.
Appuyer sur le bouton Veille Ne rien faire Veille Hibernation	Déterminer comment l'imprimante réagit à une brève pression sur le bouton Veille lorsqu'elle est inactive. Remarque : Veille correspond au paramètre usine.
Maintenir le bouton Veille enfoncé Ne rien faire Veille Hibernation	Déterminer comment l'imprimante réagit à une longue pression sur le bouton Veille lorsqu'elle est inactive. Remarque : Veille correspond au paramètre usine.
Paramètres par défaut d'origine Ne pas restaurer Restaurer maintenant	Utiliser les paramètres d'usine par défaut de l'imprimante. Remarques : <ul style="list-style-type: none"> • La valeur par défaut est Ne pas restaurer. Cette valeur permet de conserver les paramètres définis par l'utilisateur. • La valeur Restaurer maintenant définit tous les paramètres usine de l'imprimante à l'exception des paramètres du menu Réseau/Ports. L'ensemble des ressources téléchargées stockées dans la mémoire vive est supprimé. Les ressources téléchargées stockées dans la mémoire flash ne sont pas affectées.
Message accueil perso Désactivé Adresse IP Nom de l'Hôte Nom du contact Emplacement Nom de configuration zéro Texte personnalisé 1	Sélectionner un message d'accueil personnalisé qui apparaît en lieu et place de l'état de l'imprimante. Remarque : Désactivé correspond au paramètre usine.

Configuration, menu

Utilisation	A
Langage d'imprimante Emulation PCL Emulation PS	Définir le langage de l'imprimante par défaut. Remarques : <ul style="list-style-type: none"> • Emulation PCL correspond au paramètre usine. • L'émulation PostScript utilise un interpréteur PostScript pour le traitement des travaux d'impression. • L'émulation PCL utilise un interpréteur PCL pour le traitement des travaux d'impression. • Si vous sélectionnez un langage d'imprimante par défaut, le logiciel peut continuer à envoyer des travaux d'impression utilisant un autre langage.

Utilisation	A
Zone d'impression Normale Page entière	Définir la zone d'impression logique et physique. Remarques : <ul style="list-style-type: none"> • Normal correspond au paramètre usine. Si vous essayez d'imprimer des données dans la zone non imprimable définie par la valeur Normale, l'image est tronquée au niveau des limites définies. • L'option Page entière permet de déplacer l'image dans la zone non imprimable définie par la valeur Normale. Ce paramètre affecte uniquement les pages imprimées avec un interpréteur PCL 5e ; il n'a aucune incidence sur les pages imprimées avec un interpréteur PCL XL ou PostScript.
Télécharger la cible Mémoire vive Flash	Définir l'emplacement de stockage des ressources téléchargées. Remarques : <ul style="list-style-type: none"> • RAM correspond au paramètre usine. L'enregistrement des ressources téléchargées dans la mémoire vive (RAM) est temporaire. • L'enregistrement des téléchargements dans une mémoire flash est permanent. Les téléchargements demeurent dans la mémoire flash, même si l'imprimante est mise hors tension. • Cette option de menu apparaît uniquement lorsqu'une mémoire flash en option est installée.
Economiser ressource Activé Désactivé	Indiquer comment l'imprimante doit traiter les ressources temporaires téléchargées, telles que les polices et les macros stockées dans la mémoire vive (RAM), lorsqu'elle reçoit un travail d'impression nécessitant une quantité de mémoire supérieure à celle disponible. Remarques : <ul style="list-style-type: none"> • Désactivé correspond au paramètre usine. L'imprimante conserve les ressources téléchargées tant que la mémoire n'est pas requise pour d'autres travaux. Les ressources téléchargées sont supprimées afin de traiter les travaux d'impression. • Lorsque cette option est activée, l'imprimante conserve les ressources téléchargées lorsqu'elle est réinitialisée ou que le langage est modifié. Si l'imprimante manque de mémoire, le message Mémoire saturée [38] s'affiche mais les ressources téléchargées ne sont pas supprimées.

Finition, menu

Utiliser	Pour
Faces (recto verso) Recto Recto verso	Définir le mode recto verso (impression sur les deux faces) comme valeur par défaut pour tous les travaux d'impression. Remarques : <ul style="list-style-type: none"> • « Recto » correspond au paramètre usine. • Vous pouvez définir l'impression recto verso à partir du logiciel. Utilisateurs de Windows : <ol style="list-style-type: none"> 1 Cliquez sur Fichier > Imprimer. 2 Cliquez sur Propriétés, Préférences, Options ou Configuration. Utilisateurs de Mac : <ol style="list-style-type: none"> 1 Sélectionnez Fichier > Imprimer. 2 Réglez les paramètres à partir de la boîte de dialogue Imprimer et des menus contextuels.

Utiliser	Pour
Reliures recto/verso Bord long Bord court	Définir la façon dont les pages recto verso sont reliées et imprimées. Remarques : <ul style="list-style-type: none"> Le paramètre par défaut est Bord long. L'option Bord long relie les pages par leur bord long (bord gauche pour l'orientation portrait et bord supérieur pour l'orientation paysage). L'option Bord court relie les pages par leur bord court (bord supérieur pour l'orientation portrait et bord gauche pour l'orientation paysage).
Copies 1–999	Indique le nombre de copies par défaut pour chaque impression. Remarque : 1 correspond au paramètre usine.
Pages vierges Ne pas imprimer Imprimer	Indiquer si des pages vierges doivent être insérées dans un travail d'impression. Remarque : Ne pas imprimer correspond au paramètre usine.
Assembler (1,1,1) (2,2,2) (1,2,3) (1,2,3)	Imprimer les pages d'un travail d'impression en respectant l'ordre défini lors de l'impression de plusieurs exemplaires de ce travail. Remarque : « (1,2,3) (1,2,3) » correspond au paramètre usine.
Séparateurs Hors fonction Entre copies Entre travaux Entre pages	Indiquer si des séparateurs vierges doivent être insérés. Remarques : <ul style="list-style-type: none"> Hors fonction correspond au paramètre usine. Entre copies permet d'insérer une feuille vierge entre chaque copie d'un travail d'impression si l'option Assembler est définie sur (1,1,1) (2,2,2). Si l'option Assemblage est définie sur (1,2,3) (1,2,3), une page vierge est insérée entre chaque série de pages imprimées (après toutes les pages 2 et toutes les pages 3). Entre travaux insère une page vierge entre les travaux d'impression. Entre pages insère une page vierge entre chaque page d'un travail d'impression. Cette fonction est utile si vous imprimez des transparents ou lorsque vous souhaitez insérer des pages vierges dans un document.
Alim. séparateur Tiroir [x] Chargeur multifonction	Indiquer la source d'alimentation pour les séparateurs. Remarque : Le tiroir 1 (tiroir standard) correspond au paramètre usine.
Economie papier Hors fonction 2 pages/feuille 3 pages/feuille 4 pages/feuille 6 pages/feuille 9 pages/feuille 12 pages/feuille 16 pages/feuille	Imprimer plusieurs pages sur une seule face. Remarques : <ul style="list-style-type: none"> Hors fonction correspond au paramètre usine. Le numéro sélectionné correspond au nombre de pages imprimées sur une face.
Paper Saver Ordering (Position économie papier) Horizontal Horizontal inversé Vertical inversé Vertical	Déterminer la position des images sur plusieurs pages lorsque l'option Economie papier est utilisée. Remarques : <ul style="list-style-type: none"> Horizontal correspond au paramètre usine. La position dépend du nombre d'images de page et de l'orientation sélectionnée (Paysage ou Portrait).

Utiliser	Pour
Orientation économie papier Auto Paysage Portrait	Déterminer l'orientation d'un document multipage. Remarque : Auto correspond au paramètre usine. L'imprimante sélectionne automatiquement l'orientation (Portrait ou Paysage).
Paper Saver Border (Bordure économie papier) Aucun Simple	Imprimer une bordure lorsque l'option Economie papier est utilisée. Remarque : Aucun correspond au paramètre usine.

Qualité, menu

Utilisation	A
Résolution impression 300 ppp 600 ppp 1200 ppp Qualité d'image 1200 Qualité d'image 2400	Indiquer la résolution d'impression en points par pouce. Remarque : 600 ppp correspond au paramètre usine.
Amplificateur de pixels Désactivé Polices Horizontalement Verticalement Les deux sens Isolé	Permet d'augmenter le nombre de pixels à imprimer par grappes afin d'améliorer les images horizontalement ou verticalement, ou d'améliorer les polices. Remarque : Désactivé correspond au paramètre usine.
Intensité toner 1 – 10	Eclaircit ou assombrit les travaux d'impression. Remarques : <ul style="list-style-type: none"> • 8 correspond au paramètre usine. • La sélection d'une valeur plus petite permet d'économiser le toner.
Accentuer les traits fins Activé Désactivé	Activer un mode d'impression conseillé pour certains fichiers tels que des plans d'architecte, des cartes, des circuits électroniques ou des diagrammes. Remarques : <ul style="list-style-type: none"> • Désactivé correspond au paramètre usine. • Vous pouvez définir cette option à partir du logiciel d'imprimante. Pour les utilisateurs Windows, cliquez sur Fichier > Imprimer, puis sur Propriétés, Préférences, Options ou Configuration. Pour les utilisateurs Macintosh, choisissez Fichier > Imprimer, puis réglez les paramètres depuis la boîte de dialogue Imprimer et les menus déroulants. • Pour définir cette option à partir d'Embedded Web Server, entrez l'adresse IP de l'imprimante réseau dans le champ d'adresse du navigateur Web.
Correction des gris Auto Désactivé	Régler automatiquement le contraste appliqué aux images. Remarque : Auto correspond au paramètre usine.

Utilisation	A
Luminosité -6 à 6	Ajuste les travaux d'impression en les éclaircissant ou en les assombrissant. Vous pouvez économiser du toner en éclaircissant l'impression. Remarque : 0 correspond au paramètre usine.
Contraste 0 – 5	Contrôle le contraste des impressions. Remarque : 0 correspond au paramètre usine.

Utilitaires, menu

Utilisation	A
Formater flash Oui Non	Formatez la mémoire flash. Attention — Dommages potentiels : ne mettez pas l'imprimante hors tension pendant le formatage de la mémoire flash. Remarques : <ul style="list-style-type: none"> • On appelle mémoire flash la capacité de stockage ajoutée grâce à l'installation sur l'imprimante d'une carte flash. • Si vous sélectionnez Oui, toutes les données de la mémoire flash sont supprimées. • Si vous sélectionnez Non, la demande de formatage est annulée. • La carte mémoire flash ne doit pas être protégée en lecture/écriture ou en écriture. • Cette option s'affiche uniquement lorsque un lecteur flash d'imprimante non défectueux est installé.
Dépistage Hex	Permet d'isoler plus facilement la cause d'un problème d'impression. Remarques : <ul style="list-style-type: none"> • Lorsque cette option est activée, toutes les données envoyées à l'imprimante sont imprimées sous la forme d'une représentation hexadécimale et alphabétique et les codes de commande ne sont pas exécutés. • Pour quitter ou désactiver le mode Dépistage Hex, réinitialisez l'imprimante ou mettez-la hors tension.
Taux de couverture Hors fonction En fonction	Fournit une estimation du pourcentage de couverture en toner d'une page. L'estimation est imprimée sur une page distincte à la fin de chaque travail d'impression. Remarque : Hors fonction correspond au paramètre usine.

Menu XPS

Utilisation	Pour
Imprimer pages err. Hors fonction En fonction	Imprimer une page contenant des informations sur les erreurs, notamment sur les erreurs de marquage XML. Remarque : Hors fonction correspond au paramètre usine.

Menu PDF

Utilisation	A
Ajuster la page Oui Non	Ajustez le contenu de la page au format du papier sélectionné. Remarque : Non correspond au paramètre usine.
Commentaires Ne pas imprimer Impression	Impression des commentaires dans un fichier PDF. Remarque : Ne pas imprimer correspond au paramètre usine.

PostScript, menu

Utilisation	A
Impr. erreur PS Activé Hors fonction	Impression d'une page mentionnant l'erreur PostScript. Remarque : Désactivé correspond au paramètre usine.
Lock PS Startup Mode (Verrouiller le mode de démarrage PS) Activé Désactivé	Désactiver le fichier SysStart. Remarque : Désactivé correspond au paramètre usine.
Priorité des polices Résident Flash	Etablir l'ordre de recherche des polices. Remarques : <ul style="list-style-type: none"> • Résidente correspond au paramètre usine. • Cette option de menu n'est disponible que lorsque l'imprimante est équipée d'une carte mémoire flash formatée en bon état de marche. • Assurez-vous que la carte mémoire flash n'est pas protégée en lecture/écriture, en écriture ou par un mot de passe. • La taille du tampon de travail ne doit pas être définie sur 100 %.

émul PCL, menu

Utiliser	Pour
Origine police Résidente Téléchargement Mémoire flash Tout	Déterminer l'ensemble des polices utilisées par le menu Nom police. Remarques : <ul style="list-style-type: none"> • « Résidente » correspond au paramètre usine. « Résidente » affiche le jeu de polices par défaut téléchargé dans la RAM. • « Téléchargement » affiche toutes les polices téléchargées dans la mémoire RAM. • « Flash » affiche toutes les polices résidentes de cette option. La carte mémoire flash en option doit être correctement formatée et ne peut pas être protégée en lecture/écriture, en écriture ou en écriture protégée par un mot de passe. • « Tout » affiche toutes les polices disponibles, quelle que soit l'option.

Utiliser	Pour
Nom police Courier 10	Identifier une police particulière ainsi que son emplacement. Remarque : Courier 10 correspond au paramètre usine. Il indique le nom de la police, son ID ainsi que son emplacement de stockage sur l'imprimante. L'abréviation des sources des polices est R pour Resident, F pour Flash, et D pour Download.
Jeu symboles 10U PC-8 12U PC-850	Déterminer le jeu de symboles pour chaque nom de police. Remarques : <ul style="list-style-type: none"> • Le format par défaut aux Etats-Unis est 10U PC-8. Le format international par défaut est 12U PC-850 • Un jeu de symboles est un ensemble de caractères alphanumériques, de signes de ponctuation et de symboles spéciaux. Les jeux de symboles prennent en charge les exigences propres à différentes langues ou programmes spécifiques, telles que les symboles mathématiques utilisés pour la notation scientifique. Seuls les jeux de symboles pris en charge sont affichés.
Paramètres émul. PCL Taille en points 1.00–1008.00	Modifier la taille en points pour les polices typographiques vectorielles. Remarques : <ul style="list-style-type: none"> • 12 correspond au paramètre usine. • Le terme « Taille en points » fait référence à la hauteur des caractères de la police. Un point équivaut à environ 0.014 pouce. • La taille en points peut être réduite ou augmentée par incrément de 0,25.
Paramètres émul. PCL Espacement 0.08–100	Spécifier l'espacement pour les polices vectorielles à espacement fixe. Remarques : <ul style="list-style-type: none"> • 10 correspond au paramètre usine. • L'espacement correspond au nombre de caractères à espacement fixe par pouce (cpp). • L'espacement peut être réduit ou augmenté par incrément de 0,01 cpp. • Dans le cas de polices à espacement constant non vectorielles, l'espacement est affiché mais il ne peut pas être modifié.
Paramètres émul. PCL Orientation Portrait Paysage	Déterminer l'orientation du texte et des images sur la page. Remarques : <ul style="list-style-type: none"> • Portrait correspond au paramètre usine. Portrait imprime le texte et les graphiques parallèlement au bord court du papier. • Paysage imprime le texte et les graphiques parallèlement au bord long du papier.
Paramètres émul. PCL Lignes par page 1–255	Spécifier le nombre de lignes imprimées sur chaque page. Remarques : <ul style="list-style-type: none"> • 60 correspond au paramètre usine par défaut aux Etats-Unis. 64 correspond à la valeur internationale par défaut. • L'imprimante définit l'espace disponible entre chaque ligne en fonction des paramètres Lignes par page, Format papier et Orientation. Sélectionnez l'orientation et le format de papier requis avant de définir le nombre de lignes par page.

Utiliser	Pour
Paramètres émul. PCL Largeur A4 198 mm 203 mm	Configurer l'imprimante pour impression sur format A4. Remarques : <ul style="list-style-type: none"> • 198 mm correspond au paramètre usine. • Le paramètre 203 mm configure la largeur de la page de façon à pouvoir imprimer 80 caractères avec un espacement de 10.
Paramètres émul. PCL CR Auto après LF En fonction Hors fonction	Indique si l'imprimante effectue automatiquement un retour chariot (CR) après une commande de saut de ligne (LF). Remarque : Hors fonction correspond au paramètre usine.
Paramètres émul. PCL LF Auto après CR En fonction Hors fonction	Indique si l'imprimante effectue automatiquement un saut de ligne (LF) après une commande retour chariot (CR) Remarque : Hors fonction correspond au paramètre usine.
Renommer les tiroirs Affecter chrg MF Hors fonction Aucun 0–199 Attribuer bac [x] Hors fonction Aucun 0–199 Affecter papier man. Eteinte Aucun 0–199 Affecter env. manuel Eteinte Aucun 0–199	Configurer l'imprimante pour qu'elle fonctionne avec des logiciels ou des programmes qui utilisent une numérotation différente pour les tiroirs et les chargeurs. Remarques : <ul style="list-style-type: none"> • Hors fonction correspond au paramètre usine. • Aucun ne peut pas être sélectionné. Elle s'affiche uniquement lorsqu'elle est sélectionnée par l'interpréteur PCL 5. Elle ignore également la commande de sélection de la source d'alimentation. • 0 – 199 permet d'attribuer des paramètres personnalisés.
Renommer les tiroirs Afficher les paramètres usine MPF par défaut = 8 T1 par défaut = 1 T1 par défaut = 4 T1 par défaut = 5 T1 par défaut = 20 T1 par défaut = 21 Env par défaut = 6 MPapier par défaut = 2 MEnv par défaut = 3	Afficher la valeur par défaut attribuée à chaque tiroir ou chargeur.

Utiliser	Pour
Renumeroter les tiroirs Rétablir les paramètres par défaut Oui Non	Restaurer les paramètres par défaut de tous les tiroirs et chargeurs.

Menu HTML

Utilisation	Pour
Nom police Albertus MT Antique Olive Apple Chancery Arial MT Avant Garde Bodoni Bookman Chicago Clarendon Cooper Black Copperplate Coronet Courier Eurostile Garamond Geneva Gill Sans Goudy Helvetica Hoefler Text Intl CG Times Intl Courier Intl Univers	Joanna MT Letter Gothic Lubalin Graph Marigold MonaLisa Recut Monaco New CenturySbk New York Optima Oxford Palatino Stempel Garamond Taffy Times Times New Roman Univers Zapf Chancery NewSansMTCS NewSansMTCT New SansMTJA NewSansMTKO
	Définir la police par défaut pour les documents HTML. Remarque : la police Times est utilisée pour les documents HTML dont la police n'est pas spécifiée.

Utilisation	Pour
Taille de la police 1–255 pt	Définir la taille de police par défaut pour les documents HTML. Remarques : <ul style="list-style-type: none"> • 12 pt correspond au paramètre usine. • La taille de police peut être augmentée par incrément de 1 pt.
Échelle 1–400%	Etablir la police par défaut pour les documents HTML. Remarques : <ul style="list-style-type: none"> • 100 % correspond au paramètre usine. • La mise à l'échelle peut se faire par incrément de 1 %.

Utilisation	Pour
Orientation Portrait Paysage	Définir l'orientation de la page pour les documents HTML. Remarque : Portrait correspond au paramètre usine.
Taille de la marge 8–255 mm	Définir la marge de la page pour les documents HTML. Remarques : <ul style="list-style-type: none"> • 19 mm correspond au paramètre usine. • La taille de la marge peut être augmentée par incrément de 1 mm.
Arrière-plans Ne pas imprimer Impression	Indiquer s'il faut ou non imprimer les arrière-plans des documents HTML. Remarque : Imprimer correspond au paramètre usine.

Menu Image

Utilisation	Pour
Ajustement auto En fonction Hors fonction	Sélectionner le format, l'échelle et l'orientation du papier les plus appropriés. Remarque : En fonction correspond au paramètre usine. Il annule les paramètres de mise à l'échelle et d'orientation définis pour certaines images.
Inverser En fonction Hors fonction	Inverser les images monochromes à deux tons. Remarques : <ul style="list-style-type: none"> • Hors fonction correspond au paramètre usine. • Ce paramètre ne s'applique pas aux images de format GIF ou JPEG.
Echelle Ancrage sup. gauche Meilleure corres Ancrage au centre Ajuster en haut./larg. Ajuster en hauteur Ajuster en largeur	Ajuster l'image au format de support sélectionné. Remarques : <ul style="list-style-type: none"> • Meilleure corres. correspond à la valeur usine. • Lorsque le paramètre Ajustement auto est en fonction, l'échelle est automatiquement définie sur Meilleure corres.
Orientation Portrait Paysage Portrait inv. Paysage inversé	Définir l'orientation de l'image. Remarque : Portrait correspond au paramètre usine.

Menu Aide

Le menu Aide est composé de plusieurs pages d'aide stockées dans l'imprimante sous forme de documents PDF. Ceux-ci contiennent des informations relatives à l'imprimante et aux travaux d'impression.

Ils sont disponibles en anglais, en français, en allemand et en espagnol. Vous pouvez les trouver dans d'autres langues sur le CD *Logiciel et documentation*.

Utiliser	Pour
Imprimer tous les guides	Imprimer tous les guides.
Qualité impression	Imprimer des informations sur la résolution des problèmes de qualité d'impression.
Guide d'impression	Imprimer des informations sur le chargement des papiers et supports spéciaux.
Guide des supports	Imprimer une liste des formats de papier pris en charge par les différents tiroirs et chargeurs de l'imprimante.
Guide des défauts d'impression	Imprimer des informations sur la résolution des problèmes d'impression.
Affichage des menus	Imprimer une liste des menus et paramètres du panneau de commandes de l'imprimante.
Guide d'information	Imprimer un guide indiquant où trouver des informations supplémentaires.
Guide raccordement	Imprimer des informations les méthodes de connexion de l'imprimante : connexion locale (USB) ou à un réseau.
Guide de transport	Imprimer des instructions sur le déplacement de l'imprimante en toute sécurité.

Economiser de l'argent et protéger l'environnement

Economies de papier et de toner

Des études démontrent que l'utilisation de papier est responsable de l'empreinte carbone d'une imprimante à hauteur de 80 %. Vous pouvez réduire votre empreinte carbone de manière significative en utilisant du papier recyclé et en suivant ces suggestions d'impression, par exemple l'impression recto verso et l'impression de pages multiples sur une seule feuille de papier.

Pour plus d'informations sur l'économie de papier et d'énergie à l'aide d'un paramètre de l'imprimante, reportez-vous à la rubrique « Utilisation du mode Eco ».

Utilisation de papier recyclé

En tant qu'entreprise sensible au respect de l'environnement, nous approuvons l'utilisation du papier recyclé spécialement destiné aux imprimantes laser. Pour plus d'informations sur les papiers recyclés pris en charge par votre imprimante, reportez-vous à la section « Utilisation de papier recyclé et d'autres papiers de bureau », page 42.

Economie des fournitures

Utiliser les deux faces du papier

Si votre imprimante prend en charge l'option recto verso, vous pouvez vérifier si les deux faces du papier sont imprimées en sélectionnant **Impression sur les deux faces** dans la boîte de dialogue Imprimer.

Placez plusieurs pages sur une feuille de papier.

Vous pouvez imprimer jusqu'à 16 pages consécutives d'un document de plusieurs pages sur une seule et même face d'une feuille en sélectionnant un paramètre de la section Impression multipage (nombre de pages par feuille) de la boîte de dialogue Imprimer.

Vérifiez la qualité de votre brouillon.

Avant d'imprimer ou de faire plusieurs copies d'un document, procédez comme suit :

- Utilisez la fonction d'aperçu, disponible dans la boîte de dialogue Imprimer, pour visualiser le document avant de l'imprimer.
- Imprimez une copie du document pour en vérifier le contenu et le format.

Évitez les bourrages papier

Définissez correctement le type et le format de papier pour éviter les bourrages. Pour plus d'informations, reportez-vous à la rubrique « Réduction des risques de bourrage », page 107.

Economie d'énergie

Utilisation du mode Eco

Utilisez le mode Eco pour sélectionner rapidement une ou plusieurs manières de réduire l'impact de votre imprimante sur l'environnement.

- 1 A partir du panneau de commandes de l'imprimante, parcourez :

 > Paramètres > Paramètres >  > Paramètres généraux >  > Mode éco >  > sélectionnez un paramètre

Utilisation	Pour
Hors fonction	Utiliser les paramètres usine par défaut pour tous les paramètres associés au mode Eco. Ce paramètre prend en charge les spécifications de performance de votre imprimante.
Energie	Réduire la consommation d'énergie, notamment quand l'imprimante est inactive. <ul style="list-style-type: none"> Les moteurs de l'imprimante ne démarrent pas avant qu'un travail soit prêt pour l'impression. Vous constaterez peut-être un bref délai avant l'impression de la première page. L'imprimante entre en mode Veille après une minute d'inactivité.
Energie/Papier	Utiliser tous les paramètres associés aux modes Energie et Papier.
Papier normal	<ul style="list-style-type: none"> Activer la fonction Recto verso automatique. Désactiver les fonctions de journal d'impression.

- 2 Appuyez sur .

Réduction du bruit de l'imprimante

Utilisez le mode silencieux pour réduire le bruit de l'imprimante.

- 1 A partir du panneau de commandes de l'imprimante, naviguez jusqu'à :

 > Paramètres > Paramètres >  > Paramètres généraux >  > Mode silencieux > 

- 2 Sélectionnez le paramètre souhaité.

Utiliser	Pour
En fonction	Réduire le bruit de l'imprimante. Remarques : <ul style="list-style-type: none"> La vitesse de traitement des travaux d'impression sera réduite. Les moteurs de l'imprimante ne démarrent pas avant qu'un document soit prêt pour l'impression. Il y a un bref délai avant l'impression de la première page.
Eteinte	Utiliser les paramètres usine par défaut. Remarque : Ce paramètre prend en charge les spécifications de performance de l'imprimante.

- 3 Appuyez sur .

Réglage du Mode veille

Pour économiser de l'énergie, réduisez le délai d'attente avant la mise en veille de l'imprimante. Ce délai peut être compris entre 1 et 180 minutes. 30 minutes correspond au paramètre usine.

Utilisation du serveur Web incorporé

1 Ouvrez un navigateur Web, puis tapez l'adresse IP de l'imprimante dans le champ d'adresse.

Remarques :

- Dans la section TCP/IP du menu Réseau/Rapports, vous trouverez l'adresse IP. L'adresse IP apparaît sous la forme de quatre séries de chiffres séparées par des points, par exemple 123.123.123.123.
- Si vous utilisez un serveur proxy, désactivez-le temporairement pour charger correctement la page Web.

2 Cliquez sur **Paramètres >Paramètres généraux >Délais**.

3 Dans le champ Mode Veille, indiquez le délai d'attente avant la mise en veille de l'imprimante.

4 Cliquez sur **Envoyer**.

Utilisation du panneau de commandes de l'imprimante

1 A partir du panneau de commandes de l'imprimante, naviguez jusqu'à :



2 Appuyez sur les flèches vers la gauche ou la droite pour sélectionner le nombre de minutes d'attente avant la mise en veille de l'imprimante.

3 Appuyez sur **[OK]**.

Utilisation du mode Hibernation

Le mode Hibernation est un mode de fonctionnement électrique ultra faible. En mode Hibernation, tous les autres systèmes et périphériques sont éteints en toute sécurité.

Remarque : Les modes Hibernation et Veille peuvent être planifiés.

Utilisation du serveur Web incorporé

1 Ouvrez un navigateur Web, puis tapez l'adresse IP de l'imprimante dans le champ d'adresse.

Remarques :

- Dans la section TCP/IP du menu Réseau/Rapports, vous trouverez l'adresse IP. L'adresse IP apparaît sous la forme de quatre séries de chiffres séparées par des points, par exemple 123.123.123.123.
- Si vous utilisez un serveur proxy, désactivez-le temporairement pour charger correctement la page Web.

2 Cliquez **Paramètres >Paramètres généraux >Paramètres du bouton Veille**.

3 Dans le menu déroulant Appuyer sur le bouton Veille ou Maintenir le bouton Veille enfoncé, sélectionnez **Hibernation**.

4 Cliquez sur **Envoyer**.

Utilisation du panneau de commandes de l'imprimante

1 A partir du panneau de commandes de l'imprimante, parcourez :

Cliquez sur  >Paramètres >Paramètres >  >Paramètres généraux > .

2 Appuyez **Appuyer sur le bouton veille** ou **Appuyer ou Maintenir le bouton veille enfoncé**, ensuite appuyez .

3 Appuyez **Mode hibernation** > .

Réglage de la luminosité de l'écran de l'imprimante

Pour faire des économies d'énergie ou si vous n'arrivez pas à lire les informations affichées à l'écran, vous pouvez régler la luminosité de l'écran.

Utilisation d'Embedded Web Server

1 Ouvrez un navigateur Web, puis tapez l'adresse IP de l'imprimante dans le champ d'adresse.

Remarques :

- Dans la section TCP/IP du menu Réseau/Ports, affichez l'adresse IP. L'adresse IP apparaît sous la forme de quatre séries de chiffres séparées par des points, par exemple 123.123.123.123.
- Si vous utilisez un serveur proxy, désactivez-le temporairement pour charger correctement la page Web.

2 Cliquez sur **Paramètres >Paramètres généraux**.

3 Dans le champ Luminosité de l'écran, saisissez le pourcentage de luminosité de votre choix pour l'écran.

4 Cliquez sur **Envoyer**.

Recyclage

Recyclage des produits Dell

Pour renvoyer des produits Dell à des fins de recyclage :

1 Rendez-vous sur notre site Web à la page www.dell.com/recycle.

2 Sélectionnez votre pays ou votre région.

3 Suivez les instructions qui s'affichent à l'écran.

Sécurisation de l'imprimante

Utilisation de la fonction de verrouillage

L'imprimante est équipée d'une fonction de verrouillage. Installez le verrou compatible avec la majorité des ordinateurs portables à l'emplacement indiqué afin de verrouiller l'imprimante en position.



Déclaration relative à la volatilité

Votre imprimante comporte différents types de mémoires pouvant stocker les paramètres de l'imprimante et du réseau, ainsi que les données d'utilisateur.

Type de mémoire	Description
Mémoire volatile	Votre imprimante utilise une <i>mémoire vive</i> (RAM) standard pour mettre temporairement en mémoire tampon les données d'utilisateur durant les travaux d'impression simples.
Mémoire non volatile	Votre imprimante peut utiliser deux types de mémoire non volatile : EEPROM et NAND (mémoire flash). Ces deux types sont utilisés pour stocker le système d'exploitation, les paramètres du périphérique et les informations du réseau.

Dans les circonstances suivantes effacez le contenu de toute mémoire installée dans l'imprimante :

- L'imprimante est mise hors service.
- L'imprimante est déplacée dans un autre service ou site.
- L'entretien de l'imprimante est effectué par une personne externe à votre organisation.
- L'imprimante est envoyée en réparation.
- L'imprimante est vendue à une autre organisation.

Effacement de la mémoire volatile

La mémoire volatile (RAM) installée sur votre imprimante nécessite une source d'alimentation pour conserver les informations. Mettez l'imprimante hors tension pour effacer les données en mémoire tampon.

Effacement de la mémoire non volatile

Effacez des paramètres individuels, des paramètres de périphérique et du réseau, des paramètres de sécurité et des solutions intégrées en procédant comme suit :

- 1 Eteignez l'imprimante.
- 2 Maintenez les boutons **2** et **6** du clavier enfoncées pendant la mise sous tension de l'imprimante. Relâchez les boutons uniquement lorsque l'écran de la barre de progression apparaît.
L'imprimante effectue une séquence de tests de mise sous tension, puis le menu Configuration apparaît. Une fois l'imprimante sous tension, une liste de fonctions s'affiche sur l'écran de l'imprimante.
- 3 Appuyez sur la flèche vers le haut ou vers le bas jusqu'à ce que **Effacer tous les paramètres** s'affiche .
L'imprimante redémarre à plusieurs reprises au cours du processus.

Remarque : La fonction Effacer tous les paramètres supprime en toute sécurité les paramètres du périphérique, les solutions, les travaux et les mots de passe de la mémoire de l'imprimante.

- 4 Accédez à :

Retour > Quitter le menu config.

L'imprimante active la réinitialisation, puis rétablit son mode de fonctionnement normal.

Recherche des informations de sécurité sur l'imprimante

Dans les environnements de haute sécurité, il peut être nécessaire de prendre des mesures supplémentaires pour vous assurer que les données confidentielles stockées dans le disque dur de l'imprimante ne sont pas accessibles. Pour obtenir plus d'informations, reportez-vous au *Guide de l'administrateur d'Embedded Web Server* à l'adresse [http:](http://)

Maintenance de l'imprimante

Certaines tâches doivent être effectuées périodiquement sur votre imprimante pour conserver des performances optimales.

Attention — Dommages potentiels : Le fait de ne pas remplacer les pièces et les fournitures, le cas échéant, pourrait endommager votre imprimante. En revanche, leur remplacement permet d'améliorer la performance de l'appareil.

Nettoyage de l'imprimante

Nettoyage de l'imprimante

Remarque : Vous devrez procéder au nettoyage après quelques mois d'utilisation.

Attention — Dommages potentiels : Les dégâts sur l'imprimante provoqués par une mauvaise manipulation ne sont pas couverts par sa garantie.

- 1 Vérifiez que l'imprimante est hors tension et débranchée de la prise électrique.



MISE EN GARDE—RISQUE D'ELECTROCUTION : pour éviter tout risque d'électrocution lors du nettoyage de l'extérieur de l'imprimante, débranchez le cordon d'alimentation électrique de la prise et déconnectez tous les câbles de l'imprimante avant de continuer.

- 2 Retirez le papier du réceptacle standard et du chargeur multifonction.
- 3 Nettoyez l'imprimante à l'aide d'une brosse souple ou d'un aspirateur pour retirer la poussière, les peluches du ruban et les bouts de papier.
- 4 Humidifiez un chiffon propre et sans peluches, puis utilisez-le pour nettoyer l'extérieur de l'imprimante.
Attention — Dommages potentiels : N'utilisez pas de nettoyeurs ni de détergents de ménage, car ils peuvent détériorer l'extérieur de l'imprimante.
- 5 Assurez-vous que toutes les zones de l'imprimante sont sèches avant d'envoyer un nouveau travail d'impression.

Vérification de l'état des pièces et des fournitures

Lorsqu'une fourniture doit être remplacée ou qu'une opération de maintenance est nécessaire, un message apparaît sur l'écran de l'imprimante.

Vérification de l'état des pièces et fournitures à partir du panneau de commandes de l'imprimante

A partir du panneau de commandes de l'imprimante, naviguez jusqu'à :

 >Etat/Fournitures >  Voir fournitures > 

Vérification de l'état des pièces et fournitures à partir du serveur Web incorporé

Remarque : Vérifiez que l'ordinateur et l'imprimante sont connectés au même réseau.

- 1 Ouvrez un navigateur Web, puis tapez l'adresse IP de l'imprimante dans le champ d'adresse.

Remarques :

- Dans la section TCP/IP du menu Réseau/Ports, affichez l'adresse IP. L'adresse IP apparaît sous la forme de quatre séries de chiffres séparées par des points, par exemple 123.123.123.123.
- Si vous utilisez un serveur proxy, désactivez-le temporairement pour charger correctement la page Web.

- 2 Cliquez sur **Etat du périphérique >Plus de détails**.

Estimation du nombre de pages restantes

L'estimation du nombre de pages restantes est basée sur l'historique d'impression récent de l'imprimante. La précision de cette estimation peut varier fortement et dépend de nombreux facteurs, tel que le contenu du document, les paramètres de qualité d'impression et d'autres paramètres d'impression.

La précision de l'estimation du nombre de pages restantes peut diminuer lorsque la consommation d'impression effective diffère de la consommation relevée dans l'historique d'impression. Tenez compte de la variabilité du niveau de précision avant d'acheter ou de remplacer des fournitures sur la base de l'estimation. En l'absence d'un historique d'impression approprié sur l'imprimante, les estimations initiales calculent la consommation future de fournitures sur la base des méthodes de test de l'Organisation internationale de normalisation* et le contenu de la page.

* Rendement noir moyen continu déclaré conformément à la norme ISO/IEC 19752.

Commande de fournitures

Commande de consommables à l'aide de l'Utilitaire de commande de consommables

- 1 Cliquez sur  ou sur **Démarrer**.
- 2 Cliquez sur **Tous les programmes** ou sur **Programmes**, puis sélectionnez le dossier du programme du pilote dans la liste.
- 3 Sélectionnez votre imprimante et allez sur:
Centre de suivi d'état >Commander des fournitures
- 4 Dans la boîte de dialogue de commande de fournitures, effectuez l'une des opérations suivantes :
 - Cliquez sur **Commander en ligne** pour commander des fournitures sur Internet.
 - Cliquez sur **Commander par téléphone** pour commander des fournitures par téléphone.

Commande de fournitures à partir de l'accueil de l'imprimante

- 1 Cliquez sur  ou sur **Démarrer**.
- 2 Cliquez sur **Tous les programmes** ou sur **Programmes**, puis sélectionnez le dossier du programme du pilote dans la liste.
- 3 Sélectionnez votre imprimante et allez sur:
Accueil de l'imprimante Dell >Maintenance >Commander des fournitures
- 4 Dans la boîte de dialogue de commande de fournitures, effectuez l'une des opérations suivantes :
 - Cliquez sur **Commander en ligne** pour commander des fournitures sur Internet.
 - Cliquez sur **Commander par téléphone** pour commander des fournitures par téléphone.

Stockage des fournitures

Stockez les fournitures de l'imprimante dans un lieu propre et frais. Rangez-les côté droit orienté vers le haut et ne les sortez pas de leur emballage avant de les utiliser.

Veillez à ne pas exposer les fournitures à :

- la lumière directe du soleil,
- des températures supérieures à 35°C,
- une humidité élevée (supérieure à 80 %),
- un environnement salé,
- des gaz corrosifs,
- une poussière excessive.

Remplacement des consommables

Remplacement de la cartouche de toner

- 1 Appuyez sur le bouton situé sur le côté droit de l'imprimante, puis ouvrez la porte avant.

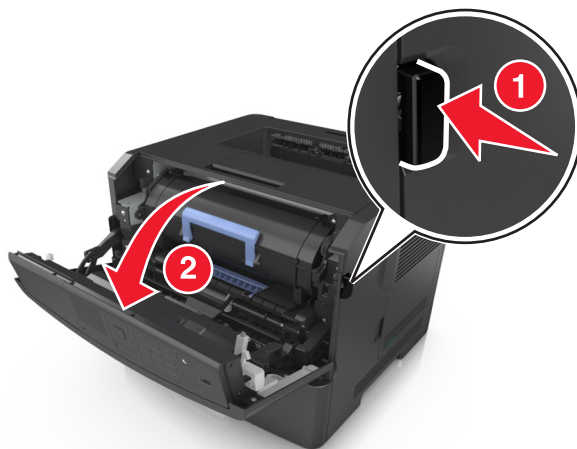

- 2 Tirez la cartouche de toner vers l'extérieur à l'aide de la poignée.



- 3 Déballez la cartouche de toner, puis retirez tous ses emballages.

- 4 Secouez la nouvelle cartouche pour répartir le toner.

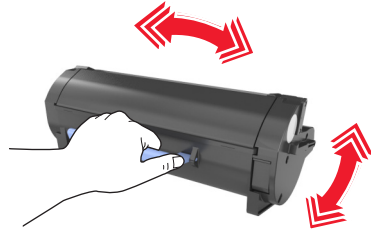

- 5 Insérez la cartouche de toner dans l'imprimante en alignant les rails latéraux de la cartouche sur les flèches des rails latéraux intérieurs de l'imprimante.

Attention — Dommages potentiels : N'exposez pas l'unité de traitement d'images à la lumière directe pendant plus de dix minutes. Une exposition prolongée à la lumière pourrait provoquer des problèmes de qualité d'impression.

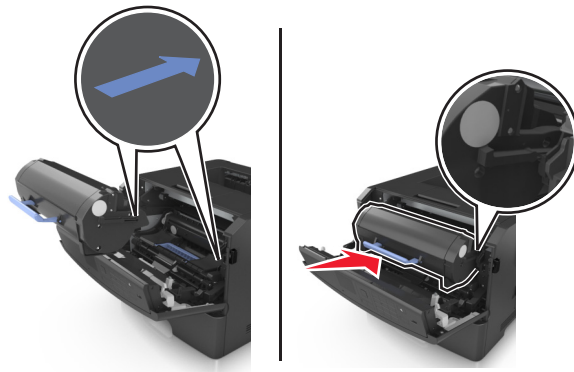

- 6 Fermez la porte avant.

Remplacement de l'unité de traitement d'images

- 1 Appuyez sur le bouton situé sur le côté droit de l'imprimante, puis ouvrez la porte avant.

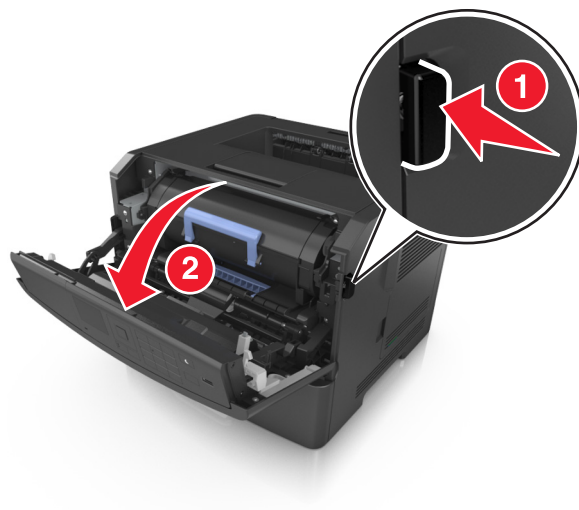

2 Tirez la cartouche de toner vers l'extérieur à l'aide de la poignée.



3 Relevez la poignée bleue, puis retirez l'unité de traitement d'images de l'imprimante.



4 Déballez la nouvelle unité de traitement d'images et secouez-la.

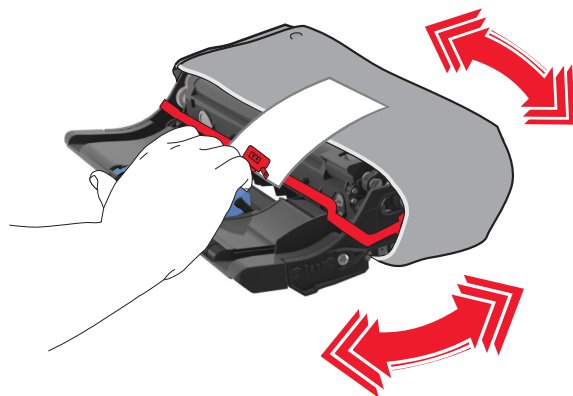

5 Retirez tous les emballages de l'unité de traitement d'images.

Attention — Dommages potentiels : N'exposez pas l'unité de traitement d'images à la lumière directe pendant plus de dix minutes. Une exposition prolongée à la lumière pourrait provoquer des problèmes de qualité d'impression.

Attention — Dommages potentiels : Ne touchez pas le tambour du photoconducteur. Dans le cas contraire, vous risqueriez d'altérer la qualité d'impression des prochains travaux.

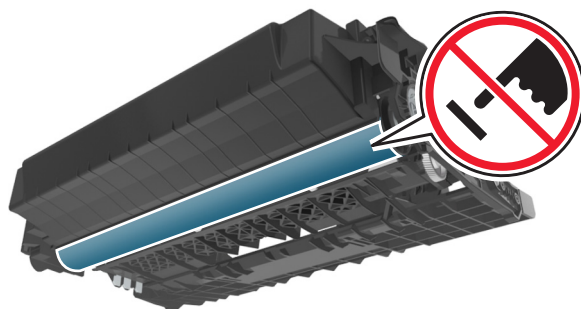

6 Insérez l'unité de traitement d'images dans l'imprimante en alignant les flèches de ses rails latéraux sur celles des rails latéraux à l'intérieur de l'imprimante.

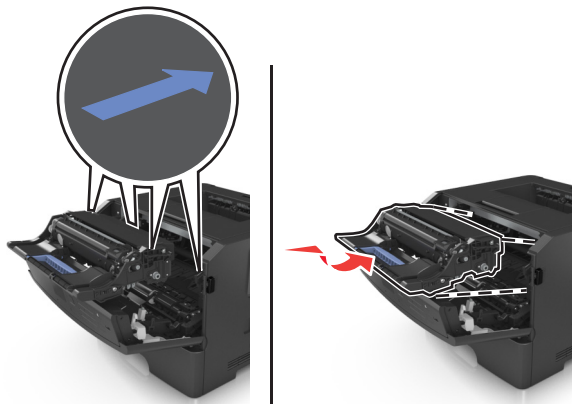

- 7 Insérez la cartouche de toner dans l'imprimante en alignant les rails latéraux de la cartouche sur les flèches des rails latéraux intérieurs de l'imprimante.

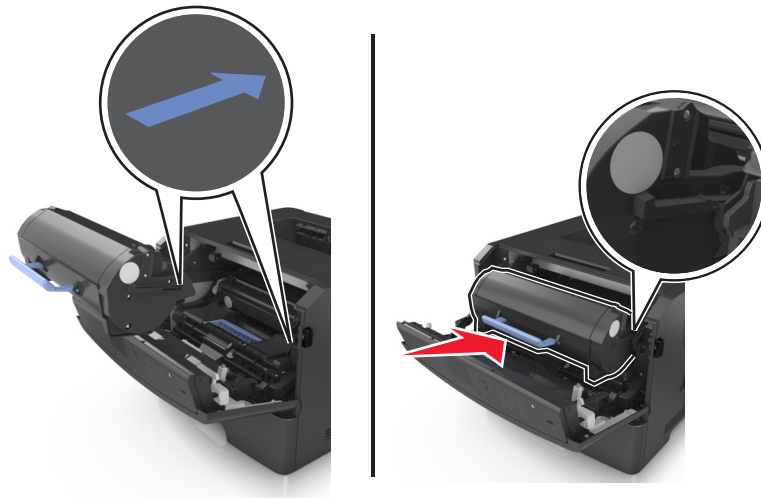

- 8 Fermez la porte avant.

Déplacement de l'imprimante

Avant de déplacer l'imprimante

⚠ AVERTISSEMENT—RISQUE DE BLESSURE : Avant tout déplacement, suivez les instructions ci-dessous pour éviter de vous blesser ou d'endommager l'imprimante :

- Mettez l'imprimante hors tension à l'aide du commutateur d'alimentation et débranchez le câble d'alimentation de la prise électrique.
- Débranchez tous les cordons et câbles de l'imprimante avant de la déplacer.
- Si un tiroir en option est installé, retirez-le d'abord de l'imprimante. Pour retirer le tiroir en option, faites glisser vers l'avant de celui-ci le loquet situé sur son côté droit jusqu'à ce qu'il *s'enclenche*.



- Utilisez les poignées situées de part et d'autre de l'imprimante pour la soulever.
- Vérifiez que vos doigts ne se trouvent pas sous l'imprimante lorsque vous la posez.
- Assurez-vous qu'il y ait suffisamment d'espace autour de l'imprimante avant de la configurer.

Utilisez uniquement le cordon d'alimentation fourni avec cet appareil ou le cordon de remplacement autorisé par le fabricant.

Attention — Dommages potentiels : Les dégâts sur l'imprimante provoqués par un déplacement incorrect ne sont pas couverts par sa garantie.

Déplacement de l'imprimante

L'imprimante et ses options matérielles peuvent être déplacées en toute sécurité en respectant les précautions suivantes :

- Si vous utilisez un chariot pour déplacer l'imprimante, veillez à ce que sa surface puisse accueillir toute la base de l'imprimante.
- De même, si vous utilisez un chariot pour déplacer les options matérielles, veillez à ce que sa surface puisse accueillir toutes les options matérielles.
- Maintenez l'imprimante à la verticale.
- Evitez tout mouvement brusque.

Transport de l'imprimante

Pour transporter l'imprimante, utilisez l'emballage d'origine.

Gestion de votre imprimante

Gestion des messages de l'imprimante

Utilisez l'application Indicateur d'état pour afficher les messages d'erreur requérant votre intervention sur l'imprimante. En cas d'erreur, un bulle s'affiche pour vous indiquer la nature de l'erreur et vous diriger vers les informations de récupération appropriées.

Si vous avez installé l'indicateur d'état en même temps que le logiciel de l'imprimante, l'application s'exécute automatiquement lorsque l'installation du logiciel est terminée. L'installation a réussi si l'icône de l'indicateur d'état apparaît dans la barre d'état système.

Remarques :

- Cette fonction est disponible uniquement sous Windows P ou version ultérieure.
- Vérifiez que le logiciel de communication bidirectionnel est en place afin de permettre à l'imprimante et à l'ordinateur de communiquer.

Désactivation de l'indicateur d'état

- 1 Dans la barre d'état système, effectuez un clic droit sur l'icône de l'indicateur d'état.
- 2 Sélectionnez **Quitter**.

Activation de l'indicateur d'état

- 1 Cliquez sur  ou sur **Démarrer**.
- 2 Cliquez sur **Tous les programmes** ou sur **Programmes**, puis sélectionnez le dossier du programme du pilote dans la liste.
- 3 Sélectionnez votre imprimante, puis cliquez sur **Indicateur d'état**.

Accès au Centre de suivi d'état

Utilisez l'application Centre de suivi d'état pour consulter l'état des imprimantes connectées au réseau ou via un port USB, et commander des consommables en ligne.

Remarque : Vérifiez que le logiciel de communication bidirectionnel est en place afin de permettre à l'imprimante et à l'ordinateur de communiquer.

- 1 Cliquez sur  ou sur **Démarrer**.
- 2 Cliquez sur **Tous les programmes** ou sur **Programmes**, puis sélectionnez le dossier du programme du pilote dans la liste.
- 3 Cliquez sur **Centre de suivi d'état**.

Remarque : Pour commander des consommables en ligne, cliquez sur le lien **Utilitaire de commande de consommables**.

Consultation de l'écran virtuel

- 1 Ouvrez un navigateur Web, puis tapez l'adresse IP de l'imprimante dans le champ d'adresse.

Remarques :

- imprimer une page de configuration du réseau ou la page de paramètres de menus, puis identifier l'adresse IP dans la section TCP/IP. L'adresse IP apparaît sous la forme de quatre séries de chiffres séparées par des points, par exemple 123.123.123.123.
- Si vous utilisez un serveur proxy, désactivez-le temporairement pour charger correctement la page Web.

- 2 Appuyez sur **Entrée** pour ouvrir la page Web de votre imprimante.

- 3 Cliquez sur **Applications > Panneau de commandes distant > Lancer l'applet VNC**.

Remarque : Le lancement de l'applet VNC nécessite un plug-in Java.

- 4 Cliquez sur **Cliquez ici pour continuer**.

L'écran virtuel fonctionne comme un écran qui serait relié au panneau de commandes de l'imprimante.

Affichage de rapports

Vous pouvez afficher certains rapports depuis le serveur Web incorporé. Ces rapports sont utiles pour l'évaluation de l'état de l'imprimante, du réseau et des fournitures.

- 1 Ouvrez un navigateur Web, puis tapez l'adresse IP de l'imprimante dans le champ d'adresse.

Remarques :

- L'adresse IP de l'imprimante figure dans la section TCP/IP du menu Réseau/Ports. L'adresse IP apparaît sous la forme de quatre séries de chiffres séparées par des points, par exemple 123.123.123.123.
- Si vous utilisez un serveur proxy, désactivez-le temporairement pour charger correctement la page Web.

- 2 Cliquez sur **Rapports**, puis sur le type de rapport à afficher.

Configuration de notifications de fournitures à l'aide du serveur Web incorporé

Vous pouvez choisir la manière dont vous souhaitez être alerté lorsque le niveau des fournitures est presque bas, bas, très bas ou totalement épuisé en définissant des alertes sélectionnables.

Remarques :

- Des alertes sélectionnables peuvent être définies sur la cartouche de toner, l'unité de traitement d'images et le kit de maintenance.
- Toutes les alertes sélectionnables peuvent être définies pour les niveaux de fournitures presque bas, bas et très bas. Toutes les alertes sélectionnables ne peuvent pas être définies pour le niveau des fournitures totalement épuisé. L'alerte sélectionnable par courrier électronique est possible pour tous les niveaux des fournitures.
- Le pourcentage de fourniture restante approximatif de déclenchement de l'alerte peut être défini sur certaines fournitures et pour certains niveaux.

- 1 Ouvrez un navigateur Web, puis tapez l'adresse IP de l'imprimante dans le champ d'adresse.

Remarques :

- Dans la section TCP/IP du menu Réseau/Ports, affichez l'adresse IP. L'adresse IP apparaît sous la forme de quatre séries de chiffres séparées par des points, par exemple 123.123.123.123.
- Si vous utilisez un serveur proxy, désactivez-le temporairement pour charger correctement la page Web.

2 Cliquez sur **Paramètres >Paramètres d'impression >Notifications fournitures**.

3 Dans le menu déroulant de chaque fourniture, sélectionnez l'une des options de notification suivantes :

Notification	Description
Désactivé	Comportement normal de l'imprimante pour tous les consommables.
E-mail uniquement	L'imprimante génère un courrier électronique lorsque le niveau de la fourniture est atteint. L'état de la fourniture s'affiche sur la page de menus et la page d'état.
Avertissement	L'imprimante affiche le message d'avertissement et génère un courrier électronique sur l'état de la fourniture. L'imprimante ne s'arrête pas lorsque le niveau est atteint.
Arrêt réversible ¹	L'imprimante cesse de traiter les travaux lorsque le niveau de la fourniture est atteint et l'utilisateur doit appuyer sur un bouton pour poursuivre l'impression.
Arrêt irréversible ^{1,2}	L'imprimante s'arrête lorsque le niveau de la fourniture est atteint. La fourniture doit être remplacée pour poursuivre l'impression.

¹ L'imprimante génère un courrier électronique sur l'état de la fourniture lorsque les notifications de fournitures sont activées.
² L'imprimante s'arrête lorsque des fournitures sont épuisées avant de ne pas l'endommager.

4 Cliquez sur **Envoyer**.

Modification des paramètres d'impression confidentielle

Remarque : Cette fonction est disponible uniquement pour les imprimantes réseau et les imprimantes connectées à des serveurs d'impression.

1 Ouvrez un navigateur Web, puis tapez l'adresse IP de l'imprimante dans le champ d'adresse.

Remarques :

- Dans la section TCP/IP du menu Réseau/Ports, affichez l'adresse IP de l'imprimante. L'adresse IP apparaît sous la forme de quatre séries de chiffres séparées par des points, par exemple 123.123.123.123.
- Si vous utilisez un serveur proxy, désactivez-le temporairement pour charger correctement la page Web.

2 Cliquez sur **Configuration >onglet Autres paramètres >Sécurité >Config. impression confidentielle**.

3 Modifiez les paramètres :

- Définissez un nombre maximum de tentatives de saisie du code PIN. Lorsqu'un utilisateur dépasse le nombre maximum de tentatives autorisées, tous ses travaux d'impression sont supprimés.
- Définissez un délai d'expiration pour les travaux d'impression confidentiels. Lorsqu'un utilisateur n'imprime pas ses travaux dans le délai imparti, ceux-ci sont supprimés.

4 Enregistrez les paramètres modifiés.

Copie des paramètres de l'imprimante sur d'autres imprimantes

Remarque : Cette fonction est disponible uniquement pour les imprimantes réseau.

- 1 Ouvrez un navigateur Web, puis tapez l'adresse IP de l'imprimante dans le champ d'adresse.

Remarques :

- Dans la section TCP/IP du menu Réseau/Ports, affichez l'adresse IP. L'adresse IP apparaît sous la forme de quatre séries de chiffres séparées par des points, par exemple 123.123.123.123.
- Si vous utilisez un serveur proxy, désactivez-le temporairement pour charger correctement la page Web.

- 2 Cliquez sur **Copier les paramètres de l'imprimante**.
- 3 Pour changer la langue, sélectionnez une langue dans la liste déroulante, puis cliquez sur **Cliquer ici pour ajouter une langue**.
- 4 Cliquez sur **Paramètres de l'imprimante**.
- 5 Saisissez les adresses IP des imprimantes source et cible dans leurs champs respectifs.

Remarque : Si vous souhaitez ajouter ou supprimer une imprimante cible, cliquez ensuite sur **Ajouter IP cible** ou **Supprimer IP cible**.

- 6 Cliquez sur **Copier les paramètres de l'imprimante**.







Restauration des paramètres usine

Si vous souhaitez conserver une liste des paramètres de menus actuels pour référence, imprimez une page de paramètres de menu avant de restaurer les paramètres usine. Pour plus d'informations, reportez-vous à la section « Impression d'une page des paramètres de menu », page 28.

Si vous souhaitez une méthode plus complète de restauration des paramètres usine par défaut de l'imprimante, choisissez l'option Effacer tous les paramètres. Pour plus d'informations, reportez-vous à la section « Effacement de la mémoire non volatile », page 93.

Attention — Dommages potentiels : restaurer les paramètres usine permet de rétablir la plupart des paramètres usine de l'imprimante. Parmi les exceptions figurent la langue d'affichage, les formats et les messages personnalisés ainsi que les paramètres du menu Réseau/Port. L'ensemble des ressources téléchargées stockées dans la mémoire vive est supprimé. Cette suppression n'affecte pas les ressources téléchargées stockées dans la mémoire flash ou dans le disque dur de l'imprimante.

A partir du panneau de commandes de l'imprimante, allez sur :

 > Paramètres >  > Paramètres >  > Paramètres généraux >  > Paramètres usine >  > Restaurer maintenant > 

Elimination des brouages

Veillez à bien sélectionner le papier et les supports spéciaux, et à les charger correctement, afin d'éviter les brouages papier. Si un brouage papier se produit, suivez les étapes décrites dans ce chapitre.

Remarque : Auto correspond au paramètre par défaut de l'option Correction brouage. L'imprimante réimprime les pages à la suite d'un brouage papier sauf si la mémoire utilisée pour suspendre ces pages est requise pour d'autres travaux d'impression.

Réduction des risques de brouage

Chargez le papier correctement

- Assurez-vous que le papier est chargé bien à plat dans le tiroir.

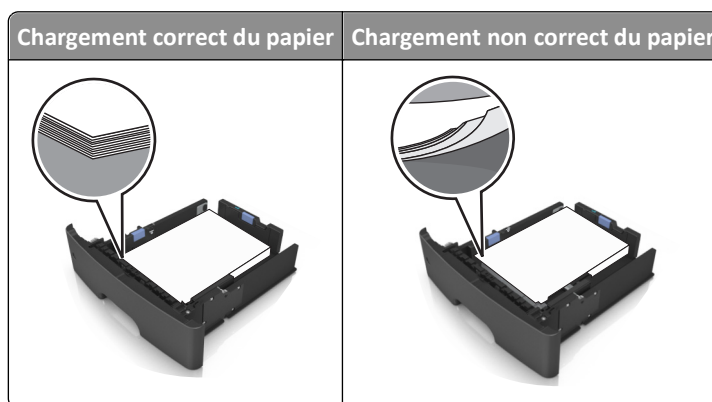

- Ne retirez pas un tiroir lorsqu'une impression est en cours.
- Ne chargez pas un tiroir lorsqu'une impression est en cours. Chargez-le avant l'impression ou attendez qu'un message s'affiche pour charger le papier.
- Ne chargez pas trop de support. Assurez-vous que la hauteur de la pile est en dessous du repère de chargement maximal.
- Ne faites pas glisser le papier dans le tiroir. Chargez le papier comme illustré.

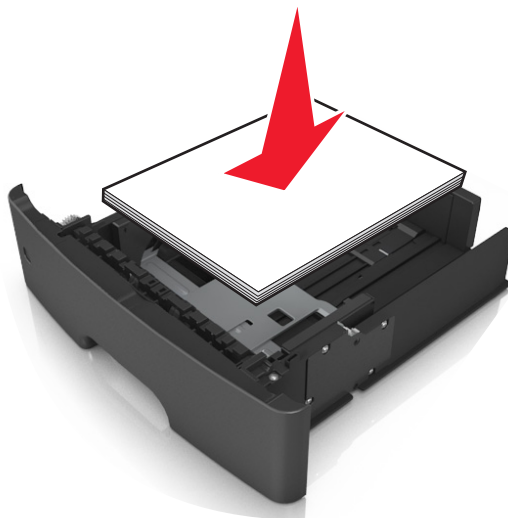

- Vérifiez que les guide-papier du tiroir ou du chargeur multifonction sont correctement positionnés et qu'ils ne sont pas trop serrés contre le papier ou les enveloppes.
- Poussez fermement le tiroir dans l'imprimante une fois le papier chargé.

Utilisez le papier recommandé.

- Utilisez uniquement les types de papier et de support spéciaux recommandés.
- Ne chargez pas de papier froissé, plié, humide, gondolé ou recourbé.
- Déramez, ventilez et égalisez le papier avant de le charger.

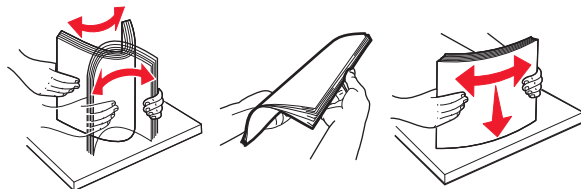

- N'utilisez pas de papier découpé ou rogné manuellement.
- Ne mélangez pas les formats, les grammages ou les types de papier dans un même tiroir.
- Assurez-vous que le format et le type de papier sont définis correctement dans l'ordinateur ou le panneau de commandes de l'imprimante.
- Stockez le papier en suivant les recommandations du fabricant.

Explication des messages de bourrage papier et identification des zones de bourrage

Lorsqu'un bourrage se produit, un message indiquant la zone du bourrage et des informations permettant de l'éliminer s'affiche sur l'écran de l'imprimante. Ouvrez les portes, les capots et les tiroirs indiqués à l'écran afin d'éliminer le bourrage.

Remarques :

- Lorsque Assistance bourrage papier est réglé sur En fonction, l'imprimante éjecte automatiquement vers le réceptacle standard les pages vierges ou les pages partiellement imprimées dès qu'une page coincée a été dégagée. Recherchez, dans votre pile de travaux imprimés, les pages qui ont été ainsi éliminées.
- Si l'option Correction bourrage est définie sur En fonction ou sur Auto, l'imprimante réimprime les pages bloquées à la suite d'un bourrage papier. Cependant, le réglage Auto ne garantit pas l'impression de la page.



	Zone	Message du panneau de commandes de l'imprimante	Procédure à suivre
1	Réceptacle standard	[x]-bouchage papier, retirez le papier coincé du réceptacle standard. [20y.xx]	Retirez le papier coincé.
2	Porte arrière	[x]-bouchage papier, ouvrez la porte arrière. [20y.xx]	Ouvrez la porte arrière, puis retirez le papier coincé.
3	Tiroir 1	[x]-bouchage papier, retirez le tiroir 1 pour retirer le papier coincé dans le dispositif recto verso. [23y.xx]	Retirez complètement le tiroir 1, poussez le volet du dispositif resto verso vers le bas, puis retirez le papier coincé. Remarque : Pour éliminer certains brouages papier 23y.xx, ouvrez la porte d'accès arrière si nécessaire.
4	Tiroir [x]	[x]-bouchage papier, retirez le tiroir [x]. [24y.xx]	Extrayez le tiroir indiqué, puis retirez le papier coincé.
5	Chargeur & multifonction	[x]-bouchage papier, éliminez le bouchage du chargeur multifonction. [250.xx]	Retirez le papier contenu dans le chargeur multifonction, puis retirez le papier coincé.
6	Porte avant	[x]-bouchage papier, ouvrez la porte avant. [20y.xx]	Ouvrez la porte avant et retirez la cartouche de toner, l'unité de traitement d'images et le papier coincé.

[x]-bouffrage papier, ouvrez la porte avant. [20y.xx]

 **MISE EN GARDE—SURFACE BRULANTE** : l'intérieur de l'imprimante risque d'être brûlant. pour réduire le risque de brûlure, laissez la surface ou le composant refroidir avant d'y toucher.

- 1 Appuyez sur le bouton situé sur le côté droit de l'imprimante, puis ouvrez la porte avant.

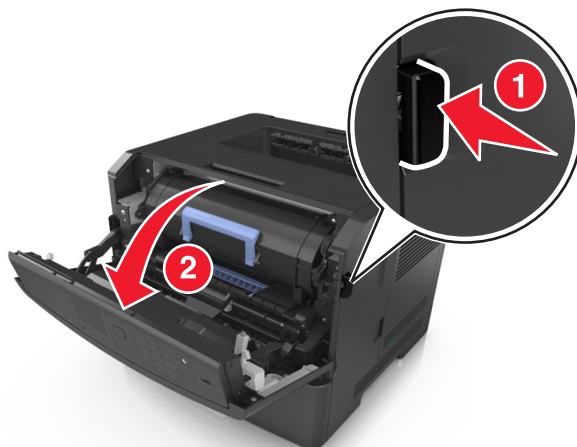

- 2 Tirez la cartouche de toner vers l'extérieur à l'aide de la poignée.



- 3 Relevez la poignée bleue, puis retirez l'unité de traitement d'images de l'imprimante.



Attention — Dommages potentiels : Ne touchez pas le tambour du photoconducteur bleu brillant sous l'unité de traitement d'images. Dans le cas contraire, vous risqueriez d'altérer la qualité des prochains travaux.

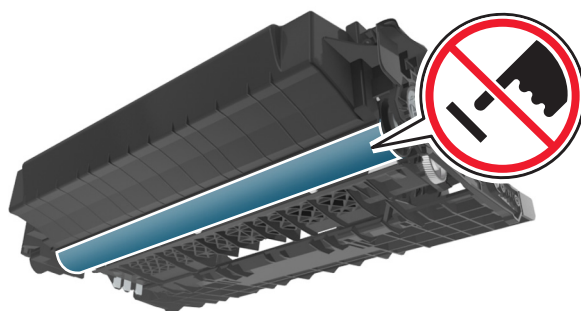

- 4 Relevez le rabat bleu à l'avant de l'imprimante.

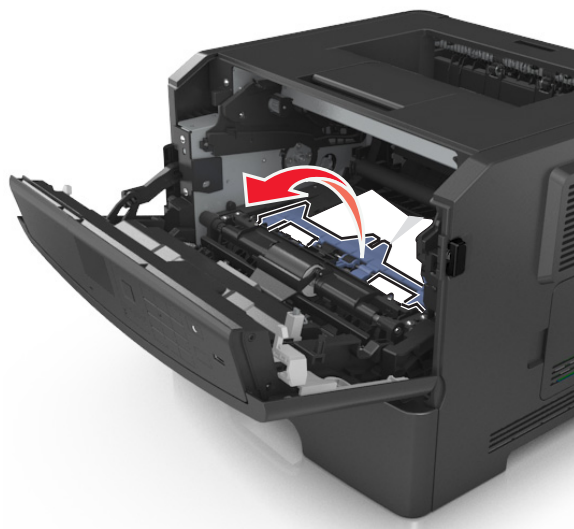

- 5 Mettez l'unité de traitement d'images de côté sur une surface plane et lisse.

Attention — Dommages potentiels : N'exposez pas l'unité de traitement d'images à la lumière directe pendant plus de dix minutes. Une exposition prolongée à la lumière pourrait provoquer des problèmes de qualité d'impression.

- 6 Tenez fermement le papier bloqué de chaque côté et extrayez-le délicatement.

Remarque : Assurez-vous qu'il ne reste plus de morceaux de papier.

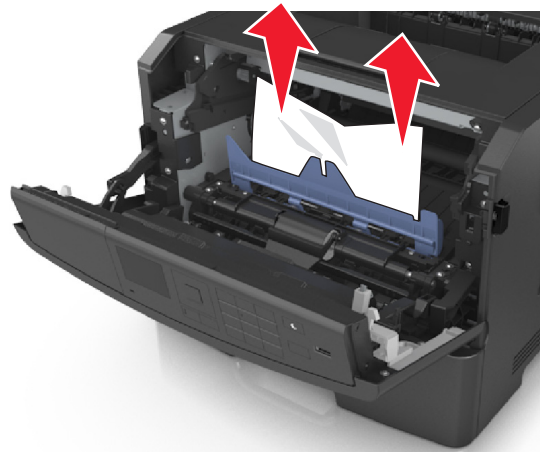

- 7 Insérez l'unité de traitement d'images en alignant les flèches des rails latéraux de l'unité avec celles situées sur les rails latéraux à l'intérieur de l'imprimante, puis insérez l'unité de traitement d'images dans l'imprimante.

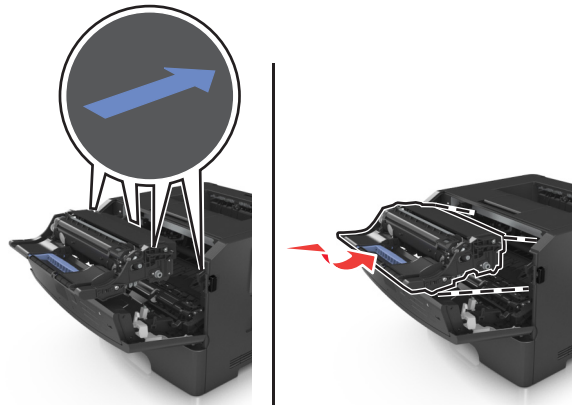

- 8 Insérez la cartouche de toner en alignant les rails latéraux de la cartouche avec celles situées sur les rails latéraux à l'intérieur de l'imprimante, puis insérez la cartouche dans l'imprimante.

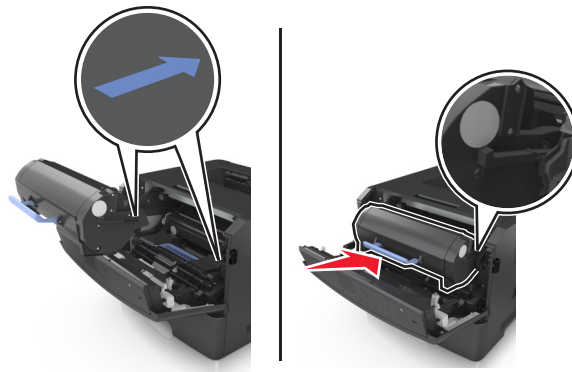

- 9 Fermez la porte avant.
- 10 Sur le panneau de commandes de l'imprimante, sélectionnez **Suivant** > **OK** > **Eliminez le brouage et appuyez sur OK** > **OK** pour effacer le message et poursuivre l'impression.

[x]-bouillage papier, ouvrez la porte arrière. [20y.xx]

- 1 Ouvrez la porte avant.

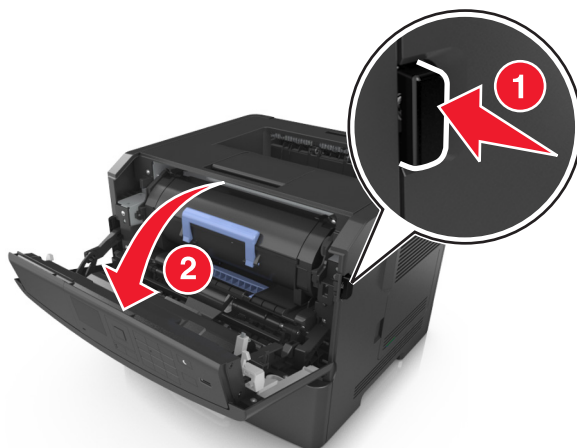

- 2 Abaissez délicatement la porte arrière.

 **MISE EN GARDE—SURFACE BRULANTE** : l'intérieur de l'imprimante risque d'être brûlant. Evitez d'être brûlé en laissant refroidir le surface chaude.



- 3 Tenez fermement le papier bloqué de chaque côté et extrayez-le délicatement.

Remarque : Assurez-vous qu'il ne reste plus de morceaux de papier.

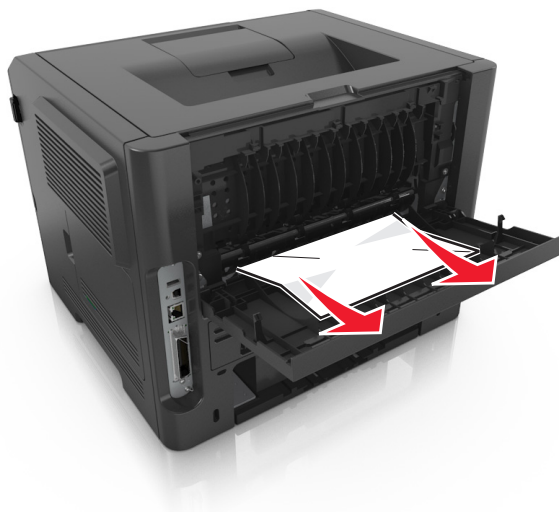

4 Refermez la porte arrière.

5 Sur le panneau de commandes de l'imprimante, sélectionnez **Suivant** > **OK** > **Eliminez le brouage et appuyez sur OK** > **OK** pour effacer le message et poursuivre l'impression.

[x]-brouage papier, retirez le papier coincé du réceptacle standard. [20y.xx]

1 Tenez fermement le papier bloqué de chaque côté et extrayez-le délicatement.

Remarque : Assurez-vous qu'il ne reste plus de morceaux de papier.



2 Sur le panneau de commandes de l'imprimante, sélectionnez **Suivant** > **OK** > **Eliminez le brouage et appuyez sur OK** > **OK** pour effacer le message et poursuivre l'impression.

[x]-bouillage papier, retirez le tiroir 1 pour retirer le papier coincé dans le dispositif recto verso. [23y.xx]

 **MISE EN GARDE—SURFACE BRULANTE** : l'intérieur de l'imprimante risque d'être brûlant. pour réduire le risque de brûlure, laissez la surface ou le composant refroidir avant d'y toucher.

- 1 Sortez entièrement le bac de l'imprimante.



- 2 Repérez le levier bleu, puis abaissez-le pour dégager le brouillage.

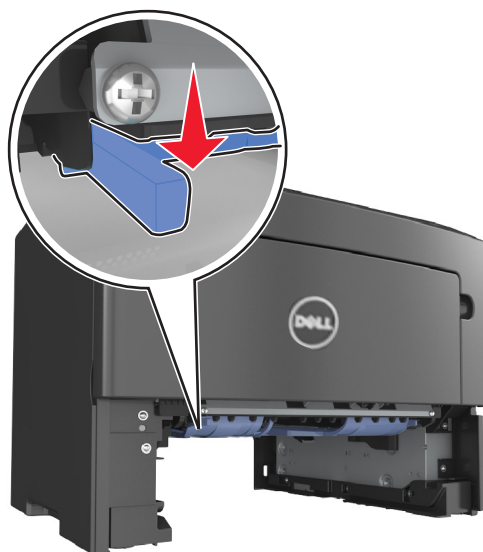

- 3 Tenez fermement le papier bloqué de chaque côté et extrayez-le délicatement.

Remarque : Assurez-vous qu'il ne reste plus de morceaux de papier.



4 Insérez le bac.

5 Sur le panneau de commandes de l'imprimante, sélectionnez **Suivant** > **OK** > **Éliminez le brouage et appuyez sur OK** > **OK** pour effacer le message et poursuivre l'impression.

[x]-brouage papier, ouvrez le tiroir [x]. [24y.xx]

1 Sortez entièrement le bac de l'imprimante.

Remarque : Le message sur l'imprimante indique le tiroir concerné par le brouage papier.



2 Tenez fermement le papier bloqué de chaque côté et extrayez-le délicatement.

Remarque : Assurez-vous qu'il ne reste plus de morceaux de papier.

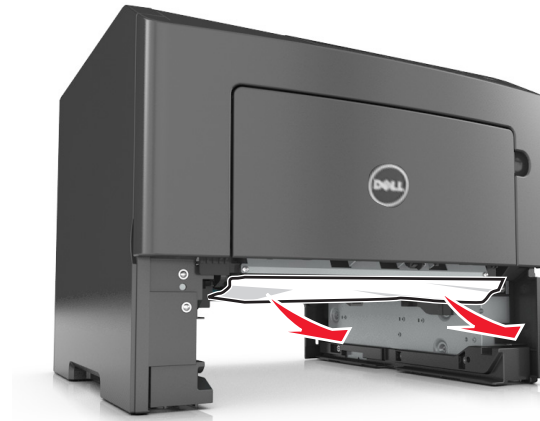

3 Insérez le bac.

4 Sur le panneau de commandes de l'imprimante, sélectionnez **Suivant** > **OK** > **Éliminez le brouage et appuyez sur OK** > **OK** pour effacer le message et poursuivre l'impression.

[x]-brouage papier, dégagez le dispositif d'alimentation manuelle. [25y.xx]

1 Depuis le chargeur multifonction, tenez fermement le papier bloqué de chaque côté et extrayez-le délicatement.

Remarque : Assurez-vous qu'il ne reste plus de morceaux de papier.



2 Déramez les feuilles de papier pour les assouplir, puis ventilez-les. Ne pliez pas le papier et ne le froissez pas. Egalisez les bords sur une surface plane.

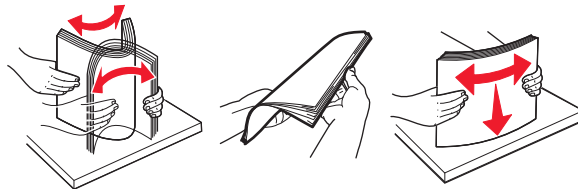

- 3 Rechargez du papier dans le chargeur multifonction.



Remarque : Vérifiez que le guide papier repose légèrement sur le bord du papier.

- 4 Sur le panneau de commandes de l'imprimante, sélectionnez **Suivant** > **OK** > **Éliminez le brouage et appuyez sur OK** > **OK** pour effacer le message et poursuivre l'impression.

Dépannage

Présentation des messages de l'imprimante

[41.xy] Cart., unité mise image inadap.

- 1 Vérifiez que la cartouche de toner et l'unité de traitement d'images sont toutes deux des fournitures *MICR* ou non-*MICR*.

Remarque : Pour obtenir la liste des fournitures prises en charge, contactez le revendeur de votre imprimante.

- 2 Changez la cartouche de toner ou l'unité de traitement d'images de sorte que toutes deux soient *MICR* ou non-*MICR*.

Remarques :

- Utilisez une cartouche de toner et une unité de traitement d'images *MICR* pour imprimer des chèques ou d'autres documents similaires.
- Utilisez une cartouche de toner et une unité de traitement d'images non-*MICR* pour des travaux d'impression standard.

[88.xy] Niveau cartouche bas

Vous devez commander une cartouche de toner. Appuyez sur  pour effacer le message et poursuivre l'impression.

[88.xy] Niv. cartouche presque bas

Si nécessaire, appuyez sur  dans le panneau de commandes de l'imprimante pour effacer le message et poursuivre l'impression.

Niveau cartouche très bas, nombre de pages restantes estimé [x] [88.xy]

Vous devrez peut-être très rapidement remplacer la cartouche de toner. Pour plus d'informations, reportez-vous à la rubrique « Remplacement des fournitures » du *Guide de l'utilisateur*.

Si nécessaire, appuyez sur  pour effacer le message et poursuivre l'impression.

Régler [source du papier] sur [nom du type personnalisé], charger [orientation]

Essayez l'une ou plusieurs des solutions suivantes :

- Chargez le format et de type de papier corrects dans le tiroir, puis appuyez sur  dans le panneau de commandes de l'imprimante.

Remarque : Assurez-vous que les paramètres du type et du format de papier sont définis dans le menu Papier du panneau de commandes de l'imprimante.

- Annulez l'impression.

Régler [source du papier] sur [chaîne personnalisée], charger [orientation]

Essayez l'une ou plusieurs des solutions suivantes :

- Chargez le format et de type de papier corrects dans le tiroir, puis appuyez sur  dans le panneau de commandes de l'imprimante.

Remarque : Assurez-vous que les paramètres du type et du format de papier sont définis dans le menu Papier du panneau de commandes de l'imprimante.

- Annulez l'impression.

Changer [alimentation] par [format de papier], charger [orientation]

Essayez l'une ou plusieurs des solutions suivantes :

- Chargez le format et de type de papier corrects dans le tiroir, puis appuyez sur  dans le panneau de commandes de l'imprimante.

Remarque : Assurez-vous que les paramètres du type et du format de papier sont définis dans le menu Papier du panneau de commandes de l'imprimante.

- Annulez l'impression.

Régler [source du papier] sur [type de papier] [format de papier], charger [orientation]

Essayez l'une ou plusieurs des solutions suivantes :

- Chargez le format et de type de papier corrects dans le tiroir, puis appuyez sur  dans le panneau de commandes de l'imprimante.

Remarque : Assurez-vous que les paramètres du type et du format de papier sont définis dans le menu Papier du panneau de commandes de l'imprimante.

- Annulez l'impression.

Fermer la porte avant

Fermez la porte avant de l'imprimante.

[39] Page complexe, des données risquent de ne pas être imprimées

Essayez l'une ou plusieurs des solutions suivantes :

- Sur le panneau de commandes de l'imprimante, appuyez sur **OK** pour effacer le message et poursuivre l'impression.
- Diminuez le nombre des polices et leur taille, le nombre et la complexité des images ainsi que le nombre de pages du travail d'impression.
- Annulez l'impression.
- Installez de la mémoire supplémentaire dans l'imprimante.

[51] Mémoire flash défectueuse détectée

Essayez l'une ou plusieurs des solutions suivantes :

- Remplacez la carte mémoire flash défectueuse.
- Sur le panneau de commandes de l'imprimante, appuyez sur **OK** pour ignorer le message et poursuivre l'impression.
- Annulez le travail d'impression en cours.

Erreur de lecture du pilote USB. Retirez USB.

Un périphérique USB non pris en charge a été inséré. Retirez-le, puis insérez un périphérique pris en charge par l'imprimante.

Erreur de lecture du concentrateur USB. Retirez le concentrateur.

Un concentrateur USB non pris en charge a été inséré. Retirez-le, puis installez un concentrateur pris en charge par l'imprimante.

[84.xy] Niveau unité de traitement d'images bas

Vous devrez peut-être commander une unité de traitement d'images. Si nécessaire, appuyez sur **OK** pour effacer le message et poursuivre l'impression.

[84.xy] Niveau unité de traitement d'images presque bas

Si nécessaire, appuyez sur **OK** dans le panneau de commandes de l'imprimante pour effacer le message et poursuivre l'impression.

Niveau de l'unité de traitement d'images très bas, nombre de pages restantes estimé [x] [84.xy]

Vous devrez peut-être très rapidement remplacer l'unité de traitement d'images. Pour plus d'informations, reportez-vous à la section « Remplacement des fournitures » du *Guide de l'utilisateur*.

Si nécessaire, appuyez sur  pour effacer le message et poursuivre l'impression.

[34] Format de papier incorrect, ouvrir [alimentation papier]

Essayez l'une ou plusieurs des solutions suivantes :

- Chargez le tiroir avec le format de papier approprié.
- Sur le panneau de commandes de l'imprimante, appuyez sur  pour supprimer le message et effectuer l'impression en utilisant un autre tiroir.
- Vérifiez les guides de longueur et de largeur et veillez à ce que le papier soit correctement chargé dans le tiroir.
- Assurez-vous que les valeurs du type et du format de papier sont correctement définies dans les propriétés d'impression ou les paramètres de la boîte de dialogue Imprimer.
- Assurez-vous que les paramètres du type et du format de papier sont définis dans le menu Papier du panneau de commandes de l'imprimante.
- Vérifiez que le format de papier est correctement défini. Par exemple, si l'option Frmt chargeur MF est définie sur Universel, vérifiez que la largeur du papier est adaptée aux données imprimées.
- Annulez l'impression.

Insérer le tiroir [x]

Insérez le tiroir indiqué dans l'imprimante.

[35] Mémoire insuffisante pour prendre en charge la fonction Economiser ressources

Essayez l'une ou plusieurs des solutions suivantes :

- Sur le panneau de commandes de l'imprimante, appuyez sur  pour désactiver la fonction Economiser ressources, effacer le message et poursuivre l'impression.
- Installez de la mémoire supplémentaire dans l'imprimante.

[37] Mémoire insuffisante pour assembler les travaux

Essayez l'une ou plusieurs des solutions suivantes :

- Dans le panneau de commandes de l'imprimante, appuyez sur  pour imprimer la partie du travail déjà stockée et commencer l'assemblage du reste du travail d'impression.
- Annulez le travail d'impression en cours.

[37] Mémoire insuffisante pour défragmenter la mémoire flash

Essayez l'une ou plusieurs des solutions suivantes :

- Sur le panneau de commandes de l'imprimante, appuyez sur **OK** pour arrêter la défragmentation et poursuivre l'impression.
- Supprimez les polices, les macros et autres données dans la mémoire de l'imprimante. A partir du panneau de commandes de l'imprimante, allez sur :

🏠 > Paramètres > **OK** > Paramètres > **OK** > Paramètres d'impression > **OK** > Menu Utilitaires > **OK** > Formater flash > **OK** > Oui > **OK**

- Installez de la mémoire supplémentaire dans l'imprimante.

[37] Mémoire insuffisante, travaux suspendus supprimés

Sur le panneau de commandes de l'imprimante, appuyez sur **OK** pour supprimer le message.

[37] Mémoire insuffisante, certains travaux suspendus ne seront pas restaurés

Effectuez l'une des opérations suivantes :

- Sur le panneau de commandes de l'imprimante, appuyez sur **OK** pour supprimer le message.
- Supprimez d'autres travaux suspendus pour libérer la mémoire de l'imprimante.

Alimenter [alimentation papier] avec [chaîne personnalisée] [orientation]

Essayez l'une ou plusieurs des solutions suivantes :

- Chargez du papier de type et de format appropriés dans le tiroir indiqué.
- Sur le panneau de commandes de l'imprimante, appuyez sur **OK** pour effacer le message et poursuivre l'impression.

Remarque : Si l'imprimante détecte un tiroir contenant du papier de type et de format appropriés, les documents sont imprimés à partir de ce tiroir. Dans le cas contraire, les documents sont imprimés à partir de la source de papier par défaut.

- Annulez le travail d'impression en cours.

Alimenter [alimentation papier] avec [nom du type personnalisé] [orientation]

Essayez l'une ou plusieurs des solutions suivantes :

- Chargez du papier de type et de format appropriés.
- Sur le panneau de commandes de l'imprimante, appuyez sur **OK** pour effacer le message et poursuivre l'impression.

Remarque : Si l'imprimante détecte un tiroir qui contient du papier de format et de type appropriés, les documents sont imprimés à partir de ce tiroir. Dans le cas contraire, les documents sont imprimés à partir de la source de papier par défaut.

- Annulez le travail d'impression en cours.

Alimenter [alimentation papier] avec [format du papier] [orientation du papier]

Essayez l'une ou plusieurs des solutions suivantes :

- Alimenter le chargeur ou le tiroir avec du papier au format approprié.
- Sur le panneau de commandes de l'imprimante, appuyez sur  pour effacer le message et poursuivre l'impression.

Remarque : Si l'imprimante détecte un tiroir qui contient du papier au format approprié, les documents sont imprimés à partir de ce tiroir. Dans le cas contraire, les documents sont imprimés à partir de la source de papier par défaut.

- Annulez le travail d'impression en cours.

Charger [source du papier] avec [type de papier] [format du papier] [orientation]

Essayez l'une ou plusieurs des solutions suivantes :

- Chargez du papier de type et de format appropriés.
- Sur le panneau de commandes de l'imprimante, appuyez sur  pour effacer le message et poursuivre l'impression.

Remarque : Si l'imprimante détecte un tiroir qui contient du papier de format et de type appropriés, les documents sont imprimés à partir de ce tiroir. Dans le cas contraire, les documents sont imprimés à partir de la source de papier par défaut.

- Annulez le travail d'impression en cours.

Charger chargeur manuel avec [nom type perso] [orientation]

Essayez l'une ou plusieurs des solutions suivantes :

- Alimenter le chargeur avec du papier de format et de type appropriés.
- Sur le panneau de commandes de l'imprimante, appuyez sur  pour effacer le message et poursuivre l'impression.

Remarque : Si le chargeur ne contient pas de papier, la demande est ignorée et l'impression est effectuée à partir d'un tiroir sélectionné automatiquement.

- Annulez le travail d'impression en cours.

Charger chargeur manuel avec [chaîne personnalisée] [orientation]

Essayez l'une ou plusieurs des solutions suivantes :

- Alimenter le chargeur avec du papier de format et de type appropriés.
- Sur le panneau de commandes de l'imprimante, appuyez sur  pour effacer le message et poursuivre l'impression.

Remarque : Si le chargeur ne contient pas de papier, la demande est ignorée et l'impression est effectuée à partir d'un tiroir sélectionné automatiquement.

- Annulez le travail d'impression en cours.

Charger chargeur manuel avec [format du papier] [orientation]

Essayez l'une ou plusieurs des solutions suivantes :

- Alimentez le chargeur avec du papier au format approprié.
- Sur le panneau de commandes de l'imprimante, appuyez sur **OK** pour effacer le message et poursuivre l'impression.

Remarque : Si le chargeur ne contient pas de papier, la demande est ignorée et l'impression est effectuée à partir d'un tiroir sélectionné automatiquement.

- Annulez le travail d'impression en cours.

Charger chargeur manuel avec [type de papier] [format du papier] [orientation]

Essayez l'une ou plusieurs des solutions suivantes :

- Alimentez le chargeur avec du papier de format et de type appropriés.
- Sur le panneau de commandes de l'imprimante, appuyez sur **OK** pour effacer le message et poursuivre l'impression.

Remarque : Si le chargeur ne contient pas de papier, la demande est ignorée et l'impression est effectuée à partir d'un tiroir sélectionné automatiquement.

- Annulez le travail d'impression en cours.

[80.xy] Niveau kit de maintenance bas

Vous devez commander un kit de maintenance. Contactez le support technique ou votre revendeur d'imprimantes Dell et indiquez le message obtenu. Si nécessaire, appuyez sur **OK** dans le panneau de commandes de l'imprimante pour effacer le message et poursuivre l'impression.

[80.xy] Niveau kit de maintenance presque bas

Pour plus d'informations, contactez le support technique ou votre revendeur d'imprimantes Dell et indiquez le message obtenu. Si nécessaire, appuyez sur **OK** dans le panneau de commandes de l'imprimante pour effacer le message et poursuivre l'impression.

Niveau kit de maintenance très bas, nombre de pages restantes estimé [x] [80.xy]

Vous devrez peut-être très rapidement remplacer le kit de maintenance. Pour plus d'informations, contactez le support technique ou votre revendeur d'imprimantes Dell.

Si nécessaire, appuyez sur **OK** sur le panneau de commandes de l'imprimante pour effacer le message et poursuivre l'impression.

[38] Mémoire saturée

Essayez l'une ou plusieurs des solutions suivantes :

- Sur le panneau de commandes de l'imprimante, appuyez sur  pour supprimer le message.
- Diminuez la résolution.
- Installez de la mémoire supplémentaire dans l'imprimante.

[54] Erreur logicielle réseau [x]

Essayez l'une ou plusieurs des solutions suivantes :

- Sur le panneau de commandes de l'imprimante, appuyez sur  pour effacer le message et poursuivre l'impression.
- Débranchez le routeur, attendez environ 30 secondes, puis rebranchez-le.
- Eteignez l'imprimante, attendez environ 10 secondes, puis rallumez-la.
- Mettez à jour le microcode réseau de l'imprimante ou du serveur d'impression. Pour de plus amples informations, contactez la personne en charge du support technique du système.

[33.xy][supply type] non-Dell, reportez-vous au *Guide de l'utilisateur*



Remarque : Le type de consommable peut être une cartouche de toner ou une unité de traitement d'images.

Un consommable ou un composant non-Dell a été détecté dans l'imprimante.

Pour un fonctionnement optimal de votre imprimante Dell, installez toujours des consommables et des composants Dell. L'utilisation de consommables ou de composants tiers risque d'affecter les performances, la fiabilité ou la durée de vie de l'imprimante et de ses composants de traitement d'images.

Tous les indicateurs de longévité sont conçus pour fonctionner avec des consommables et des composants Dell et risquent de fournir des résultats inattendus en cas d'utilisation de consommables ou de composants tiers. Les composants de traitement d'images utilisés au-delà de la durée de vie prévue risquent d'endommager votre imprimante Dell ou ses composants.

Attention — Dommages potentiels : L'utilisation de consommables ou de composants tiers peut avoir des conséquences sur la couverture de la garantie. Les dommages causés par l'utilisation de consommables ou de composants tiers risquent de ne pas être couverts par la garantie.

Pour accepter ces risques et continuer à utiliser des consommables ou des composants non-Dell dans votre imprimante, appuyez simultanément sur  et  pendant 15 secondes pour effacer le message et poursuivre l'impression.

Si vous n'acceptez pas ces risques, retirez le consommable ou composant tiers de votre imprimante et installez un consommable ou composant Dell authentique.







Remarque : Pour consulter la liste des consommables pris en charge, reportez-vous à la section « Commande de fournitures » du *Guide de l'utilisateur* ou accédez à <http://support.dell.com>.

[52] Espace insuffisant dans la mémoire flash pour les ressources

Essayez l'une ou plusieurs des solutions suivantes :

- Sur le panneau de commandes de l'imprimante, appuyez sur  pour effacer le message et poursuivre l'impression.
- Supprimez les polices, les macros et autres données stockées dans la mémoire flash.

A partir du panneau de commandes de l'imprimante, allez sur :

 > Paramètres >  > Paramètres >  > Paramètres d'impression >  > Menu Utilitaires >  > Formater flash >  > Oui > 

- Utilisez une carte mémoire flash d'une capacité supérieure.

Remarque : Les polices et macros téléchargées qui n'ont pas été stockées dans la mémoire flash sont supprimées lorsque l'imprimante est mise hors tension ou redémarrée.

[50] Erreur de police PPDS

Essayez l'une ou plusieurs des solutions suivantes :

- Sur le panneau de commandes de l'imprimante, appuyez sur  pour effacer le message et poursuivre l'impression.
- Si l'imprimante ne trouve pas la police demandée, accédez à :

 > Paramètres >  > Paramètres > Paramètres d'impression >  > Menu PPDS >  > Meilleure corres >  > Activé > 

L'imprimante détecte ainsi une police similaire et remet en forme le texte concerné.

- Annulez le travail d'impression en cours.

[31.xy] Réinstaller la cartouche manquante ou qui ne répond pas

Essayez l'une ou plusieurs des solutions suivantes :

- Vérifiez si la cartouche de toner indiquée est manquante. Si c'est le cas, installez la cartouche de toner.
Pour plus d'informations sur l'installation de la cartouche, reportez-vous à la section « Remplacement des fournitures » du *Guide de l'utilisateur*.
- Si la cartouche de toner est installée, retirez la cartouche qui ne répond pas, puis réinstallez-le.

Remarque : Si le message réapparaît une fois le consommable réinstallé, la cartouche est défectueuse. Remplacez la cartouche de toner.

[31.xy] Réinstaller l'unité de traitement d'images manquante ou qui ne répond pas

Essayez l'une ou plusieurs des solutions suivantes :

- Vérifiez si l'unité de traitement d'images indiquée est manquante. Si c'est le cas, installez l'unité de traitement d'images.

Pour plus d'informations sur l'installation de l'unité de traitement d'images, reportez-vous à la section « Remplacement des fournitures » du *Guide de l'utilisateur*.

- Si l'unité de traitement d'images est installée, retirez l'unité qui ne répond pas, puis réinstallez-la.

Remarque : Si le message réapparaît une fois le consommable réinstallé, l'unité de traitement d'images est défectueuse. Remplacez l'unité de traitement d'images.

Retirer le papier du réceptacle standard

Sortez la pile de papier du réceptacle standard.

[88.xy] Remplacer cartouche, nombre de pages restantes estimé 0

Remplacez la cartouche de toner indiquée pour effacer le message et poursuivre l'impression. Pour plus d'informations, reportez-vous à la notice d'utilisation fournie avec la fourniture ou à la section « Remplacement des fournitures » du *Guide de l'utilisateur*.

Remarque : Si vous ne disposez pas d'une cartouche de rechange, reportez-vous à la section « Commande de fournitures » du *Guide de l'utilisateur* ou consultez notre site Web.

[84.xy] Remplacer l'unité de traitement d'images, nombre de pages restantes estimé 0

Remplacez l'unité de traitement d'images indiquée pour effacer le message et poursuivre l'impression. Pour plus d'informations, reportez-vous à la notice d'utilisation fournie avec la fourniture ou à la section « Remplacement des fournitures » du *Guide de l'utilisateur*.

Remarque : Si vous ne disposez pas d'une unité de traitement d'images de rechange, reportez-vous à la section « Commande de fournitures » du *Guide de l'utilisateur* ou consultez notre site Web.

[80.xy] Remplacer le kit de maintenance, nombre de pages restantes estimé 0

Contactez le support technique ou votre revendeur d'imprimantes Dell et indiquez le message obtenu. La maintenance planifiée de l'imprimante doit avoir lieu.

[32.xy] Remplacer la cartouche non prise en charge

Retirez la cartouche de toner, puis installez-en une prise en charge pour effacer le message et poursuivre l'impression. Pour plus d'informations, reportez-vous à la notice d'utilisation fournie avec la fourniture ou à la section « Remplacement des fournitures » du *Guide de l'utilisateur*.

Remarque : Si vous ne disposez pas d'une cartouche de rechange, reportez-vous à la section « Commande de fournitures » du *Guide de l'utilisateur* ou consultez notre site Web.

[32.xy] Remplacer l'unité de traitement d'images non prise en charge

Retirez l'unité de traitement d'images, puis installez-en une prise en charge pour effacer le message et poursuivre l'impression. Pour plus d'informations, reportez-vous à la notice d'utilisation fournie avec la fourniture ou à la section « Remplacement des fournitures » du *Guide de l'utilisateur*.

Remarque : Si vous ne disposez pas d'une unité de traitement d'images de rechange, reportez-vous à la section « Commande de fournitures » du *Guide de l'utilisateur* ou consultez notre site Web.

Serveur SMTP non configuré. Contacter l'administrateur système.

Sur le panneau de commandes de l'imprimante, appuyez sur  pour supprimer le message.

Remarque : Si le message s'affiche à nouveau, contactez un agent du support technique.

[54] Erreur de logiciel réseau standard

Essayez l'une ou plusieurs des solutions suivantes :

- A partir du panneau de commandes de l'imprimante, appuyez sur  pour confirmer.
- Débranchez le routeur, attendez environ 30 secondes, puis rebranchez-le.
- Eteignez, puis rallumez l'imprimante.
- Mettez à jour le microcode réseau de l'imprimante ou du serveur d'impression. Pour de plus amples informations, contactez la personne en charge du support technique du système.

[56] Port parallèle standard désactivé

- Sur le panneau de contrôle de l'imprimante, appuyez sur **Continuer** pour effacer le message. Sur les modèles d'imprimantes non tactiles, appuyez sur  pour confirmer.

Remarques :

- L'imprimante ignore toutes les données reçues via le port parallèle.
- Assurez-vous que le menu du Tampon parallèle n'est pas désactivée.

[56] Port USB standard désactivé

Essayez l'une ou plusieurs des solutions suivantes :

- Sur le panneau de commandes de l'imprimante, appuyez sur  pour effacer le message et poursuivre l'impression.

Remarque : L'imprimante ignore toutes les données reçues sur le port USB.

- Sur le panneau de commandes de l'imprimante, réglez Tampon USB sur Auto.

[58] Trop d'options mémoire flash installées

- 1 Eteignez l'imprimante.
- 2 Débranchez le cordon d'alimentation de la prise de courant.
- 3 Retirez la mémoire flash en trop.
- 4 Branchez le cordon d'alimentation sur une prise secteur correctement mise à la terre.
- 5 Remettez l'imprimante sous tension.

[58] Trop de tiroirs connectés

- 1 Eteignez l'imprimante.
- 2 Débranchez le cordon d'alimentation de la prise de courant.
- 3 Retirez les tiroirs en trop.
- 4 Branchez le cordon d'alimentation sur une prise secteur correctement mise à la terre.
- 5 Remettez l'imprimante sous tension.

[53] Mémoire flash non formatée détectée

Essayez l'une ou plusieurs des solutions suivantes :

- Sur le panneau de commandes de l'imprimante, appuyez sur  pour arrêter la défragmentation et poursuivre l'impression.
- Formatez la mémoire flash.

Remarque : Si le message d'erreur reste affiché, la mémoire flash est peut-être défectueuse et doit être remplacée.

[55] Option ds empl. [x] non prise en charge

- 1 Mettez l'imprimante hors tension.
- 2 Débranchez le cordon d'alimentation de la prise de courant.
- 3 Retirez la carte optionnelle non prise en charge de la carte contrôleur de l'imprimante, puis remplacez-la par une carte prise en charge.
- 4 Branchez le cordon d'alimentation sur une prise secteur correctement mise à la terre.
- 5 Remettez l'imprimante sous tension.

Résolution des problèmes d'imprimante

- « Problèmes d'imprimante de base », page 131
- « Problèmes d'options », page 133
- « Problèmes d'alimentation papier », page 135

Problèmes d'imprimante de base

L'imprimante ne répond pas

Action	Oui	Non
<p>Etape 1 Vérifiez que l'imprimante est sous tension.</p> <p>L'imprimante est-elle sous tension ?</p>	Passez à l'étape 2.	Mettez l'imprimante sous tension.
<p>Etape 2 Vérifiez si l'imprimante est en mode Veille ou en mode Hibernation.</p> <p>L'imprimante est-elle en mode Veille ou Hibernation ?</p>	Appuyez sur le bouton Veille pour sortir l'imprimante du mode Veille ou du mode Hibernation.	Passez à l'étape 3.
<p>Etape 3 Vérifiez si une extrémité du câble d'alimentation est branché sur l'imprimante et l'autre dans une prise de courant correctement reliée à la terre.</p> <p>Le câble d'alimentation est-il branché sur l'imprimante et dans une prise de courant correctement reliée à la terre ?</p>	Passez à l'étape 4.	Branchez une extrémité du câble d'alimentation sur l'imprimante et l'autre dans une prise de courant correctement reliée à la terre.
<p>Etape 4 Vérifiez les autres équipements électriques branchés dans la prise électrique.</p> <p>Les équipements électriques fonctionnent-ils ?</p>	Débranchez les autres équipements électriques, puis mettez l'imprimante sous tension. Si l'imprimante ne fonctionne pas, rebranchez les autres équipements électriques.	Passez à l'étape 5.
<p>Etape 5 Vérifiez si les câbles reliant l'imprimante et l'ordinateur sont insérés dans les ports appropriés.</p> <p>Les câbles sont-ils insérés dans les câbles appropriés ?</p>	Passez à l'étape 6.	Assurez-vous de faire correspondre les éléments suivants : <ul style="list-style-type: none"> • Le symbole USB du câble avec le symbole USB de l'imprimante • Le câble Ethernet approprié dans le port Ethernet
<p>Etape 6 Assurez-vous que l'alimentation électrique n'est coupée par aucun interrupteur ou coupe-circuit.</p> <p>L'alimentation électrique est-elle coupée par un interrupteur ou coupe-circuit ?</p>	Eteignez l'interrupteur ou réinitialisez le coupe-circuit.	Passez à l'étape 7.

Action	Oui	Non
<p>Etape 7 Vérifiez si l'imprimante est branchée sur un parasurtenseur, un onduleur ou une rallonge.</p> <p>L'imprimante est-elle branchée sur un parasurtenseur, un onduleur ou une rallonge ?</p>	Branchez directement le câble d'alimentation de l'imprimante dans une prise électrique correctement reliée à la terre.	Passez à l'étape 8.
<p>Etape 8 Vérifiez si une extrémité du câble de l'imprimante est branchée dans un port sur l'imprimante et l'autre à l'ordinateur, au serveur d'impression, à une option ou à tout autre périphérique réseau.</p> <p>Le câble de l'imprimante est-il correctement branché entre l'imprimante et l'ordinateur, le serveur d'impression, une option ou tout autre périphérique réseau ?</p>	Passez à l'étape 9.	Branchez correctement le câble de l'imprimante entre l'imprimante et l'ordinateur, le serveur d'impression, une option ou tout autre périphérique réseau.
<p>Etape 9 Assurez-vous d'installer correctement toutes les options matérielles et de retirer tous les emballages.</p> <p>Toutes les options matérielles sont-elles correctement installées et tous les emballages sont-ils retirés ?</p>	Passez à l'étape 10.	Mettez l'imprimante hors tension, retirez tous les emballages, réinstallez les options matérielles, puis mettez l'imprimante sous tension.
<p>Etape 10 Vérifiez si vous avez sélectionné les paramètres de port appropriés dans le pilote d'imprimante.</p> <p>Les paramètres du port sont-ils corrects ?</p>	Passez à l'étape 11.	Utilisez les paramètres du pilote d'imprimante appropriés.
<p>Etape 11 Vérifiez le pilote d'imprimante installé.</p> <p>Le pilote d'imprimante approprié est-il installé ?</p>	Passez à l'étape 12.	Installez le pilote d'imprimante approprié.
<p>Etape 12 Eteignez l'imprimante, attendez environ 10 secondes, puis rallumez-la.</p> <p>L'imprimante fonctionne-t-elle ?</p>	Le problème est résolu.	Contact service d'assistance technique .

L'écran de l'imprimante n'affiche rien

Action	Oui	Non
<p>Etape 1 Appuyez sur le bouton Veille sur le panneau de commandes de l'imprimante.</p> <p>Le message Prêt s'affiche-t-il sur l'écran de l'imprimante ?</p>	Le problème est résolu.	Passez à l'étape 2.
<p>Etape 2 Eteignez l'imprimante, attendez environ 10 secondes, puis rallumez-la.</p> <p>Les messages Veillez patienter et Prêt s'affichent-ils sur l'écran de l'imprimante ?</p>	Le problème est résolu.	Eteignez l'imprimante, puis contactez service d'assistance technique .

Problèmes d'options

Impossible de détecter une option interne

Action	Oui	Non
<p>Etape 1</p> <p>Mettez l'imprimante hors, puis attendez environ 10 secondes avant de la remettre sous tension.</p> <p>L'option interne fonctionne-t-elle correctement ?</p>	Le problème est résolu.	Passez à l'étape 2.
<p>Etape 2</p> <p>Vérifiez si l'option interne est correctement installée dans la carte contrôleur.</p> <p>a Mettez l'imprimante hors tension à l'aide du commutateur Marche/arrêt et débranchez le câble d'alimentation de la prise électrique.</p> <p>b Vérifiez si l'option interne est installée dans le connecteur approprié de la carte contrôleur.</p> <p>c Branchez le câble d'alimentation sur l'imprimante, puis sur une prise de courant correctement reliée à la terre, puis mettez l'imprimante sous tension.</p> <p>L'option interne est-elle correctement installée dans la carte contrôleur ?</p>	Passez à l'étape 3.	Raccordez l'option interne à la carte contrôleur.
<p>Etape 3</p> <p>Imprimez la page des paramètres de menu, puis vérifiez si l'option interne apparaît dans la liste des fonctionnalités installées.</p> <p>L'option interne figure-t-elle sur la page des paramètres de menu ?</p>	Passez à l'étape 4.	Réinstallez l'option interne.
<p>Etape 4</p> <p>a Vérifiez si l'option interne est sélectionnée.</p> <p>Il peut être nécessaire d'ajouter l'option interne manuellement dans le pilote d'imprimante afin de la rendre disponible pour les travaux d'impression. Pour plus d'informations, reportez-vous à la section « Mise à jour des options disponibles dans le pilote d'imprimante », page 23.</p> <p>b Relancez la tâche d'impression.</p> <p>L'option interne fonctionne-t-elle correctement ?</p>	Le problème est résolu.	Contact service d'assistance technique .

Problèmes de bac

Action	Oui	Non
<p>Etape 1</p> <p>a Ouvrez le bac, puis effectuez une ou plusieurs des actions suivantes :</p> <ul style="list-style-type: none"> • Vérifiez s'il y a des bourrages papier ou des feuilles mal engagées. • Assurez-vous que les repères de format sur les guide-papier sont alignés sur les repères de format de papier sur le bac. • Si vous imprimez sur du papier personnalisé, assurez-vous que les guide-papier touchent le bord du papier. • Assurez-vous que le papier est en dessous du repère de chargement maximal. • Assurez-vous que le papier est chargé bien à plat dans le bac. <p>b Vérifiez si le bac est complètement fermé.</p> <p>Le bac fonctionne-t-il ?</p>	Le problème est résolu.	Passez à l'étape 2.
<p>Etape 2</p> <p>a Eteignez l'imprimante, attendez environ 10 secondes, puis rallumez-la.</p> <p>b Relancez la tâche d'impression.</p> <p>Le bac fonctionne-t-il ?</p>	Le problème est résolu.	Passez à l'étape 3.
<p>Etape 3</p> <p>Vérifiez que le bac est installé et reconnu par l'imprimante. Imprimez la page de paramètres de menu, puis vérifiez si le bac apparaît dans la liste des fonctionnalités installées.</p> <p>Le bac apparaît-il dans la page de paramètres de menu ?</p>	Passez à l'étape 4.	Réinstallez le bac. Pour plus d'informations, consultez la documentation d'installation fournie avec le bac.
<p>Etape 4</p> <p>Vérifiez si le bac est disponible sur le pilote d'imprimante</p> <p>Remarque : Il peut être nécessaire d'ajouter le bac manuellement dans le pilote d'imprimante afin de le rendre disponible pour les travaux d'impression. Pour plus d'informations, reportez-vous à la section « Mise à jour des options disponibles dans le pilote d'imprimante », page 23.</p> <p>Le bac est-il disponible dans le pilote d'imprimante ?</p>	Passez à l'étape 5.	Ajoutez le bac manuellement dans le pilote d'imprimante.
<p>Etape 5</p> <p>Vérifiez si le tiroir est bien sélectionné.</p> <p>a Dans l'application en cours, sélectionnez l'option. Pour les utilisateurs de Mac OS X 9, vérifiez que l'imprimante est configurée dans le Sélecteur.</p> <p>b Relancez la tâche d'impression.</p> <p>Le bac fonctionne-t-il ?</p>	Le problème est résolu.	Contact service d'assistance technique .

Problèmes d'alimentation papier





Bourrages papier fréquents

Action	Oui	Non
<p>Etape 1</p> <p>a Ouvrez le tiroir, puis effectuez une ou plusieurs des actions suivantes :</p> <ul style="list-style-type: none"> • Assurez-vous que le papier est chargé bien à plat dans le tiroir. • Assurez-vous que les repères de format sur les guide-papier sont alignés sur les repères de format de papier sur le tiroir. • Assurez-vous que les guide-papier sont alignés sur le bord de la pile de papier. • Assurez-vous que le papier est en dessous du repère de chargement maximal. • Assurez-vous d'imprimer sur un format et un type de papier recommandés. <p>b Insérez le tiroir correctement. Si l'option Correction bourrage est activée, les travaux d'impression se réimprimeront automatiquement.</p> <p>Les bourrages papier surviennent-ils toujours fréquemment ?</p>	Passez à l'étape 2.	Le problème est résolu.
<p>Etape 2</p> <p>a Chargez du papier provenant d'une nouvelle ramette. Remarque : Le papier a été exposé à un taux d'humidité élevé. Conservez le papier dans son emballage d'origine jusqu'à utilisation.</p> <p>b Relancez la tâche d'impression.</p> <p>Les bourrages papier surviennent-ils toujours fréquemment ?</p>	Passez à l'étape 3.	Le problème est résolu.
<p>Etape 3</p> <p>a Consultez les astuces permettant d'éviter les bourrages. Pour plus d'informations, reportez-vous à la section « Réduction des risques de bourrage », page 107.</p> <p>b Suivez les recommandations, puis renvoyez le travail d'impression.</p> <p>Les bourrages papier surviennent-ils toujours fréquemment ?</p>	Contact service d'assistance technique .	Le problème est résolu.

Le message Bourrage papier reste affiché après le dégagement du bourrage.

Action	Oui	Non
<p>Ouvrez la porte avant et retirez tous les tiroirs.</p> <p>a Retirez les pages coincées. Remarque : Assurez-vous qu'il ne reste plus de morceaux de papier.</p> <p>b Appuyez sur  pour effacer le message et poursuivre l'impression.</p> <p>Le message de bourrage papier est-il toujours affiché ?</p>	Contact l'assistance technique .	Le problème est résolu.

Les pages bloquées ne sont pas réimprimées

Action	Oui	Non
<p>a Activez la fonction Correction bourrage.</p> <p>1 A partir du panneau de commandes de l'imprimante, allez sur :</p> <p>Paramètres >  > Paramètres généraux >  > Imprimer récupération >  > Correction bourrage</p> <p>2 Appuyez sur la flèche vers la gauche et vers la droite pour faire défiler les options jusqu'à Activé ou Auto, puis appuyez sur .</p> <p>b Renvoyez les pages qui n'ont pas été imprimées.</p> <p>Les pages coincées ont-elles été réimprimées ?</p>	Le problème est résolu.	Contact service d'assistance technique .

Résolution des problèmes d'impression

Problèmes d'impression

Les fichiers PDF multilingues ne s'impriment pas

Action	Oui	Non
<p>Etape 1</p> <p>a Vérifiez si les options d'impression de la sortie PDF sont définies pour intégrer toutes les polices.</p> <p>b Générez un nouveau fichier PDF, puis envoyez à nouveau le travail d'impression.</p> <p>Les fichiers sont-ils imprimés ?</p>	Le problème est résolu.	Passez à l'étape 2.
<p>Etape 2</p> <p>a Dans Adobe Acrobat, ouvrez le document à imprimer.</p> <p>b Cliquez sur Fichier > Imprimer > Options avancées > Imprimer comme image > OK > OK.</p> <p>Les fichiers sont-ils imprimés ?</p>	Le problème est résolu.	Contact service d'assistance technique .

Le message d'erreur de lecture du lecteur flash s'affiche

Action	Oui	Non
<p>Etape 1 Vérifiez si le lecteur flash est inséré dans la fente USB avant.</p> <p>Remarque : Le lecteur flash ne fonctionne pas s'il est inséré dans la fente USB arrière.</p> <p>Le lecteur flash est-il inséré dans la fente USB avant ?</p>	Passez à l'étape 2.	Insérez le lecteur flash dans la fente USB avant.
<p>Etape 2 Vérifiez si l'imprimante est occupée.</p> <p>Remarque : Un voyant vert clignotant indique que l'imprimante est occupée.</p> <p>Un message d'erreur s'affiche-t-il à l'écran ?</p>	Attendez que l'imprimante soit prête, puis consultez la liste des tâches suspendues et imprimez les documents.	Passez à l'étape 3.
<p>Etape 3 Recherchez un message d'erreur à l'écran.</p> <p>Remarque : Un voyant rouge clignotant indique une erreur d'imprimante. Comme l'imprimante nécessite une intervention, celle-ci ignore le lecteur flash.</p> <p>L'imprimante nécessite-t-elle une intervention ?</p>	Effacez le message.	Passez à l'étape 4.
<p>Etape 4 Vérifiez si le lecteur flash est pris en charge.</p> <p>Pour plus d'informations sur les lecteurs flash USB testés et approuvés, reportez-vous à la section « Lecteurs Flash et types de fichiers pris en charge », page 51.</p> <p>Le lecteur flash est-il pris en charge ?</p>	Passez à l'étape 5.	Utilisez un lecteur flash pris en charge.
<p>Etape 5 Vérifiez si la fente USB a été désactivée par le technicien de support système.</p> <p>La fente USB est-elle désactivée ?</p>	Contactez la personne responsable du support de votre système.	Contact service d'assistance technique .

Les travaux d'impression ne s'impriment pas

Action	Oui	Non
<p>Etape 1</p> <p>a A partir du document que vous tentez d'imprimer, ouvrez la boîte de dialogue Imprimer et vérifiez que vous avez sélectionné l'imprimante appropriée.</p> <p>Remarque : Si l'imprimante n'est pas l'imprimante par défaut, vous devez sélectionner l'imprimante pour chaque document que vous souhaitez imprimer.</p> <p>b Relancez la tâche d'impression.</p> <p>Les travaux sont-ils imprimés ?</p>	Le problème est résolu.	Passez à l'étape 2.

Action	Oui	Non
<p>Etape 2</p> <p>a Vérifiez si l'imprimante est branchée et sous tension, et si Prêt s'affiche sur l'écran de l'imprimante.</p> <p>b Relancez la tâche d'impression.</p> <p>Les travaux sont-ils imprimés ?</p>	Le problème est résolu.	Passez à l'étape 3.
<p>Etape 3</p> <p>Si un message d'erreur s'affiche sur l'écran de l'imprimante, effacez-le.</p> <p>Remarque : L'imprimante poursuit l'impression une fois le message effacé.</p> <p>Les travaux sont-ils imprimés ?</p>	Le problème est résolu.	Passez à l'étape 4.
<p>Etape 4</p> <p>a Vérifiez si les ports (USB, série ou Ethernet) sont opérationnels et si les câbles sont correctement branchés à l'ordinateur et à l'imprimante.</p> <p>Remarque : Pour plus d'informations, consultez la documentation d'installation fournie avec l'imprimante.</p> <p>b Relancez la tâche d'impression.</p> <p>Les travaux sont-ils imprimés ?</p>	Le problème est résolu.	Passez à l'étape 5.
<p>Etape 5</p> <p>a Eteignez l'imprimante, attendez environ 10 secondes, puis rallumez-la.</p> <p>b Relancez la tâche d'impression.</p> <p>Les travaux sont-ils imprimés ?</p>	Le problème est résolu.	Passez à l'étape 6.
<p>Etape 6</p> <p>a Désinstallez, puis réinstallez le logiciel de l'imprimante. Pour plus d'informations, reportez-vous à la section « Installation du logiciel de l'imprimante », page 22.</p> <p>Remarque : Pour plus d'informations, accédez à l'adresse suivante : http://support.dell.com.</p> <p>b Relancez la tâche d'impression.</p> <p>Les travaux sont-ils imprimés ?</p>	Le problème est résolu.	Contact service d'assistance technique .

Le travail d'impression prend plus de temps que prévu

Action	Oui	Non
<p>Etape 1 Modifier les paramètres environnementaux de l'imprimante.</p> <p>a A partir du panneau de commandes de l'imprimante, allez sur : Paramètres >Paramètres généraux</p> <p>b Sélectionnez Mode Eco ou Mode Silencieux, puis sélectionnez Désactivé.</p> <p>Remarque : La désactivation du mode Eco ou du mode Silencieux peut augmenter la consommation électrique ou de fournitures, ou des deux.</p> <p>Le document a-t-il été imprimé ?</p>	Le problème est résolu.	Passez à l'étape 2.
<p>Etape 2 Diminuez le nombre des polices et leur taille, le nombre et la complexité des images ainsi que le nombre de pages du travail d'impression, puis renvoyez le travail</p> <p>Le document a-t-il été imprimé ?</p>	Le problème est résolu.	Passez à l'étape 3.
<p>Etape 3 a Supprimez des travaux stockés dans la mémoire de l'imprimante. b Relancez la tâche d'impression.</p> <p>Le document a-t-il été imprimé ?</p>	Le problème est résolu.	Passez à l'étape 4.
<p>Etape 4 a Désactivez la fonction Protection page. A partir du panneau de commandes de l'imprimante, allez sur : Paramètres >Paramètres généraux >Reprise de l'impression >Protection de la page >Désactivé</p> <p>b Relancez la tâche d'impression.</p> <p>Le document a-t-il été imprimé ?</p>	Le problème est résolu.	Passez à l'étape 5.
<p>Etape 5 Installez de la mémoire supplémentaire dans l'imprimante, puis renvoyez le travail d'impression.</p> <p>Le document a-t-il été imprimé ?</p>	Le problème est résolu.	Contact service d'assistance technique .

Le travail est imprimé depuis un bac inapproprié ou sur un papier inadéquat.

Action	Oui	Non
<p>Etape 1 a Vérifiez que le papier sur lequel vous imprimez est pris en charge par le bac. b Relancez la tâche d'impression.</p> <p>Le travail est-il imprimé à partir du bac et sur le papier appropriés ?</p>	Le problème est résolu.	Passez à l'étape 2.

Action	Oui	Non
<p>Etape 2</p> <p>a A partir du menu Papier du panneau de commandes de l'imprimante, définissez le format et le type du papier de manière à ce qu'ils correspondent au papier chargé dans le bac.</p> <p>b Relancez la tâche d'impression.</p> <p>Le travail est-il imprimé à partir du bac et sur le papier appropriés ?</p>	Le problème est résolu.	Passez à l'étape 3.
<p>Etape 3</p> <p>a En fonction de votre système d'exploitation, ouvrez la boîte de dialogue Préférences d'impression ou Imprimer, puis spécifiez le type de papier.</p> <p>b Relancez la tâche d'impression.</p> <p>Le travail est-il imprimé à partir du bac et sur le papier appropriés ?</p>	Le problème est résolu.	Passez à l'étape 4.
<p>Etape 4</p> <p>a Vérifiez si les bacs ne sont pas chaînés.</p> <p>b Relancez la tâche d'impression.</p> <p>Le travail est-il imprimé à partir du bac et sur le papier appropriés ?</p>	Le problème est résolu.	Contact service d'assistance technique .

Des caractères incorrects s'impriment.

Action	Oui	Non
<p>Etape 1</p> <p>Assurez-vous que l'imprimante n'est pas en mode Dépistage Hex.</p> <p>Remarque : Si le message Hex prêt s'affiche sur l'écran de l'imprimante, éteignez l'imprimante puis rallumez-la pour désactiver le mode Dépistage Hex.</p> <p>L'imprimante est-elle en mode Dépistage Hex ?</p>	Désactivez le mode Dépistage Hex	Passez à l'étape 2.
<p>Etape 2</p> <p>a A partir du panneau de commandes de l'imprimante, sélectionnez Réseau standard ou Réseau [x], puis activez SmartSwitch.</p> <p>b Relancez la tâche d'impression.</p> <p>Des caractères incorrects sont-ils imprimés ?</p>	Contact service d'assistance technique .	Le problème est résolu.

La fonction de chaînage des tiroirs ne fonctionne pas.

Remarque : Les tiroirs et les chargeurs multifonction ne détectent pas automatiquement le format du papier. Vous devez définir le format dans le menu Format/Type papier.

Action	Oui	Non
<p>a A partir du panneau de commandes de l'imprimante, définissez le format et le type de papier dans le menu Papier de manière à ce qu'ils correspondent au papier chargé dans les tiroirs à lier.</p> <p>Remarque : Le format et le type de papier des tiroirs à lier doivent être identiques.</p> <p>b Relancez la tâche d'impression.</p> <p>Les tiroirs sont-ils correctement liés ?</p>	Le problème est résolu.	Contact service d'assistance technique .

Les travaux volumineux ne sont pas assemblés.

Action	Oui	Non
<p>Etape 1</p> <p>a A partir du menu Finition sur le panneau de commandes de l'imprimante, définissez le paramètre Assembler sur (1,2,3) (1,2,3)</p> <p>b Relancez la tâche d'impression.</p> <p>Le travail est-il imprimé et assemblé correctement ?</p>	Le problème est résolu.	Passez à l'étape 2.
<p>Etape 2</p> <p>a A partir du logiciel d'imprimante, définissez Assembler sur (1,2,3) (1,2,3).</p> <p>Remarque : Si vous définissez Assembler sur (1,1,1) (2,2,2) dans le logiciel, le paramètre défini dans le menu Finition est ignoré.</p> <p>b Relancez la tâche d'impression.</p> <p>Le travail est-il imprimé et assemblé correctement ?</p>	Le problème est résolu.	Passez à l'étape 3.
<p>Etape 3</p> <p>Pour réduire la complexité du travail, diminuez le nombre des polices et leur taille, le nombre et la complexité des images ainsi que le nombre de pages.</p> <p>Le travail est-il imprimé et assemblé correctement ?</p>	Le problème est résolu.	Contact service d'assistance technique .

Des sauts de page inattendus se produisent

Action	Oui	Non
<p>Etape 1</p> <p>Réglez les paramètres de délai d'impression.</p> <p>a A partir du panneau de commandes de l'imprimante, allez sur : Paramètres > Paramètres généraux > Délais > Délai d'impression</p> <p>b Sélectionnez une valeur plus élevée, puis appuyez sur .</p> <p>c Relancez la tâche d'impression.</p> <p>Le fichier s'est-il imprimé correctement ?</p>	Le problème est résolu.	Passez à l'étape 2.

Action	Oui	Non
<p>Etape 2</p> <p>a Vérifiez les sauts de page manuels dans le fichier d'origine.</p> <p>b Relancez la tâche d'impression.</p> <p>Le fichier s'est-il imprimé correctement ?</p>	Le problème est résolu.	Contact service d'assistance technique .

Problèmes de qualité d'impression

Les bords des caractères sont irréguliers ou inégaux.

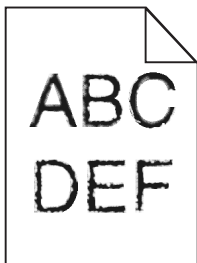

Action	Oui	Non
<p>Etape 1</p> <p>a Imprimez une liste des échantillons de polices pour vérifier si les polices utilisées sont prises en charge par l'imprimante.</p> <p>1 A partir du panneau de commandes de l'imprimante, naviguez jusqu'à : Menus >Rapports >Imprimer polices</p> <p>2 Sélectionnez Polices PCL ou Polices PostScript.</p> <p>b Relancez la tâche d'impression.</p> <p>Utilisez-vous des polices qui sont prises en charge par l'imprimante ?</p>	Passez à l'étape 2.	Sélectionnez une police qui est prise en charge par l'imprimante.
<p>Etape 2</p> <p>Vérifiez si les polices installées sur l'ordinateur sont prises en charge par l'imprimante.</p> <p>Les polices installées sur l'ordinateur sont-elles prises en charge par l'imprimante ?</p>	Le problème est résolu.	Contact service d'assistance technique .

Pages ou images tronquées

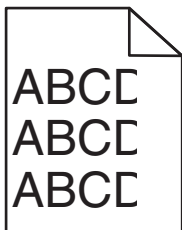

Action	Oui	Non
<p>Etape 1</p> <p>a Ajustez les guides de longueur et de largeur du tiroir au format du papier chargé.</p> <p>b Relancez la tâche d'impression.</p> <p>La page ou l'image est-elle tronquée ?</p>	Passez à l'étape 2.	Le problème est résolu.
<p>Etape 2</p> <p>A partir du panneau de commandes de l'imprimante, définissez le format et le type de papier dans le menu Papier de manière à ce qu'ils correspondent au papier chargé dans le tiroir.</p> <p>Le format et le type de papier correspondent-ils à ceux du papier chargé dans le tiroir ?</p>	Passez à l'étape 3.	<p>Essayez une ou plusieurs des solutions suivantes :</p> <ul style="list-style-type: none"> • Spécifiez le format de papier dans les paramètres du tiroir de manière à ce qu'il corresponde au papier chargé dans le tiroir. • Remplacez le papier chargé dans le tiroir de manière à ce qu'il corresponde au format de papier spécifié dans les paramètres du tiroir.
<p>Etape 3</p> <p>a Selon votre système d'exploitation, définissez le format de papier à partir des Préférences d'impression ou de la boîte de dialogue Imprimer.</p> <p>b Relancez la tâche d'impression.</p> <p>La page ou l'image est-elle tronquée ?</p>	Passez à l'étape 4.	Le problème est résolu.
<p>Etape 4</p> <p>a Réinstallez l'unité de traitement d'images.</p> <ol style="list-style-type: none"> 1 Retirez la cartouche de toner. 2 Retirez l'unité de traitement d'images. <p>Attention — Dommages potentiels : N'exposez pas l'unité de traitement d'images à la lumière directe pendant plus de dix minutes. Une exposition prolongée à la lumière pourrait provoquer des problèmes de qualité d'impression.</p> <ol style="list-style-type: none"> 3 Installez l'unité de traitement d'images, puis la cartouche. <p>b Relancez la tâche d'impression.</p> <p>La page ou l'image est-elle tronquée ?</p>	Contact service d'assistance technique .	Le problème est résolu.

Des images ombrées apparaissent sur les impressions

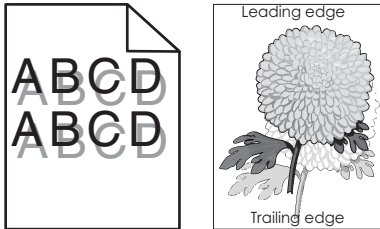

Action	Oui	Non
<p>Etape 1 Chargez dans le tiroir du papier qui possède le type et le grammage appropriés.</p> <p>Le tiroir contient-il du papier qui possède le type et le grammage appropriés ?</p>	Passez à l'étape 2.	Chargez dans le tiroir du papier qui possède le type et le grammage appropriés.
<p>Etape 2 A partir du panneau de commandes de l'imprimante, définissez le type et le grammage du papier dans le menu Papier de manière à ce qu'ils correspondent au papier chargé dans le tiroir.</p> <p>Le tiroir est-il réglé sur le type et le grammage du papier chargé ?</p>	Passez à l'étape 3.	Remplacez le papier chargé dans le tiroir de manière à ce qu'il corresponde au type et au grammage du papier spécifiés dans les paramètres du tiroir.
<p>Etape 3</p> <p>a Selon votre système d'exploitation, définissez le type et le grammage du papier à partir des Préférences d'impression ou de la boîte de dialogue Imprimer.</p> <p>b Relancez la tâche d'impression.</p> <p>Des images ombrées apparaissent-elles encore sur les impressions ?</p>	Passez à l'étape 4.	Le problème est résolu.
<p>Etape 4 Remplacez l'unité de traitement d'images, puis envoyez à nouveau le travail d'impression.</p> <p>Des images ombrées apparaissent-elles encore sur les impressions ?</p>	Contact service d'assistance technique .	Le problème est résolu.

Le fond des impressions est gris

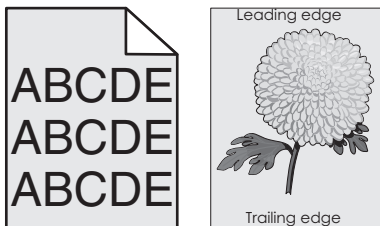

Action	Oui	Non
<p>Etape 1</p> <p>a A partir du menu Qualité du panneau de commandes de l'imprimante, diminuez l'intensité du toner.</p> <p>Remarque : 8 correspond au paramètre usine.</p> <p>b Relancez la tâche d'impression.</p> <p>Le fond gris a-t-il disparu des impressions ?</p>	Le problème est résolu.	Passez à l'étape 2.
<p>Etape 2</p> <p>Réinstallez l'unité de traitement d'images et la cartouche de toner.</p> <p>a Retirez la cartouche de toner.</p> <p>b Retirez l'unité de traitement d'images.</p> <p>Attention — Dommages potentiels : N'exposez pas l'unité de traitement d'images à la lumière directe pendant plus de dix minutes. Une exposition prolongée à la lumière peut provoquer des problèmes de qualité d'impression.</p> <p>c Installez l'unité de traitement d'images, puis la cartouche.</p> <p>d Relancez la tâche d'impression.</p> <p>Le fond gris a-t-il disparu des impressions ?</p>	Le problème est résolu.	Passez à l'étape 3.
<p>Etape 3</p> <p>Remplacez l'unité de traitement d'images, puis envoyez à nouveau le travail d'impression.</p> <p>Le fond gris a-t-il disparu des impressions ?</p>	Le problème est résolu.	Contact service d'assistance technique .

Les marges sont incorrectes sur les impressions

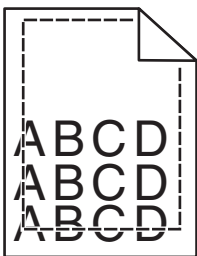

Action	Oui	Non
<p>Etape 1</p> <p>a Ajustez les guides de longueur et de largeur au format du papier chargé dans le tiroir.</p> <p>b Relancez la tâche d'impression.</p> <p>Les marges sont-elles correctes ?</p>	Le problème est résolu.	Passez à l'étape 2.

Action	Oui	Non
<p>Etape 2</p> <p>A partir du panneau de commandes de l'imprimante, définissez le format de papier dans le menu Papier de manière à ce qu'il corresponde au papier chargé dans le tiroir.</p> <p>Le format de papier correspond-il à celui du papier chargé dans le tiroir ?</p>	Passez à l'étape 3.	<p>Essayez une ou plusieurs des solutions suivantes :</p> <ul style="list-style-type: none"> • Spécifiez le format de papier dans les paramètres du tiroir de manière à ce qu'il corresponde au papier chargé dans le tiroir. • Remplacez le papier chargé dans le tiroir de manière à ce qu'il corresponde au format de papier spécifié dans les paramètres du tiroir.
<p>Etape 3</p> <p>a Selon votre système d'exploitation, définissez le format de papier à partir des Préférences d'impression ou de la boîte de dialogue Imprimer.</p> <p>b Relancez la tâche d'impression.</p> <p>Les marges sont-elles correctes ?</p>	Le problème est résolu.	Contact service d'assistance technique .

Papier recourbé

Action	Oui	Non
<p>Etape 1</p> <p>Ajustez les guides de longueur et de largeur au format du papier chargé dans le tiroir.</p> <p>Les guides de longueur et de largeur sont-ils positionnés correctement ?</p>	Passez à l'étape 2.	Réglez les guides de largeur et de longueur.
<p>Etape 2</p> <p>A partir du panneau de commandes de l'imprimante, définissez le type et le grammage du papier dans le menu Papier de manière à ce qu'ils correspondent au papier chargé dans le tiroir.</p> <p>Le type et le grammage du papier correspondent-ils à ceux du papier chargé dans le tiroir ?</p>	Passez à l'étape 3.	Spécifiez le type et le grammage du papier dans les paramètres du tiroir de manière à ce qu'ils correspondent à ceux du papier chargé dans le tiroir.
<p>Etape 3</p> <p>a Selon votre système d'exploitation, définissez le type et le grammage du papier à partir des Préférences d'impression ou de la boîte de dialogue Imprimer.</p> <p>b Relancez la tâche d'impression.</p> <p>Le papier est-il toujours recourbé ?</p>	Passez à l'étape 4.	Le problème est résolu.

Action	Oui	Non
<p>Etape 4</p> <p>a Retirez le papier du tiroir et retournez-le.</p> <p>b Relancez la tâche d'impression.</p> <p>Le papier est-il toujours recourbé ?</p>	Passez à l'étape 5.	Le problème est résolu.
<p>Etape 5</p> <p>a Chargez du papier provenant d'une nouvelle ramette.</p> <p>Remarque : Le papier a été exposé à un taux d'humidité élevé. Conservez le papier dans son emballage d'origine jusqu'à utilisation.</p> <p>b Relancez la tâche d'impression.</p> <p>Le papier est-il toujours recourbé ?</p>	Contact service d'assistance technique .	Le problème est résolu.

Irrégularités d'impression

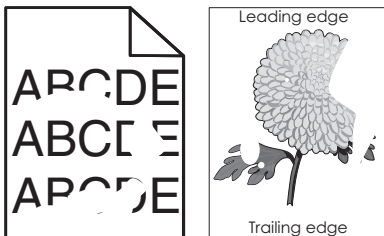

Action	Oui	Non
<p>Etape 1</p> <p>a Ajustez les guides de longueur et de largeur au format du papier chargé dans le tiroir.</p> <p>b Relancez la tâche d'impression.</p> <p>Les irrégularités d'impression sont-elles toujours présentes ?</p>	Passez à l'étape 2.	Le problème est résolu.
<p>Etape 2</p> <p>A partir du panneau de commandes de l'imprimante, définissez le format et le type de papier dans le menu Papier de manière à ce qu'ils correspondent au papier chargé dans le tiroir.</p> <p>Les paramètres de l'imprimante correspondent-ils au type et au grammage du papier chargé dans le tiroir ?</p>	Passez à l'étape 3.	Spécifiez le format et le type du papier dans les paramètres du tiroir de manière à ce qu'ils correspondent à ceux du papier chargé dans le tiroir.
<p>Etape 3</p> <p>a Selon votre système d'exploitation, définissez le type et le grammage du papier à partir des Préférences d'impression ou de la boîte de dialogue Imprimer.</p> <p>b Relancez la tâche d'impression.</p> <p>Les irrégularités d'impression sont-elles toujours présentes ?</p>	Passez à l'étape 4.	Le problème est résolu.

Action	Oui	Non
<p>Etape 4</p> <p>Vérifiez si le papier chargé dans le tiroir possède une surface texturée ou grenée.</p> <p>Imprimez-vous sur du papier texturé ou grené ?</p>	<p>A partir du panneau de commandes de l'imprimante, définissez la texture du papier dans le menu Papier de manière à ce qu'elle corresponde au papier chargé dans le tiroir.</p>	<p>Passez à l'étape 5.</p>
<p>Etape 5</p> <p>a Chargez du papier provenant d'une nouvelle ramette.</p> <p>Remarque : Le papier a été exposé à un taux d'humidité élevé. Conservez le papier dans son emballage d'origine jusqu'à utilisation.</p> <p>b Relancez la tâche d'impression.</p> <p>Les irrégularités d'impression sont-elles toujours présentes ?</p>	<p>Passez à l'étape 6.</p>	<p>Le problème est résolu.</p>
<p>Etape 6</p> <p>Remplacez l'unité de traitement d'images, puis envoyez à nouveau le travail d'impression.</p> <p>Les irrégularités d'impression sont-elles toujours présentes ?</p>	<p>Contact service d'assistance technique ou votre revendeur d'imprimantes Dell.</p>	<p>Le problème est résolu.</p>

Des défauts répétés apparaissent sur les impressions

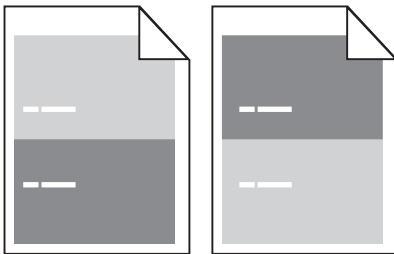

Action	Oui	Non
<p>Etape 1</p> <p>Mesurez la distance entre les défauts.</p> <p>Vérifiez si une distance entre les défauts est égale à :</p> <ul style="list-style-type: none"> • 97 mm (3,82 po.) • 47 mm (1,85 po.) • 38 mm (1,5 po.) <p>La distance entre les défauts est-elle égale à une des mesures de la liste ?</p>	<p>Passez à l'étape 2.</p>	<p>1 Vérifiez si la distance entre les défauts est égale à 80 mm (3,15 po.)</p> <p>2 Notez la distance, puis contactez service d'assistance technique ou votre revendeur d'imprimantes Dell.</p>
<p>Etape 2</p> <p>Remplacez l'unité de traitement d'images, puis envoyez à nouveau le travail d'impression.</p> <p>Les défaillances récurrentes persistent-elles ?</p>	<p>Contact service d'assistance technique ou votre revendeur d'imprimantes Dell.</p>	<p>Le problème est résolu.</p>

L'impression est trop sombre

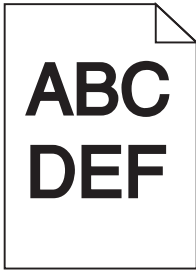

Action	Oui	Non
<p>Etape 1</p> <p>a A partir du menu Qualité du panneau de commandes de l'imprimante, diminuez l'intensité du toner.</p> <p>Remarque : 8 correspond au paramètre usine.</p> <p>b Relancez la tâche d'impression.</p> <p>L'impression est-elle toujours trop sombre ?</p>	Passez à l'étape 2.	Le problème est résolu.
<p>Etape 2</p> <p>a A partir du panneau de commandes de l'imprimante, définissez le type, la texture et le grammage du papier dans le menu Papier de manière à ce qu'ils correspondent au papier chargé dans le tiroir.</p> <p>b Relancez la tâche d'impression.</p> <p>Le tiroir est-il réglé sur le type, la texture et le grammage du papier chargé ?</p>	Passez à l'étape 3.	<p>Essayez une ou plusieurs des solutions suivantes :</p> <ul style="list-style-type: none"> • Spécifiez le type, la texture et le grammage du papier dans les paramètres du tiroir de manière à ce qu'ils correspondent à ceux du papier chargé dans le tiroir. • Remplacez le papier chargé dans le tiroir de manière à ce qu'il corresponde au type, à la texture et au grammage du papier spécifiés dans les paramètres du tiroir.
<p>Etape 3</p> <p>a Selon votre système d'exploitation, définissez le type, la texture et le grammage du papier à partir des Préférences d'impression ou de la boîte de dialogue Imprimer.</p> <p>b Relancez la tâche d'impression.</p> <p>L'impression est-elle toujours trop sombre ?</p>	Passez à l'étape 4.	Le problème est résolu.

Action	Oui	Non
<p>Etape 4</p> <p>Vérifiez si le papier chargé dans le tiroir possède une surface texturée ou grenée.</p> <p>Imprimez-vous sur du papier texturé ou grené ?</p>	<p>A partir du panneau de commandes de l'imprimante, modifiez les paramètres de texture dans le menu Texture du papier de manière à ce qu'ils correspondent au papier sur lequel vous imprimez.</p>	<p>Passez à l'étape 5.</p>
<p>Etape 5</p> <p>a Chargez du papier provenant d'une nouvelle ramette.</p> <p>Remarque : Le papier a été exposé à un taux d'humidité élevé. Conservez le papier dans son emballage d'origine jusqu'à utilisation.</p> <p>b Relancez la tâche d'impression.</p> <p>L'impression est-elle toujours trop sombre ?</p>	<p>Passez à l'étape 6.</p>	<p>Le problème est résolu.</p>
<p>Etape 6</p> <p>Remplacez l'unité de traitement d'images, puis envoyez à nouveau le travail d'impression.</p> <p>L'impression est-elle toujours trop sombre ?</p>	<p>Contact service d'assistance technique.</p>	<p>Le problème est résolu.</p>

L'impression est trop claire

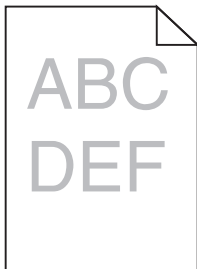

Action	Oui	Non
<p>Etape 1</p> <p>a A partir du menu Qualité du panneau de commandes de l'imprimante, augmentez l'intensité du toner.</p> <p>Remarque : 8 correspond au paramètre usine.</p> <p>b Relancez la tâche d'impression.</p> <p>L'impression est-elle toujours trop claire ?</p>	<p>Passez à l'étape 2.</p>	<p>Le problème est résolu.</p>
<p>Etape 2</p> <p>A partir du panneau de commandes de l'imprimante, définissez le type, la texture et le grammage du papier dans le menu Papier de manière à ce qu'ils correspondent au papier chargé dans le tiroir.</p> <p>Le tiroir est-il réglé sur le type, la texture et le grammage du papier chargé ?</p>	<p>Passez à l'étape 3.</p>	<p>Modifiez le type, la texture et le grammage du papier de manière à ce qu'ils correspondent à ceux du papier chargé dans le tiroir.</p>

Action	Oui	Non
<p>Etape 3</p> <p>a Selon votre système d'exploitation, définissez le type, la texture et le grammage du papier à partir des Préférences d'impression ou de la boîte de dialogue Imprimer.</p> <p>b Relancez la tâche d'impression.</p> <p>L'impression est-elle toujours trop claire ?</p>	Passez à l'étape 4.	Le problème est résolu.
<p>Etape 4</p> <p>Assurez-vous que le papier ne possède pas une surface texturée ou grenée.</p> <p>Imprimez-vous sur du papier texturé ou grené ?</p>	A partir du panneau de commandes de l'imprimante, modifiez les paramètres de texture dans le menu Texture du papier de manière à ce qu'ils correspondent au papier sur lequel vous imprimez.	Passez à l'étape 5.
<p>Etape 5</p> <p>a Chargez du papier provenant d'une nouvelle ramette.</p> <p>Remarque : Le papier a été exposé à un taux d'humidité élevé. Conservez le papier dans son emballage d'origine jusqu'à utilisation.</p> <p>b Relancez la tâche d'impression.</p> <p>L'impression est-elle toujours trop claire ?</p>	Passez à l'étape 6.	Le problème est résolu.
<p>Etape 6</p> <p>a Répartissez à nouveau le toner dans l'unité de traitement d'images.</p> <ol style="list-style-type: none"> 1 Retirez la cartouche de toner, puis l'unité de traitement d'images. 2 Secouez fermement l'unité de traitement d'images. <p>Attention — Dommages potentiels : N'exposez pas l'unité de traitement d'images à la lumière directe pendant plus de dix minutes. Une exposition prolongée à la lumière pourrait provoquer des problèmes de qualité d'impression.</p> <ol style="list-style-type: none"> 3 Installez l'unité de traitement d'images, puis la cartouche. <p>b Relancez la tâche d'impression.</p> <p>L'impression est-elle toujours trop claire ?</p>	Passez à l'étape 7.	Le problème est résolu.
<p>Etape 7</p> <p>Remplacez l'unité de traitement d'images, puis envoyez à nouveau le travail d'impression.</p> <p>L'impression est-elle toujours trop claire ?</p>	Contact service d'assistance technique .	Le problème est résolu.

L'imprimante imprime des pages vierges

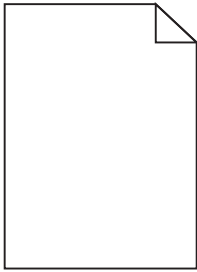

Action	Oui	Non
<p>Etape 1</p> <p>a Vérifiez que tous les matériaux d'emballage de l'unité de traitement d'images ont été enlevés.</p> <ol style="list-style-type: none"> 1 Retirez la cartouche de toner, puis l'unité de traitement d'images. 2 Vérifiez que tous les matériaux d'emballage de l'unité de traitement d'images ont été correctement enlevés. <p>Attention — Dommages potentiels : N'exposez pas l'unité de traitement d'images à la lumière directe pendant plus de dix minutes. Une exposition prolongée à la lumière pourrait provoquer des problèmes de qualité d'impression.</p> <ol style="list-style-type: none"> 3 Réinstallez l'unité de traitement d'images, puis la cartouche. <p>b Relancez la tâche d'impression.</p> <p>L'imprimante imprime-t-elle toujours des pages vierges ?</p>	Passez à l'étape 2.	Le problème est résolu.
<p>Etape 2</p> <p>a Répartissez à nouveau le toner dans l'unité de traitement d'images.</p> <ol style="list-style-type: none"> 1 Retirez la cartouche de toner, puis l'unité de traitement d'images. 2 Secouez fermement l'unité de traitement d'images. <p>Attention — Dommages potentiels : N'exposez pas l'unité de traitement d'images à la lumière directe pendant plus de dix minutes. Une exposition prolongée à la lumière pourrait provoquer des problèmes de qualité d'impression.</p> <ol style="list-style-type: none"> 3 Réinstallez l'unité de traitement d'images, puis la cartouche. <p>b Relancez la tâche d'impression.</p> <p>L'imprimante imprime-t-elle toujours des pages vierges ?</p>	Passez à l'étape 3.	Le problème est résolu.
<p>Etape 3</p> <p>Remplacez l'unité de traitement d'images, puis envoyez à nouveau le travail d'impression.</p> <p>L'imprimante imprime-t-elle toujours des pages vierges ?</p>	Contact service d'assistance technique .	Le problème est résolu.

L'impression est inclinée sur la page

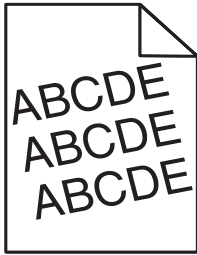

Action	Oui	Non
<p>Etape 1</p> <p>a Ajustez les guides de longueur et de largeur au format du papier chargé dans le tiroir.</p> <p>b Relancez la tâche d'impression.</p> <p>L'impression est-elle toujours inclinée ?</p>	Passez à l'étape 2.	Le problème est résolu.
<p>Etape 2</p> <p>a Vérifiez que le papier sur lequel vous imprimez est pris en charge par le tiroir.</p> <p>b Relancez la tâche d'impression.</p> <p>L'impression est-elle toujours inclinée ?</p>	Contact service d'assistance technique .	Le problème est résolu.

L'imprimante imprime des pages noires



Action	Oui	Non
<p>Etape 1</p> <p>a Réinstallez l'unité de traitement d'images.</p> <p>1 Retirez la cartouche de toner, puis l'unité de traitement d'images.</p> <p>Attention — Dommages potentiels : N'exposez pas l'unité de traitement d'images à la lumière directe pendant plus de dix minutes. Une exposition prolongée à la lumière pourrait provoquer des problèmes de qualité d'impression.</p> <p>2 Installez l'unité de traitement d'images, puis la cartouche.</p> <p>b Relancez la tâche d'impression.</p> <p>L'imprimante imprime-t-elle des pages noires ?</p>	Passez à l'étape 2.	Le problème est résolu.

Action	Oui	Non
<p>Etape 2</p> <p>Remplacez l'unité de traitement d'images, puis envoyez à nouveau le travail d'impression.</p> <p>L'imprimante imprime-t-elle des pages noires ?</p>	Contact service d'assistance technique .	Le problème est résolu.

La qualité d'impression des transparents laisse à désirer.

Action	Oui	Non
<p>Etape 1</p> <p>A partir du panneau de commandes de l'imprimante, définissez le type de papier dans le menu Papier de manière à ce qu'il corresponde au papier chargé dans le tiroir.</p> <p>Le type de papier du tiroir est-il réglé sur Transparent ?</p>	Passez à l'étape 2.	Définissez le type de papier sur Transparent.
<p>Etape 2</p> <p>a Vérifiez si vous utilisez un type de transparent recommandé.</p> <p>b Relancez la tâche d'impression.</p> <p>La qualité d'impression laisse-t-elle toujours à désirer ?</p>	Contact service d'assistance technique .	Le problème est résolu.

Des rayures horizontales apparaissent sur les impressions

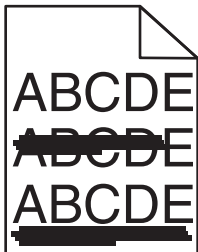

Action	Oui	Non
<p>Etape 1</p> <p>a Selon votre système d'exploitation, définissez le tiroir ou le chargeur à partir des Préférences d'impression ou de la boîte de dialogue Imprimer.</p> <p>b Relancez la tâche d'impression.</p> <p>Des rayures horizontales apparaissent-elles sur les impressions ?</p>	Passez à l'étape 2.	Le problème est résolu.
<p>Etape 2</p> <p>A partir du panneau de commandes de l'imprimante, définissez le type et le grammage du papier dans le menu Papier de manière à ce qu'ils correspondent au papier chargé dans le tiroir.</p> <p>Le type et le grammage du papier correspondent-ils à ceux du papier chargé dans le tiroir ?</p>	Passez à l'étape 3.	Modifiez le type et le grammage du papier de manière à ce qu'ils correspondent à ceux du papier chargé dans le tiroir.

Action	Oui	Non
<p>Etape 3</p> <p>a Chargez du papier provenant d'une nouvelle ramette.</p> <p>Remarque : Le papier a été exposé à un taux d'humidité élevé. Conservez le papier dans son emballage d'origine jusqu'à utilisation.</p> <p>b Relancez la tâche d'impression.</p> <p>Des rayures horizontales apparaissent-elles sur les impressions ?</p>	Passez à l'étape 4.	Le problème est résolu.
<p>Etape 4</p> <p>a Réinstallez l'unité de traitement d'images.</p> <p>1 Retirez la cartouche de toner, puis l'unité de traitement d'images.</p> <p>Attention — Dommages potentiels : N'exposez pas l'unité de traitement d'images à la lumière directe pendant plus de dix minutes. Une exposition prolongée à la lumière pourrait provoquer des problèmes de qualité d'impression.</p> <p>2 Installez l'unité de traitement d'images, puis la cartouche.</p> <p>b Relancez la tâche d'impression.</p> <p>Des rayures horizontales apparaissent-elles sur les impressions ?</p>	Passez à l'étape 5.	Le problème est résolu.
<p>Etape 5</p> <p>Remplacez l'unité de traitement d'images, puis envoyez à nouveau le travail d'impression.</p> <p>Des rayures horizontales apparaissent-elles sur les impressions ?</p>	Contact service d'assistance technique .	Le problème est résolu.

Des rayures verticales apparaissent sur les impressions

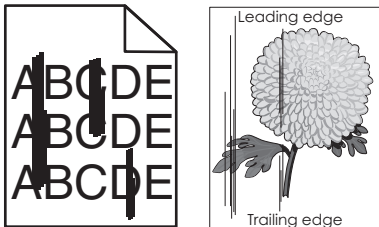

Action	Oui	Non
<p>Etape 1</p> <p>a Selon votre système d'exploitation, définissez le type, la texture et le grammage du papier à partir des Préférences d'impression ou de la boîte de dialogue Imprimer.</p> <p>b Relancez la tâche d'impression.</p> <p>Des rayures verticales apparaissent-elles sur les impressions ?</p>	Passez à l'étape 2.	Le problème est résolu.

Action	Oui	Non
<p>Etape 2</p> <p>A partir du panneau de commandes de l'imprimante, définissez la texture, le type et le grammage du papier dans le menu Papier de manière à ce qu'ils correspondent au papier chargé dans le tiroir.</p> <p>La texture, le type et le grammage du papier correspondent-ils à ceux du papier chargé dans le tiroir ?</p>	Passez à l'étape 3.	<p>Essayez une ou plusieurs des solutions suivantes :</p> <ul style="list-style-type: none"> • Spécifiez la texture, le type et le grammage du papier dans les paramètres du tiroir de manière à ce qu'ils correspondent à ceux du papier chargé dans le tiroir. • Remplacez le papier chargé dans le tiroir de manière à ce qu'il corresponde au type, à la texture et au grammage du papier spécifiés dans les paramètres du tiroir.
<p>Etape 3</p> <p>a Chargez du papier provenant d'une nouvelle ramette.</p> <p>Remarque : Le papier a été exposé à un taux d'humidité élevé. Conservez le papier dans son emballage d'origine jusqu'à utilisation.</p> <p>b Relancez la tâche d'impression.</p> <p>Des rayures verticales apparaissent-elles sur les impressions ?</p>	Passez à l'étape 4.	Le problème est résolu.
<p>Etape 4</p> <p>a Réinstallez l'unité de traitement d'images.</p> <p>1 Retirez la cartouche de toner, puis l'unité de traitement d'images.</p> <p>Attention — Dommages potentiels : N'exposez pas l'unité de traitement d'images à la lumière directe pendant plus de dix minutes. Une exposition prolongée à la lumière pourrait provoquer des problèmes de qualité d'impression.</p> <p>2 Installez l'unité de traitement d'images, puis la cartouche.</p> <p>b Relancez la tâche d'impression.</p> <p>Des rayures verticales apparaissent-elles sur les impressions ?</p>	Passez à l'étape 5.	Le problème est résolu.
<p>Etape 5</p> <p>Remplacez l'unité de traitement d'images, puis envoyez à nouveau le travail d'impression.</p> <p>Des rayures verticales apparaissent-elles sur les impressions ?</p>	Contact service d'assistance technique ou votre revendeur d'imprimantes Dell.	Le problème est résolu.

Des blancs horizontaux apparaissent sur les impressions

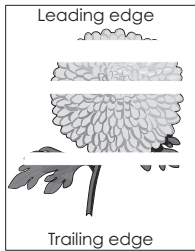

Action	Oui	Non
<p>Etape 1</p> <p>a Assurez-vous que votre programme utilise un motif de remplissage correct.</p> <p>b Relancez la tâche d'impression.</p> <p>Des blancs horizontaux apparaissent-ils sur les impressions ?</p>	Passez à l'étape 2.	Le problème est résolu.
<p>Etape 2</p> <p>a Chargez le tiroir ou chargeur spécifié avec un type de papier recommandé.</p> <p>b Relancez la tâche d'impression.</p> <p>Des blancs horizontaux apparaissent-ils sur les impressions ?</p>	Passez à l'étape 3.	Le problème est résolu.
<p>Etape 3</p> <p>a Répartissez à nouveau le toner dans l'unité de traitement d'images.</p> <ol style="list-style-type: none"> 1 Retirez la cartouche de toner, puis l'unité de traitement d'images. 2 Secouez fermement l'unité de traitement d'images. <p>Attention — Dommages potentiels : N'exposez pas l'unité de traitement d'images à la lumière directe pendant plus de dix minutes. Une exposition prolongée à la lumière pourrait provoquer des problèmes de qualité d'impression.</p> <ol style="list-style-type: none"> 3 Réinstallez l'unité de traitement d'images, puis la cartouche. <p>b Relancez la tâche d'impression.</p> <p>Des blancs horizontaux apparaissent-ils sur les impressions ?</p>	Passez à l'étape 4.	Le problème est résolu.
<p>Etape 4</p> <p>Remplacez l'unité de traitement d'images, puis envoyez à nouveau le travail d'impression.</p> <p>Des blancs horizontaux apparaissent-ils sur les impressions ?</p>	Contact service d'assistance technique .	Le problème est résolu.

Des blancs verticaux apparaissent sur les impressions

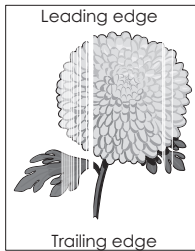

Action	Oui	Non
<p>Etape 1</p> <p>a Assurez-vous que votre programme utilise un motif de remplissage correct.</p> <p>b Relancez la tâche d'impression.</p> <p>Des blancs verticaux apparaissent-ils sur les impressions ?</p>	Passez à l'étape 2.	Le problème est résolu.
<p>Etape 2</p> <p>a A partir du panneau de commandes de l'imprimante, définissez le type et le grammage du papier dans le menu Papier de manière à ce qu'ils correspondent au papier chargé dans le tiroir.</p> <p>b Relancez la tâche d'impression.</p> <p>Des blancs verticaux apparaissent-ils sur les impressions ?</p>	Passez à l'étape 3.	Le problème est résolu.
<p>Etape 3</p> <p>Vérifiez si vous utilisez un type de papier recommandé.</p> <p>a Chargez le tiroir ou chargeur spécifié avec un type de papier recommandé.</p> <p>b Relancez la tâche d'impression.</p> <p>Des blancs verticaux apparaissent-ils sur les impressions ?</p>	Passez à l'étape 4.	Le problème est résolu.
<p>Etape 4</p> <p>a Répartissez à nouveau le toner dans l'unité de traitement d'images.</p> <ol style="list-style-type: none"> 1 Retirez la cartouche de toner, puis l'unité de traitement d'images. 2 Secouez fermement l'unité de traitement d'images. <p>Attention — Dommages potentiels : N'exposez pas l'unité de traitement d'images à la lumière directe pendant plus de dix minutes. Une exposition prolongée à la lumière pourrait provoquer des problèmes de qualité d'impression.</p> <ol style="list-style-type: none"> 3 Réinstallez l'unité de traitement d'images, puis la cartouche. <p>b Relancez la tâche d'impression.</p> <p>Des blancs verticaux apparaissent-ils sur les impressions ?</p>	<p>Contact service d'assistance technique.</p> <p>Remarque : Il se peut que l'unité de numérisation laser soit défectueuse.</p>	Le problème est résolu.

Des traces de toner se déposent sur les impressions

Action	Oui	Non
Remplacez l'unité de traitement d'images, puis envoyez à nouveau le travail d'impression. Des traces de toner se déposent-elles sur les impressions ?	Contact service d'assistance technique .	Le problème est résolu.

Un fond gris ou une tonalité de fond apparaît sur les impressions

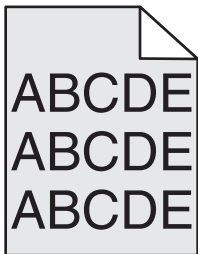

Action	Oui	Non
Etape 1 Réinstallez l'unité de traitement d'images. <ul style="list-style-type: none"> a Retirez, puis réinstallez l'unité de traitement d'images. b Relancez la tâche d'impression. Le fond gris ou la tonalité de fond apparaît-il sur les impressions ?	Passez à l'étape 2.	Le problème est résolu.
Etape 2 Remplacez l'unité de traitement d'images, puis envoyez à nouveau le travail d'impression. Le fond gris ou la tonalité de fond apparaît-il sur les impressions ?	Contact service d'assistance technique ou votre revendeur d'imprimantes Dell.	Le problème est résolu.

Effacement du toner

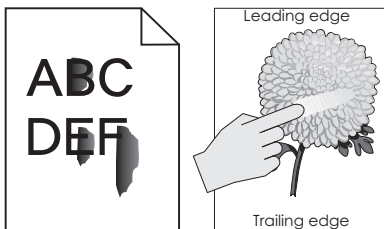

Action	Oui	Non
<p>Etape 1</p> <p>Dans le menu Papier du panneau de commandes de l'imprimante, vérifiez le type et le grammage du papier.</p> <p>Le type et la texture du papier correspondent-ils à ceux du papier chargé dans le tiroir ?</p>	Passez à l'étape 2.	Spécifiez le type et le grammage du papier dans les paramètres du tiroir de manière à ce qu'ils correspondent à ceux du papier chargé dans le tiroir.
<p>Etape 2</p> <p>Vérifiez si vous imprimez sur du papier possédant une surface texturée ou grenée.</p> <p>Imprimez-vous sur du papier texturé ou grené ?</p>	Dans le menu Papier du panneau de commandes de l'imprimante, définissez la texture du papier.	Contact service d'assistance technique ou votre revendeur d'imprimantes Dell.

La densité d'impression est inégale

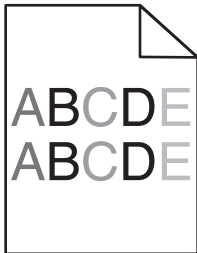

Action	Oui	Non
<p>Remplacez l'unité de traitement d'images, puis envoyez à nouveau le travail d'impression.</p> <p>La densité d'impression est-elle inégale ?</p>	Contact service d'assistance technique .	Le problème est résolu.

Embedded Web Server ne s'ouvre pas

Action	Oui	Non
<p>Etape 1</p> <p>a Mettez l'imprimante sous tension.</p> <p>b Ouvrez un navigateur Web, puis tapez l'adresse IP de l'imprimante.</p> <p>c Appuyez sur Entrée.</p> <p>Le serveur Web incorporé s'ouvre-t-il ?</p>	Le problème est résolu.	Passez à l'étape 2.

Action	Oui	Non
<p>Etape 2</p> <p>Vérifiez que l'adresse IP de l'imprimante est correcte.</p> <p>a Obtenez l'adresse IP de l'imprimante :</p> <ul style="list-style-type: none"> • Depuis la section TCP/IP du menu Réseau/Ports menu • En imprimant une page de configuration réseau ou une page des paramètres du menu, puis en localisant la section TCP/IP <p>Remarque : Une adresse IP apparaît sous la forme de quatre séries de chiffres séparées par des points, par exemple 123.123.123.123.</p> <p>b Ouvrez un navigateur Web, puis tapez l'adresse IP.</p> <p>Remarque : Selon les paramètres réseau, vous devrez peut-être saisir https:// au lieu de http:// devant l'adresse IP de l'imprimante pour accéder au serveur Web incorporé.</p> <p>c Appuyez sur Entrée.</p> <p>Le serveur Web incorporé s'ouvre-t-il ?</p>	Le problème est résolu.	Passez à l'étape 3.
<p>Etape 3</p> <p>Vérifiez si le réseau fonctionne.</p> <p>a Imprimez une page de configuration réseau.</p> <p>b Vérifiez la première section de la page de configuration du réseau et assurez-vous que l'état est Connectée.</p> <p>Remarque : Si l'état est Non connectée, il se peut que la connexion soit intermittente ou que le câble réseau soit défectueux. Contactez votre technicien de support système pour trouver une solution, puis imprimez une nouvelle page de configuration du réseau.</p> <p>c Ouvrez un navigateur Web, puis tapez l'adresse IP de l'imprimante.</p> <p>d Appuyez sur Entrée.</p> <p>Le serveur Web incorporé s'ouvre-t-il ?</p>	Le problème est résolu.	Passez à l'étape 4.
<p>Etape 4</p> <p>Vérifiez si les branchements des câbles sur l'imprimante et le serveur d'impression sont corrects.</p> <p>a Branchez les câbles de manière appropriée. Pour plus d'informations, consultez la documentation d'installation fournie avec l'imprimante.</p> <p>b Ouvrez un navigateur Web, puis tapez l'adresse IP de l'imprimante.</p> <p>c Appuyez sur Entrée.</p> <p>Le serveur Web incorporé s'ouvre-t-il ?</p>	Le problème est résolu.	Passez à l'étape 5.
<p>Etape 5</p> <p>Désactivez temporairement les serveurs proxy Web.</p> <p>Les serveurs proxy peuvent bloquer ou limiter l'accès à certains sites Web, y compris Embedded Web Server.</p> <p>Le serveur Web incorporé s'ouvre-t-il ?</p>	Le problème est résolu.	Contactez votre technicien de support technique.

Contactez le service d'assistance technique

Lorsque vous contactez l'assistance technique, soyez prêt à décrire le problème rencontré, le message affiché sur le panneau de commandes de l'imprimante et les mesures de dépannage prises pour y apporter une solution.

Vous devrez également communiquer le modèle de l'imprimante ainsi que son numéro d'identification ou son code de service express. Pour connaître ces informations, consultez l'étiquette figurant à l'intérieur du capot avant supérieur ou à l'arrière de l'imprimante. Le numéro d'identification du service figure également sur la page des paramètres de menus.

Pour plus d'informations, consultez le site Web de support Dell à l'adresse <http://support.dell.com>.

Annexe

Politique du service d'assistance technique de Dell

La procédure de dépannage assistée par un technicien du service d'assistance technique nécessite la participation et la coopération de l'utilisateur. Elle permet de rétablir la configuration d'origine définie en usine du système d'exploitation, du logiciel de l'application et des pilotes du matériel et de vérifier le fonctionnement de l'unité de l'imprimante et du matériel installé par Dell. Outre cette procédure de dépannage assistée par un technicien, Dell propose un service d'assistance technique en ligne. Vous pouvez également acheter des options d'assistance supplémentaires.

Dell fournit une assistance technique limitée pour l'imprimante, ainsi que pour les périphériques et les logiciels installés en usine. Toute assistance pour un logiciel ou des périphériques tiers est fournie par le fabricant d'origine, y compris ceux achetés et/ou installés via Software And Peripherals (DellWare), ReadyWare et Custom Factory Integration (CFI/DellPlus).

Contacteur Dell

Vous pouvez accéder au service de support de Dell à l'adresse **support.dell.com**. Sélectionnez votre pays sur la page d'accueil du service d'assistance Dell, puis fournissez les informations requises pour accéder aux outils et aux informations d'aide.

Pour contacter Dell par le biais électronique, utilisez les adresses suivantes :

- World Wide Web

www.dell.com/

www.dell.com/ap/ (pays d'Asie et du Pacifique uniquement)

www.dell.com/jp (Japon uniquement)

www.euro.dell.com (Europe uniquement)

www.dell.com/la/ (pays d'Amérique latine et des Caraïbes)

www.dell.ca (Canada uniquement)

- Protocole FTP

ftp.dell.com

Ouvrez une session en tant qu'utilisateur anonyme et entrez votre adresse de messagerie comme mot de passe.

- Service d'assistance électronique

mobile_support@us.dell.com

support@us.dell.com

la-techsupport@dell.com (pays d'Amérique latine et des Caraïbes uniquement)

apsupport@dell.com (pays d'Asie et du Pacifique uniquement)

support.jp.dell.com (Japon uniquement)

support.euro.dell.com (Europe uniquement)

- Service de devis électronique

apmarketing@dell.com (pays d'Asie et du Pacifique uniquement)

sales_canada@dell.com (Canada uniquement)

Garantie limitée et règles de retour

Dell Inc. ("Dell") fabrique ses produits à partir de pièces et de composants neufs ou équivalents, conformément aux pratiques standard du secteur. Pour obtenir des informations relatives à la garantie Dell de l'imprimante, reportez-vous au *Guide d'informations sur le produit*.

Index

- [
 [31.xy] Réinstaller l'unité de traitement d'images manquante ou qui ne répond pas 128
 [31.xy] Réinstaller la cartouche manquante ou qui ne répond pas 127
 [32.xy] Remplacer l'unité de traitement d'images non prise en charge 129
 [32.xy] Remplacer la cartouche non prise en charge 128
 [34] Format de papier incorrect, ouvrir [alimentation papier] 122
 [35] Mémoire insuffisante pour prendre en charge la fonction Economiser ressources 122
 [37] Mémoire insuffisante pour assembler les travaux 122
 [37] Mémoire insuffisante pour défragmenter la mémoire flash 123
 [37] Mémoire insuffisante, certains travaux suspendus ne seront pas restaurés 123
 [37] Mémoire insuffisante, travaux suspendus supprimés 123
 [38] Mémoire saturée 126
 [39] Page complexe, des données risquent de ne pas être imprimées 121
 [41.xy] Cart., unité mise image inadap. 119
 [50] Erreur de police PPDS 127
 [51] Mémoire flash défectueuse détectée 121
 [52] Espace insuffisant dans la mémoire flash pour les ressources 127
 [53] Mémoire flash non formatée détectée 130
 [54] Erreur logicielle réseau [x] 126
 [54] Erreur logicielle réseau standard 129
 [55] Option ds empl. [x] non prise en charge 130
 [56] Port parallèle standard désactivé 129
 [56] Port USB standard désactivé 129
 [58] Trop d'options mémoire flash installées 130
 [80.xy] Niveau kit de maintenance bas 125
 [80.xy] Niveau kit de maintenance presque bas 125
 [80.xy] Remplacer le kit de maintenance, nombre de pages restantes estimé 0 128
 [84.xy] Niveau unité de traitement d'images bas 121
 [84.xy] Niveau unité de traitement d'images presque bas 121
 [84.xy] Remplacer l'unité de traitement d'images, nombre de pages restantes estimé 0 128
 [88.xy] Niv. cartouche presque bas 119
 [88.xy] Niveau cartouche bas 119
 [88.xy] Remplacer cartouche, nombre de pages restantes estimé 0 128
 [supply type] non-Dell, reportez-vous au Guide de l'utilisateur
 [33.xy] 126
 [x]-bourrage papier, éliminez le bourrage du chargeur manuel. [25y.xx] 117
 [x]-bourrage papier, ouvrez la porte arrière. [20y.xx] 113
 [x]-bourrage papier, ouvrez la porte avant. [20y.xx] 110
 [x]-bourrage papier, ouvrez le bac [x]. [24y.xx] 116
 [x]-bourrage papier, retirez le bac 1 pour retirer le papier coincé dans le dispositif recto verso. [23y.xx] 115
 [x]-bourrage papier, retirez le papier coincé du réceptacle standard. [20y.xx] 114
- A**
 à partir du panneau de commandes de l'imprimante 11
 accès à la carte contrôleur 15
 accès au Centre du moniteur d'état 103
 affichage, panneau de commandes de l'imprimante
 réglage, luminosité 91
 Aide, menu 86
 Alimentation par défaut, menu 56
 Alimenter [alimentation papier] avec [format du papier] [orientation] 124
 Alimenter [alimentation papier] avec [nom du type personnalisé] [orientation] 123
 annulation
 travail d'impression, depuis l'ordinateur 53
 annulation d'un travail d'impression
 à partir d'un ordinateur 53
 à partir du panneau de commandes de l'imprimante 53
 annulation du chaînage des bacs 37
 AppleTalk, menu 69
- B**
 Bac 550 feuilles
 installation 20
 bac en option
 chargement 30
 bac standard
 chargement 30
 bacs
 annulation du chaînage 37
 chargement 30
 connexion 37
 bacs chaînés 37
 attribution de noms de types de papier personnalisés 38
 barrette microcode 14
 bourrages
 accès 108
 compréhension des messages 108
 prévention 107
 bourrages papier
 prévention 107
 bourrages papier, élimination dans la porte arrière 113
 dans la porte avant 110

Dans la zone d'impression recto verso 115
 dans le chargeur manuel 117
 dans le réceptacle standard 114
 dans le tiroir [x] 116
 bourrages, élimination
 dans la porte arrière 113
 dans la porte avant 110
 Dans la zone d'impression recto verso 115
 dans le chargeur manuel 117
 dans le réceptacle standard 114
 dans le tiroir [x] 116
 butée de support, utilisation 29

C

câbles
 Ethernet 21
 parallèle 21
 USB 21
 carte contrôleur
 accès 15
 carte en option
 installation 18
 carte mémoire 14
 installation 16
 Carte réseau active, menu 65
 Carte réseau, menu 66
 cartes
 chargeur multifonction,
 chargement 34
 conseils 43
 cartouche de toner
 remplacement 97
 Centre de suivi d'état
 accès 103
 Changer [alimentation papier] avec [chaîne personnalisée], charger [orientation] 120
 Changer [alimentation] par [format de papier], charger [orientation] 120
 Changer format, menu 59
 chargement
 bacs 30
 chargeur multifonction 34
 Chargement du bac en option 30
 Chargement du papier, menu 62
 chargement du tiroir standard 30
 Charger [alimentation papier] avec [chaîne personnalisée] [orientation] 123
 Charger [source du papier] avec [type de papier] [format du papier] [orientation] 124
 Charger chargeur manuel avec [chaîne personnalisée] [orientation] 124
 Charger chargeur manuel avec [format du papier] [orientation] 125
 Charger chargeur manuel avec [nom type perso] [orientation] 124
 Charger chargeur manuel avec [type de papier] [format du papier] [orientation] 125
 chargeur multifonction
 chargement 34
 choix d'un emplacement pour l'imprimante 9
 Choix du papier 41
 commande de fournitures
 utilisation de l'Accueil de l'imprimante 96
 Concentrateur USB non pris en charge, retirez-le 121
 configuration
 notifications de fournitures, cartouche de toner 104
 notifications de fournitures, kit de maintenance 104
 notifications sur les fournitures, unité de traitement d'images 104
 plusieurs imprimantes 106
 Configuration
 adresse TCP/IP 67
 format de papier 29
 type de papier 29
 configuration de l'imprimante sur un réseau Ethernet (Macintosh uniquement) 24
 sur un réseau Ethernet (Windows uniquement) 24
 configuration des notifications d'alimentation 104
 configuration des paramètres de format de papier Universal 29
 configuration Ethernet
 préparation 24
 Configuration générale, menu 63
 configuration réseau sans fil
 utilisation d'Embedded Web Server 27

Configuration SMTP, menu 71
 Configuration, menu 77
 configurations
 imprimante 10
 configurations des imprimantes
 modèle configuré 10
 modèle de base 10
 connexion à un réseau sans fil à partir du serveur Web
 incorporé 27
 utilisation de la méthode PBC (Push Button Configuration, configuration des boutons de commande) 27
 utilisation de la méthode PIN (Personal Identification Number, numéro d'identification personnel) 27
 connexion des câbles 21
 conseils
 cartes 43
 étiquettes, papier 44
 papier à en-tête 44
 sur l'utilisation des enveloppes 43
 transparents 44
 conseils sur l'utilisation des enveloppes 43
 consignes de sécurité 6, 7
 consultation de l'écran virtuel à partir du serveur Web
 incorporé 104
 contacter le service d'assistance technique 162

D

de publications
 emplacement 8
 déclaration relative à la volatilité 92
 dépannage
 contacter le service d'assistance technique 162
 impossible d'ouvrir Embedded Web Server 160
 résolution de base, problèmes d'imprimante 131
 vérification d'une imprimante qui ne répond pas 131
 dépannage de l'impression
 bourrages papier fréquents 135
 des caractères incorrects s'impriment 140

- des sauts de page inattendus se produisent 141
 - erreur de lecture du lecteur flash 137
 - impression depuis un bac inapproprié 139
 - impression sur du papier inadéquat 139
 - l'impression prend plus de temps que prévu 139
 - la fonction de chaînage des bacs ne fonctionne pas 140
 - les fichiers PDF multilingues ne s'impriment pas 136
 - les pages bloquées ne sont pas réimprimées 136
 - les travaux ne s'impriment pas 137
 - les travaux volumineux ne sont pas assemblés 141
 - marges incorrectes sur les impressions 145
 - papier recourbé 146
 - sauts de page inattendus 141
 - dépannage, qualité d'impression
 - bords des caractères irréguliers 142
 - des blancs horizontaux apparaissent sur les impressions 157
 - des défauts d'impression répétés apparaissent sur les impressions 148
 - des images ombrées apparaissent sur les impressions 144
 - des rayures horizontales apparaissent sur les impressions 154
 - des traces de toner se déposent sur les impressions 159
 - effacement du toner 159
 - fond gris ou tonalité de fond 159
 - impression de travers 153
 - irrégularités d'impression 147
 - l'impression est trop claire 150
 - l'impression est trop sombre 149
 - l'imprimante imprime des pages noires 153
 - la densité d'impression est inégale 160
 - la qualité d'impression des transparents laisse à désirer 154
 - le fond des impressions est gris 144
 - pages ou images tronquées 142
 - pages vierges 152
 - rayures blanches sur une page 158
 - rayures verticales 155
 - déplacement de l'imprimante 9, 101, 102
 - des blancs apparaissent 158
 - des blancs verticaux apparaissent 158
 - des défauts d'impression répétés apparaissent sur les impressions 148
 - des rayures apparaissent 158
 - des rayures horizontales apparaissent sur les impressions 154
 - des rayures verticales apparaissent sur les impressions 155
 - documents, impression
 - sous Macintosh 48
 - sous Windows 48
- E**
- économie de fournitures 88
 - écran virtuel
 - consultation, à l'aide d'Embedded Web Server 104
 - écran, panneau de commandes 11
 - effacement de la mémoire non volatile 93
 - effacement de la mémoire volatile 93
 - éléments
 - vérification de l'état 95
 - vérification, à l'aide d'Embedded Web Server 95
 - Embedded Web Server
 - copie des paramètres de l'imprimante sur d'autres imprimantes 106
 - modification des paramètres d'impression confidentielle 105
 - problème d'accès 160
 - réglage, luminosité 91
 - vérification de l'état des fournitures 95
 - vérification de l'état des pièces 95
 - Emul PCL, menu 82
 - enveloppes
 - chargeur multifonction, chargement 34
 - conseils sur l'utilisation 43
 - Erreur de lecture du concentrateur USB. Retirez le concentrateur. 121
 - Erreur de lecture du pilote USB. Retirez USB. 121
 - état des pièces et fournitures
 - vérification 94
 - vérification, sur le panneau de commandes de l'imprimante 94
 - étiquettes, papier
 - conseils 44
 - exemples de polices
 - impression 53

F

Fermer la porte avant 120
Finition, menu 78
Format/Type papier, menu 56
formats de papier
 prise en charge par
 l'imprimante 45
formats de papier pris en charge 45
fournitures
 commande 96
 économie 88
 stockage 96
 utilisation de papier recyclé 88
 vérification de l'état 95
 vérification, à l'aide d'Embedded
 Web Server 95

G

gestion des messages de
l'imprimante 103
Grammage du papier, menu 61
Guide de l'administrateur du
serveur Web incorporé
 emplacement 93

H

HTML, menu 85

I

impossible d'ouvrir Embedded Web
Server 160
impression
 à partir d'un périphérique
 mobile 49
 depuis un lecteur flash 50
 exemples de polices 53
 page de configuration du
 réseau 28
 page des paramètres de menu 28
 répertoire 53
 sous Macintosh 48
 sous Windows 48
impression à partir d'un lecteur
flash 50
impression à partir d'un
périphérique mobile 49
impression d'un document 48
impression d'une page de
configuration réseau 28

impression de travaux confidentiels
et suspendus

 depuis un Macintosh 52
 sous Windows 52

imprimante

 choix d'un emplacement 9
 configurations 10
 déplacement 9, 101, 102
 espace minimum 9
 expédition 102

imprimante, résolution des
problèmes de base 131

informations de configuration
réseau sans fil 26

informations sur l'imprimante
emplacement 8

Insérer le bac [x] 122

installation d'une carte en
option 18

installation de l'imprimante sur un
réseau

 réseau Ethernet 24

installation du bac 250 feuilles 20

installation du bac 550 feuilles 20

installation du logiciel

d'imprimante 22

 ajout d'options 23

installation réseau Ethernet

 à l'aide de Macintosh 24

 à l'aide de Windows 24

intensité du toner

 réglage 48

IPv6, menu 68

irrégularités d'impression 147

L

l'imprimante imprime des pages
vierges 152

la densité d'impression est
inégalement 160

lecteur flash

 impression à partir de 50

lecteurs flash

 types de fichier pris en charge 51

lecteurs flash pris en charge 51

logiciel

 Centre de suivi d'état 103

 Indicateur d'état 103

 Utilitaire de commande de
 fournitures 95

logiciel de l'imprimante
installation 22

M

mémoire

 types installés sur l'imprimante 92

mémoire non volatile 92

 effacement 93

mémoire volatile 92

 effacement 93

Menu Configurer MF 59

menu Définir la date et l'heure 73

menu Divers 72

Menu Image 86

Menu Journal d'audit de
sécurité 73

menus

 Aide 86

 Alimentation par défaut 56

 AppleTalk 69

 Carte réseau 66

 Changer format 59

 Chargement du papier 62

 Configuration 77

 Configuration générale 63

 Configuration SMTP, menu 71

 Configurer l'MP 59

 Définir la date et l'heure 73

 Divers 72

 Emul PCL 82

 Fini 78

 Format/Type papier 56

 Grammage du papier 61

 HTML 85

 Image 86

 IPv6 68

 Journal d'audit de sécurité 73

 liste des 55

 NIC actif 65

 Paramètres généraux 74

 PDF 82

 PostScript 82

 Qualité 80

 Rapports 64, 66

 Réseau [x] 65

 Réseau standard 65

 Sans fil 69

 TCP/IP 67

 Texture du papier 59

 Types personnalisés 63

 USB standard 70

 Utilitaires 81

 XPS 81

- messages de l'imprimante
- [31.xy] Réinstaller l'unité de traitement d'images manquante ou qui ne répond pas 128
 - [31.xy] Réinstaller la cartouche manquante ou qui ne répond pas 127
 - [32.xy] Remplacer l'unité de traitement d'images non prise en charge 129
 - [32.xy] Remplacer la cartouche non prise en charge 128
 - [34] Format de papier incorrect, ouvrir [alimentation papier] 122
 - [35] Mémoire insuffisante pour prendre en charge la fonction Economiser ressources 122
 - [37] Mémoire insuffisante pour assembler les travaux 122
 - [37] Mémoire insuffisante pour défragmenter la mémoire flash 123
 - [37] Mémoire insuffisante, certains travaux suspendus ne seront pas restaurés 123
 - [37] Mémoire insuffisante, travaux suspendus supprimés 123
 - [38] Mémoire saturée 126
 - [39] Page complexe, des données risquent de ne pas être imprimées 121
 - [41.xy] Cart., unité mise image inadap. 119
 - [50] Erreur de police PPDS 127
 - [51] Mémoire flash défectueuse détectée 121
 - [52] Espace insuffisant dans la mémoire flash pour les ressources 127
 - [53] Mémoire flash non formatée détectée 130
 - [54] Erreur logicielle réseau [x] 126
 - [54] Erreur logicielle réseau standard 129
 - [55] Option ds empl. [x] non prise en charge 130
 - [56] Port parallèle standard désactivé 129
 - [56] Port USB standard désactivé 129
 - [58] Trop d'options mémoire flash installées 130
 - [58] Trop de tiroirs connectés 130
 - [80.xy] Niveau kit de maintenance bas 125
 - [80.xy] Niveau kit de maintenance presque bas 125
 - [80.xy] Remplacer le kit de maintenance, nombre de pages restantes estimé 0 128
 - [84.xy] Niveau unité de traitement d'images bas 121
 - [84.xy] Niveau unité de traitement d'images presque bas 121
 - [84.xy] Remplacer l'unité de traitement d'images, nombre de pages restantes estimé 0 128
 - [88.xy] Niv. cartouche presque bas 119
 - [88.xy] Niveau cartouche bas 119
 - [88.xy] Remplacer cartouche, nombre de pages restantes estimé 0 128
 - [supply type] non-Dell, reportez-vous au Guide de l'utilisateur [33.xy] 126
 - [x]-bourrage papier, éliminez le bourrage du chargeur manuel. [25y.xx] 117
 - [x]-bourrage papier, ouvrez la porte arrière. [20y.xx] 113
 - [x]-bourrage papier, ouvrez la porte avant. [20y.xx] 110
 - [x]-bourrage papier, ouvrez le bac [x]. [24y.xx] 116
 - [x]-bourrage papier, retirez le papier coincé du réceptacle standard. [20y.xx] 114
 - Alimenter [alimentation papier] avec [format du papier] [orientation] 124
 - Alimenter [alimentation papier] avec [nom du type personnalisé] [orientation] 123
 - Changer [alimentation papier] avec [chaîne personnalisée], charger [orientation] 120
 - Changer [alimentation] par [format de papier], charger [orientation] 120
 - Charger [alimentation papier] avec [chaîne personnalisée] [orientation] 123
 - Charger [source du papier] avec [type de papier] [format du papier] [orientation] 124
 - Charger chargeur manuel avec [chaîne personnalisée] [orientation] 124
 - Charger chargeur manuel avec [format du papier] [orientation] 125
 - Charger chargeur manuel avec [nom type perso] [orientation] 124
 - Charger chargeur manuel avec [type de papier] [format du papier] [orientation] 125
 - Concentrateur USB non pris en charge, retirez-le 121
 - Erreur de lecture du concentrateur USB. Retirez le concentrateur. 121
 - Erreur de lecture du pilote USB. Retirer USB. 121
 - Fermer la porte avant 120
 - gestion 103
 - Insérer le bac [x] 122
 - Niveau cartouche très bas, ombre de pages restantes estimé [x] [88.xy] 119
 - Niveau de l'unité de traitement d'images très bas, nombre de pages restantes estimé [x] [84.xy] 121
 - Niveau kit de maintenance très bas, nombre de pages restantes estimé [x] [80.xy] 125
 - Régler [source du papier] sur [nom du type personnalisé], charger [orientation] 120
 - Régler [source du papier] sur [type de papier] [format de papier], charger [orientation] 120
 - Retirer le papier du réceptacle standard 128
 - Serveur SMTP non configuré. Contacter l'administrateur système. 129
 - messages papier
 - [x]-bourrage papier, retirez le bac 1 pour retirer le papier

- coincé dans le dispositif recto verso. [23y.xx] 115
- méthode de configuration des boutons de commande utilisation 27
- méthode Numéro d'identification personnel utilisation 27
- mise à jour des options dans le pilote de l'imprimante 23
- mode Hibernation utilisation 90
- Mode Silencieux 89
- Mode veille réglage 90

N

- nettoyage
 - partie externe de l'imprimante 94
- nettoyage de l'imprimante 94
- Niveau cartouche très bas, ombre de pages restantes estimé [x] [88.xy] 119
- Niveau de l'unité de traitement d'images très bas, nombre de pages restantes estimé [x] [84.xy] 121
- Niveau kit de maintenance très bas, nombre de pages restantes estimé [x] [80.xy] 125
- Nom de type [x] personnalisé création 38
- nom de type de papier personnalisé création 38
- nombre de pages restantes estimation 95
- noms de types de papier personnalisés attribution en cours 38
- notifications de fournitures configuration 104

O

- options
 - bac 250 feuilles, installation 20
 - bac 550 feuilles, installation 20
 - barrettes microcode 14
 - carte mémoire 16
 - cartes mémoire 14
 - mise à jour du pilote de l'imprimante 23

- options de l'imprimante, dépannage
 - option interne non détectée 133
 - problèmes de bac 134
- options internes 14
- options internes disponibles 14

P

- page de configuration du réseau impression 28
- page des paramètres de menu impression 28
- Page Web sécurité emplacement 93
- panneau de commandes de l'imprimante 11
 - paramètres usine, restauration 106
 - réglage, luminosité 91
 - utilisation 11
 - voyant 12
 - Voyant du bouton Veille 12
- panneau de commandes de l'imprimante, écran virtuel à partir du serveur Web incorporé 104
- panneau de commandes, imprimante 11
 - voyant 12
 - Voyant du bouton Veille 12
- papier
 - caractéristiques 40
 - chargeur multifonction, chargement 34
 - déconseillé 41
 - définition du format 29
 - définition du type 29
 - formulaires préimprimés 42
 - papier à en-tête 42
 - paramètre Format Universel 29
 - recyclé 42
 - sélection 41
 - stockage 42
 - utilisation de papier recyclé 88
- papier à en-tête
 - chargeur multifonction, chargement 34
 - conseils sur l'utilisation 44
- papier déconseillé 41
- papier recyclé utilisation 42, 88
- paramètre Mode Eco 89
- paramètres de conservation
 - économie de fournitures 88
 - luminosité, réglage 91
 - Mode Eco 89
 - mode Hibernation 90
 - Mode Silencieux 89
 - Mode veille 90
- paramètres de format de papier Universal configuration 29
- paramètres de menu chargement sur plusieurs imprimantes 106
- paramètres de sécurité effacement 93
- paramètres du périphérique et du réseau
 - effacement 93
- paramètres écologiques
 - mode Eco 89
 - mode Hibernation 90
 - Mode Silencieux 89
 - Mode veille 90
- paramètres environnementaux
 - économie de fournitures 88
 - luminosité de l'écran de l'imprimante, réglage 91
 - mode Eco 89
 - mode Hibernation 90
 - Mode Silencieux 89
 - Mode veille 90
- Paramètres généraux, menu 74
- paramètres individuels effacement 93
- paramètres usine, restauration 106
- partie externe de l'imprimante nettoyage 94
- PDF, menu 82
- périphérique mobile impression à partir de 49
- port Ethernet 21
- port parallèle 21
- Port USB 21
- PostScript, menu 82
- préparation de la configuration de l'imprimante sur un réseau Ethernet 24
- prévention des risques de bourrage papier 107

Q

qualité d'impression, dépannage
 bords des caractères
 irréguliers 142
 des blancs horizontaux
 apparaissent sur les
 impressions 157
 des défauts d'impression répétés
 apparaissent sur les
 impressions 148
 des images ombrées apparaissent
 sur les impressions 144
 des rayures horizontales
 apparaissent sur les
 impressions 154
 des traces de toner se déposent
 sur les impressions 159
 effacement du toner 159
 fond gris ou tonalité de fond 159
 impression de travers 153
 irrégularités d'impression 147
 l'impression est trop claire 150
 l'impression est trop sombre 149
 l'imprimante imprime des pages
 noires 153
 la densité d'impression est
 inégale 160
 la qualité d'impression des
 transparents laisse à désirer 154
 le fond des impressions est
 gris 144
 pages ou images tronquées 142
 pages vierges 152
 rayures blanches 158
 rayures verticales 155
 Qualité, menu 80

R

rapports
 visionnage 104
 Rapports, menu 64, 66
 réceptacle standard, utilisation 29
 recherche d'informations
 supplémentaires sur l'imprimante 8
 recyclage
 produits Dell 91
 réduction des risques de
 bourrage 42
 réduction du bruit 89
 réglage de l'intensité du toner 48

réglage de la luminosité de l'écran
 de l'imprimante 91
 réglage du mode veille 90
 Régler [source du papier] sur [nom
 du type personnalisé], charger
 [orientation] 120
 Régler [source du papier] sur [type
 de papier] [format de papier],
 charger [orientation] 120
 remplacement
 cartouche de toner 97
 unité de mise en images 98
 répertoire
 impression 53
 répétition des travaux d'impression
 impression à partir d'un
 ordinateur Macintosh 52
 impression sous Windows 52
 Réseau [x], menu 65
 réseau Ethernet
 Macintosh 24
 préparation à la configuration de
 l'impression Ethernet 24
 Windows 24
 réseau sans fil
 informations de configuration 26
 Réseau standard, menu 65
 Retirer le papier du réceptacle
 standard 128

S

Sans fil, menu 69
 sécurité
 modification des paramètres
 d'impression confidentielle 105
 Serveur SMTP non configuré.
 Contacter l'administrateur
 système. 129
 solutions intégrées
 effacement 93
 stockage
 fournitures 96
 papier 42

T

tâches d'impression confidentielles
 impression à partir d'un
 ordinateur Macintosh 52
 impression sous Windows 52
 TCP/IP, menu 67
 Texture du papier, menu 59

tiroir 250 feuilles
 installation 20
 transparents
 chargeur multifonction,
 chargement 34
 conseils 44
 transport de l'imprimante 102
 travail d'impression
 annulation depuis le panneau de
 commandes de l'imprimante 53
 annulation, à partir de
 l'ordinateur 53
 travaux confidentiels
 modification des paramètres
 d'impression 105
 travaux d'impression différés
 impression à partir d'un
 ordinateur Macintosh 52
 impression sous Windows 52
 travaux suspendus
 impression à partir d'un
 ordinateur Macintosh 52
 impression sous Windows 52
 Trop de bacs installés [58] 130
 Type de papier personnalisé
 attribution en cours 39
 Type perso [x]
 attribution d'un type de papier 39
 types de papier
 chargement 46
 prise en charge des impressions
 recto verso 46
 prise en charge par
 l'imprimante 46
 types et grammages de papier pris
 en charge 46
 Types personnalisés, menu 63

U

unité de mise en images
 remplacement 98
 USB standard, menu 70
 utilisation de papier recyclé 88
 utilisation du mode Hibernation 90
 Utilitaire de commande de
 fournitures
 commande de fournitures 95
 Utilitaires, menu 81

V

- vérification d'une imprimante qui ne répond pas 131
- vérification de l'état des pièces et des fournitures 95
- vérification de l'état des pièces et fournitures 94
- vérification des travaux d'impression
 - impression à partir d'un ordinateur Macintosh 52
 - impression sous Windows 52
- verrouillage de la sécurité 92
- verrouillage, sécurité 92
- visionnage
 - rapports 104
- volatilité
 - déclaration 92
- voyant 11

X

- XPS, menu 81